

Facoltà di Ingegneria, Università degli Studi di Firenze



# Calcolatori Elettronici

## CDL in Ingegneria Elettronica

*Nuovo Ordinamento*  
*Slide del corso*

Prof. Paolo Nesi

<http://www.dsi.unifi.it/~nesi>, [nesi@dsi.unifi.it](mailto:nesi@dsi.unifi.it)

AA 2007-2008

Ver:6.8

1

## Calcolatori Elettronici, CDL Nu.ord.

- Parte 0: Introduzione
- Parte 1: L'algebra di Boole e i sistemi di numerazione
- Parte 2: Logica Combinatoria
- Parte 3: Logica Sequenziale
- Parte 4: Le architetture degli elaboratori
- Parte 5: L'architettura software e la scelta
- Parte 6: La CPU 8086
- Parte 7: Il Sistema di I/O
- Parte 8: Altri Aspetti ed evoluzione
- Parte 8bis: La programmazione
- Parte 9: La programmazione in Assembly, le istruzioni
- Parte 10: Procedure, Stack ed Interruzioni
- Parte 11: Esempi di Programmazione



Paolo Nesi, Univ. Firenze, Italy, 2003-08

2

## Suggerimenti

- Le dispense/slide sono la traccia della lezione ma non sono il libro, si studia sul libro, e anche su altro materiale
- Potete accedere ad un sito web sul quale trovate tutto il materiale: <http://www.dsi.unifi.it/~nesi>
  - Regole per l'esame e compiti, etc.
  - Dispense, slide, etc.
  - Riferimenti bibliografici: lista libri consigliati, etc.
  - Strumenti software: simulatore di logica, etc.
  - Testi di Vecchi Compiti e Compitini
  - Esercizi di Assembly, Assemblatore, etc.
  - etc.
- Le slide saranno aggiornate e messe sul sito web in formato PDF via via che saranno pronte
- Durante il corso vengono organizzate delle esercitazioni durante le ore di lezione con esercizi del tutto simili a quelli dei compiti/compitini.



Paolo Nesi, Univ. Firenze, Italy, 2003-08

3

## Modalità di esame

- L'esame e' solo scritto, un compito
  - Risposte aperte e chiuse
- Viene tipicamente organizzato un compitino a meta' corso
  - Le tematiche fanno riferimento a circa la meta' dei contenuti, inciderà per circa la meta' del voto finale, una stima precisa viene fatta in base al testo dello stesso.
  - Tutti possono partecipare: studenti in corso e/o degli anni passati e/o fuori corso, etc.
  - Supera il compitino solo chi prende un voto  $\geq 18/30$
- A fine corso lo Studente puo' scegliere di fare:
  - il secondo compitino sulla seconda parte del corso, solo per chi ha superato il primo compitino (il voto viene stimato come media pesata dei voti dei due compitini), oppure
  - Il compito completo su tutto il programma del corso (il voto dipende solo da come viene svolto il compito completo)



Paolo Nesi, Univ. Firenze, Italy, 2003-08

4

## Principale Libro di Testo



- G. Bucci
- McGrawHill



Paolo Nesi, Univ. Firenze, Italy, 2003-08

5

## Calcolatori Elettronici

### CDL in Ingegneria Elettronica Facoltà di Ingegneria, Università degli Studi di Firenze

*Nuovo Ordinamento*

***Parte 0, Introduzione***

*Prof. Paolo Nesi*

*<http://www.dsi.unifi.it/~nesi>*

*[nesi@dsi.unifi.it](mailto:nesi@dsi.unifi.it)*

*2008*



Paolo Nesi, Univ. Firenze, Italy, 2003-08

6

## Cenni Storici

- Greci e Romani avevano già delle prime realizzazioni di macchine per automatizzare il calcolo
- 1642 appare la macchina di Biagio Pascal
- 1671 Leibniz presenta la prima macchina per le moltiplicazioni tramite addizioni successive
- 1823 Charles Babbage (1792-1871) presenta la prima macchina da calcolo di utilizzo generale senza però poterla completare. La meccanica del periodo non era sufficientemente sofisticata per lo scopo.
- 1946 ENIAC, la prima macchina da calcolo a valvole
- 1948 IBM 604, calcolatore a valvole/tubi
- 1951 UNIVAC, calcolatore a valvole/tubi
- 1971 INTEL 4004, il primo *Calcolatore Elettronico*
  - capace di lavorare con *numeri di 4 bit* ..... ma cosa sono i bit ?

**(a questo punto e' necessario andare a vedere cosa e' un calcolatore)**



Paolo Nesi, Univ. Firenze, Italy, 2003-08

7

## Cenni Storici

### **1642 -- Macchina calcolatrice di Pascal**

- Dimensioni di una scatola per scarpe
- interazione con delle "rotelline" sulle quali erano riportati i numeri da 1 a 9.
- La novità rivoluzionaria: introduzione del principio del "riporto automatico".
- L'unico limite dell'invenzione di Pascal era che la macchina permetteva soltanto di eseguire addizioni e sottrazioni.



Paolo Nesi, Univ. Firenze, Italy, 2003-08

8

## Cenni Storici(2)

### **1671 -- Modifiche apportate alla macchina calcolatrice da Leibniz**

- Perfezionò la “calcolatrice” di Pascal inventando una macchina in grado di eseguire anche moltiplicazioni e divisioni.
- Erano macchine non programmabili ma dotate di programmi definiti dalla meccanica stessa della macchina.
- Fondatore del **sistema di numerazione binario** su cui si basa il funzionamento di tutti i computer moderni.

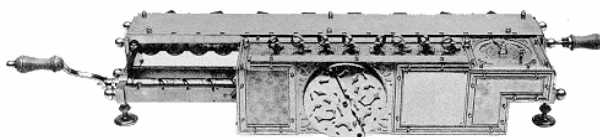

Paolo Nesi, Univ. Firenze, Italy, 2003-08

9

## Cenni Storici (3)

### **1801 -- Jacquart inventa la scheda perforata**

Invenzione di un telaio per la tessitura automatica che funzionava per mezzo di una serie di schede perforate dove, la posizione dei fori guidava il filo a formare un certo disegno nell'ordito.

Le schede erano la prima forma di programmazione di una macchina automatica.



Paolo Nesi, Univ. Firenze, Italy, 2003-08

10

## Cenni Storici (4)

### 1823 -- Macchina di Babbage

Sfruttava il principio sia della macchina di Pascal sia del telaio di Jacquard.

Due serie di schede perforate: una serie costituiva il **programma** (le istruzioni), l'altra serie di schede rappresentavano i **dati** (i valori).

Viene considerato il "Padre dei computer", tanto che le sue idee sono alla base della moderna programmazione.

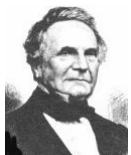

## Introduzione alla programmazione

- Il calcolatore elettronico è uno strumento in grado di eseguire insiemi di **azioni** ("mosse") **elementari**
- le azioni vengono eseguite su oggetti (**dati**) per produrre altri oggetti (**risultati**)
- l'esecuzione di azioni viene richiesta all'elaboratore attraverso **frasi** scritte in qualche **linguaggio** (**istruzioni**)



## Programmazione

- È l'attività con cui si predispongono l'elaboratore a eseguire un **particolare insieme di azioni su particolari dati**, allo scopo di risolvere un problema.



## Scheda Madre



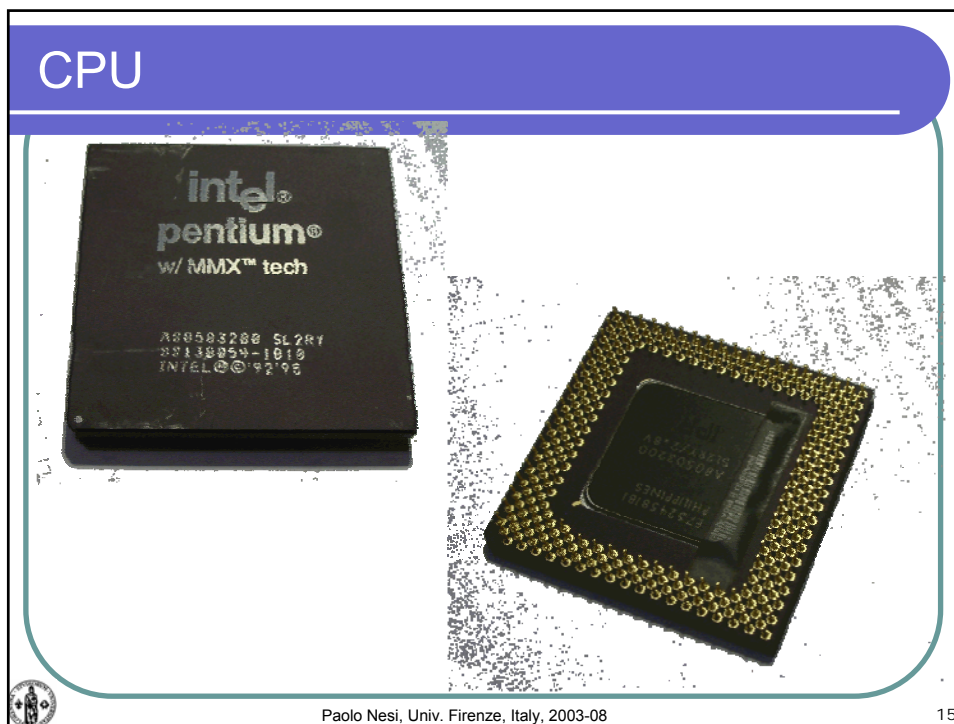

## Evoluzione dei calcolatori

| Data di introduzione | Nome del chip | N. di transistori (/1000) | Tecnologia ( $\mu\text{m}$ ) | Frequenza (MHz) |
|----------------------|---------------|---------------------------|------------------------------|-----------------|
| Novembre 1971        | 4004          | 2,3                       | 10                           | 0,108           |
| Aprile 1972          | 8008          | 3,5                       | 10                           | 0,500           |
| Aprile 1974          | 8080          | 4,5                       | 6                            | 2               |
| Giugno 1978          | 8086          | 29                        | 3                            | 5               |
| Febbraio 1982        | 80286         | 134                       | 1,5                          | 8               |
| Ottobre 1985         | 80386         | 275                       | 1,5                          | 16              |
| Aprile 1989          | 80486         | 1.200                     | 1                            | 25              |
| Marzo 1993           | Pentium       | 3.100                     | 0,8                          | 60              |
| Novembre 1995        | PentiumPro    | 5.500                     | 0,6                          | 150             |
| Maggio 1997          | Pentium II    | 7.500                     | 0,35                         | 233             |
| Febbraio 1999        | Pentium III   | 9.500                     | 0,25                         | 450             |
| Novembre 2000        | Pentium 4     | 42.000                    | 0,18                         | 1400            |

**Tabella 1.2** Aumento del numero di transistori delle CPU Intel. I dati riportati si riferiscono al modello di introduzione. Per i modelli introdotti in più versioni, la tabella riporta i dati relativi alla versione di più bassa capacità. Per esempio, il PentiumPro è stato introdotto in ben quattro versioni, di cui la meno potente (quella riportata) era tecnologia a  $0,6\ \mu\text{m}$  e frequenza pari a 150 MHz, mentre la più avanzata era in tecnologia a  $0,35\ \mu\text{m}$  e frequenza pari a 200 MHz.



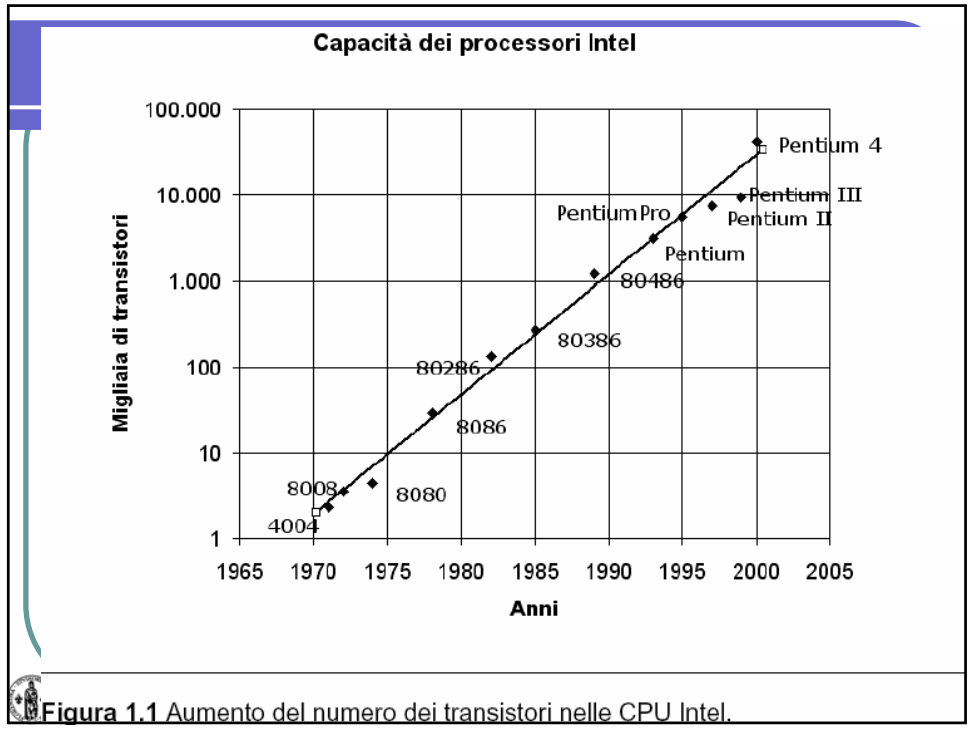

# Calcolatori Elettronici

## CDL in Ingegneria Elettronica

Facoltà di Ingegneria,  
Università degli Studi di Firenze

*Nuovo Ordinamento*  
**Parte 1a, L'Algebra di Boole**

Prof. Paolo Nesi  
<http://www.dsi.unifi.it/~nesi>  
[nesi@dsi.unifi.it](mailto:nesi@dsi.unifi.it)  
2008



Paolo Nesi, Univ. Firenze, Italy, 2003-08

19

# ALGEBRA di BOOLE

- George Boole matematico inglese (XIX secolo)
- La sua algebra viene utilizzata solo dall'inizio del XX secolo (primi sistemi di calcolo)
- Si basa su due soli valori:
  - acceso (ON, vero, alto, true..)
  - spento (OFF, falso, basso, false, ...)



Paolo Nesi, Univ. Firenze, Italy, 2003-08

20

## Variabili e Proposizioni

- Le variabili possono assumere solo due valori:
  - 0      L      F
  - 1      H      T
- Si chiamano *Variabili logiche* o *Booleane*
- Sono *proposizioni* le espressioni dell'*algebra Booleana* con certi operatori:

*A or B and C*



## Costanti Booleane

- Oltre alle variabili vi sono anche le costanti
- Essendo l'*Algebra Booleana* definita su due soli simboli, esistono solo due possibili costanti:
  - 0      Falso      basso....
  - 1      Vero      alto....



## Funzioni Booleane

- Usando le variabili Booleane, si possono costruire le funzioni Booleane

$$F(x,y,z)$$

- Funzioni che possono assumere solo due valori: 0,1
- Variabili Booleane e non:
  - $F(x,y,z) = X \text{ and } Y \text{ or } Z$
  - $F(x,y,z) = X > (Y + Z)$



## Operatori

- Esistono due tipi di operatori, in relazione al numero di variabili che utilizzano:
  - Monadici, detti anche unari
  - Diadici, detti anche binari
- Questi possono essere
  - Logici
  - Confronto



## Operatori di Confronto

- Maggiore: >
- Maggiore uguale: >=, ≥, .....
- Minore: <
- Minore uguale: <=, ≤, .....
- Diverso: !=, <>, ≠, ...
- Uguale: ==, =, .....

Il loro risultato e' un numero Booleano



## Operatori Booleani

- Congiunzione: AND, e, &,  $\wedge$ , &&, .....
- Disgiunzione: OR, oppure, |,  $\vee$ , ||, +, .....
- Negazione o complemento:
  - NOT, not, no, !, -, \*,  $\sim$ ,  $\neg$ , .....
  - Negato (A negato):  $\bar{A}$ , not A, \*A, !A, -A.....
- Implica:  $\rightarrow$
- Co-implica:  $\leftrightarrow$



## L'operatore AND

- Il risultato è *vero* solo se sono *vere* entrambe le variabili

| A | B | A AND B |
|---|---|---------|
| 0 | 0 | 0       |
| 0 | 1 | 0       |
| 1 | 0 | 0       |
| 1 | 1 | 1       |

Paolo Nesi, Univ. Firenze, Italy, 2003-08

27

## L'operatore OR

- Il risultato è *vero* solo se è *vera* almeno una delle variabili

| A | B | A OR B |
|---|---|--------|
| 0 | 0 | 0      |
| 0 | 1 | 1      |
| 1 | 0 | 1      |
| 1 | 1 | 1      |

Paolo Nesi, Univ. Firenze, Italy, 2003-08

28

## Similitudine con i circuiti elettrici

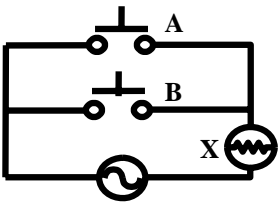

A  
B

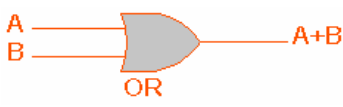

OR

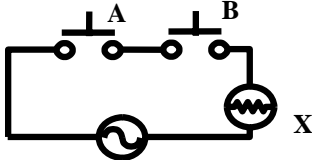

A  
B

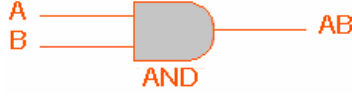

AND

Paolo Nesi, Univ. Firenze, Italy, 2003-08
29

## L'operatore NOT

- Il risultato è il complemento

| A | NOT A |
|---|-------|
| 0 | 1     |
| 1 | 0     |

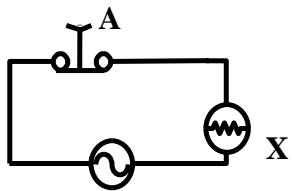

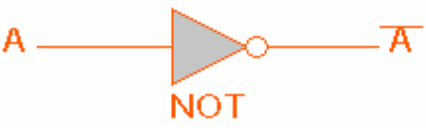

NOT

Paolo Nesi, Univ. Firenze, Italy, 2003-08
30

## Operatore Implica

- $A \rightarrow B$  che si legge A IMPLICA B
- Il termine **implica** non B e' vero (o falso) come potrebbe lasciare intuire il significato comune del termine implica.

| A | B | -A | -A or B |
|---|---|----|---------|
| 0 | 0 | 1  | 1       |
| 0 | 1 | 1  | 1       |
| 1 | 0 | 0  | 0       |
| 1 | 1 | 0  | 1       |



Paolo Nesi, Univ. Firenze, Italy, 2003-08

31

## L'operatore Coimplica

- $A \leftrightarrow B$
- che si legge A COIMPLICA B e' equivalente a  $A \rightarrow B$  and  $B \rightarrow A$

| A | B | -A | -B | -A or B | -B or A | -AorB and -BorA |
|---|---|----|----|---------|---------|-----------------|
| 0 | 0 | 1  | 1  | 1       | 1       | 1               |
| 0 | 1 | 1  | 0  | 1       | 0       | 0               |
| 1 | 0 | 0  | 1  | 0       | 1       | 0               |
| 1 | 1 | 0  | 0  | 1       | 1       | 1               |



Paolo Nesi, Univ. Firenze, Italy, 2003-08

33



## Proprietà degli operatori

| OR                  | AND                   |
|---------------------|-----------------------|
| $X \vee 1 = 1$      | $X \wedge 1 = X$      |
| $X \vee 0 = X$      | $X \wedge 0 = 0$      |
| $X \vee X = X$      | $X \wedge X = X$      |
| $X \vee \neg X = 1$ | $X \wedge \neg X = 0$ |



Paolo Nesi, Univ. Firenze, Italy, 2003-08

34

## Precedenze tra operatori

- Le precedenze sono simili alla somma '+' e al prodotto 'x' dell'algebra numerica consueta:
  - priorità alta, maggiore x
  - priorità bassa, minore +
  - Si possono inoltre utilizzare tipicamente le parentesi tonde, ( ), per forzare la precedenza



Paolo Nesi, Univ. Firenze, Italy, 2003-08

35

## Proprietà dell'algebra Booleana

|   |                           |                  |
|---|---------------------------|------------------|
| $X \cdot 0 = 0$                           | $X + 1 = 1$               |                  |
| $X \cdot 1 = X$                           | $X + 0 = X$               |                  |
| $X \cdot X = X$                           | $X + X = X$               | idempotenza      |
| $X \cdot \bar{X} = 0$                     | $X + \bar{X} = 1$         | complementazione |
| $X \cdot Y = Y \cdot X$                   | $X + Y = Y + X$           | commutativa      |
| $X \cdot (X + Y) = X$                     | $X + (X \cdot Y) = X$     | assorbimento     |
| $X \cdot (X + Y) = X \cdot Y$             | $X + (X \cdot Y) = X + Y$ | assorbimento     |
| $X \cdot (Y + Z) = X \cdot Y + X \cdot Z$ |                           |                  |
| $X + (Y \cdot Z) = (X + Y) \cdot (X + Z)$ |                           | distributiva     |



Paolo Nesi, Univ. Firenze, Italy, 2003-08

36

## Proprietà dell'algebra Booleana

|   |  |             |
|---|--|-------------|
| $X \cdot (Y \cdot Z) = (X \cdot Y) \cdot Z = X \cdot Y \cdot Z$ | $X + (Y + Z) = (X + Y) + Z = X + Y + Z$    | associativa |
| $\overline{(\bar{X})} = X$                                      |  |             |
| $\overline{X \cdot Y} = \bar{X} + \bar{Y}$                      | $\overline{X + Y} = \bar{X} \cdot \bar{Y}$ | De Morgan   |



Paolo Nesi, Univ. Firenze, Italy, 2003-08

37

## L'operatore XOR

- Il risultato è *vero* solo se è *vera* solo una delle due variabili

| A | B | A XOR B |
|---|---|---------|
| 0 | 0 | 0       |
| 0 | 1 | 1       |
| 1 | 0 | 1       |
| 1 | 1 | 0       |

Paolo Nesi, Univ. Firenze, Italy, 2003-08

38

## Espressioni logiche

- Un insieme di variabili e/o costanti Booleane a cui siano applicati gli operatori logici si dice *espressione Booleana* o *logica*
- Una espressione logica rappresenta una funzione logica, ad esempio:

$$T = a \cdot \bar{b} + \bar{a} \cdot b$$

Paolo Nesi, Univ. Firenze, Italy, 2003-08

39

## Funzioni Booleane

- **Funzioni completamente specificate:**  
se per tutte le combinazioni delle variabili il suo valore è determinato
  
- Esempio: puoi fare la frittata se hai
  - le uova,
  - una padella,
  - olio
  - sale



Paolo Nesi, Univ. Firenze, Italy, 2003-08

40

## Esercizi - Semplificare le seguenti espressioni logiche

- 1)  $WXYZ' + WXY'Z' + WX'YZ' + WX'Y'Z'$   
 **$(WZ')$**
- 2)  $(A + B'C)'$   
 **$(A'(B + C'))$**
- 3)  $ABC + AB'C + ABC'$   
 **$(A(C + B))$**
- 4)  $(X + Y' + Z)(X' + Y + Z')(X' + Y' + Z')$   
 **$(XZ' + X'Y' + Y'Z' + X'Z)$**

$A' = \bar{A}$



Paolo Nesi, Univ. Firenze, Italy, 2003-08

41

● 4)  $(X + Y' + Z) (X' + Y + Z') (X' + Y' + Z')$

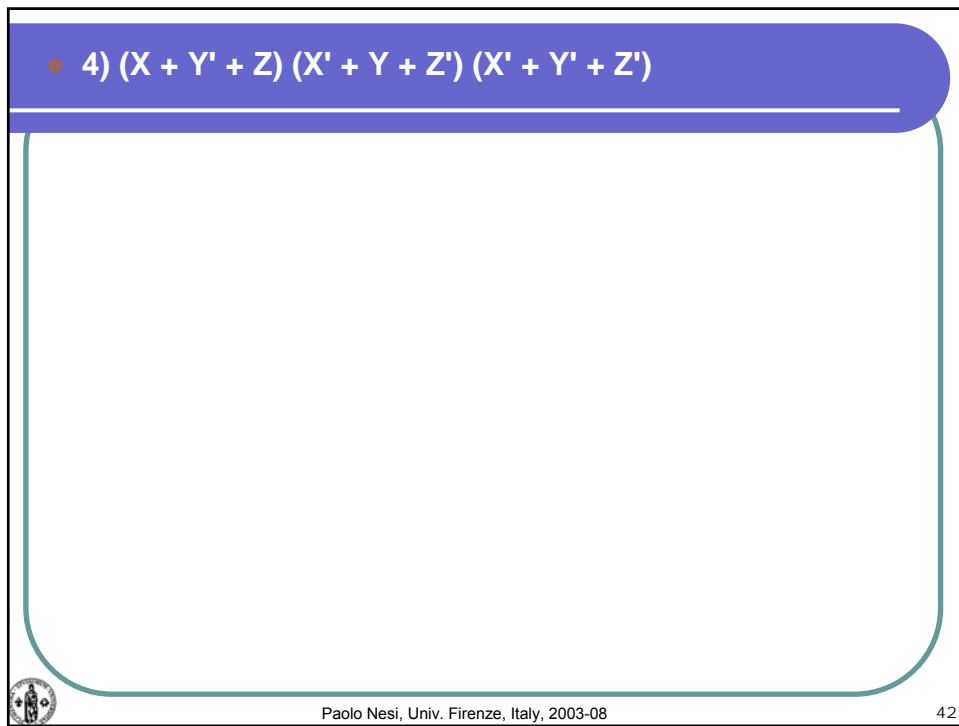

Paolo Nesi, Univ. Firenze, Italy, 2003-08 42



Paolo Nesi, Univ. Firenze, Italy, 2003-08 43

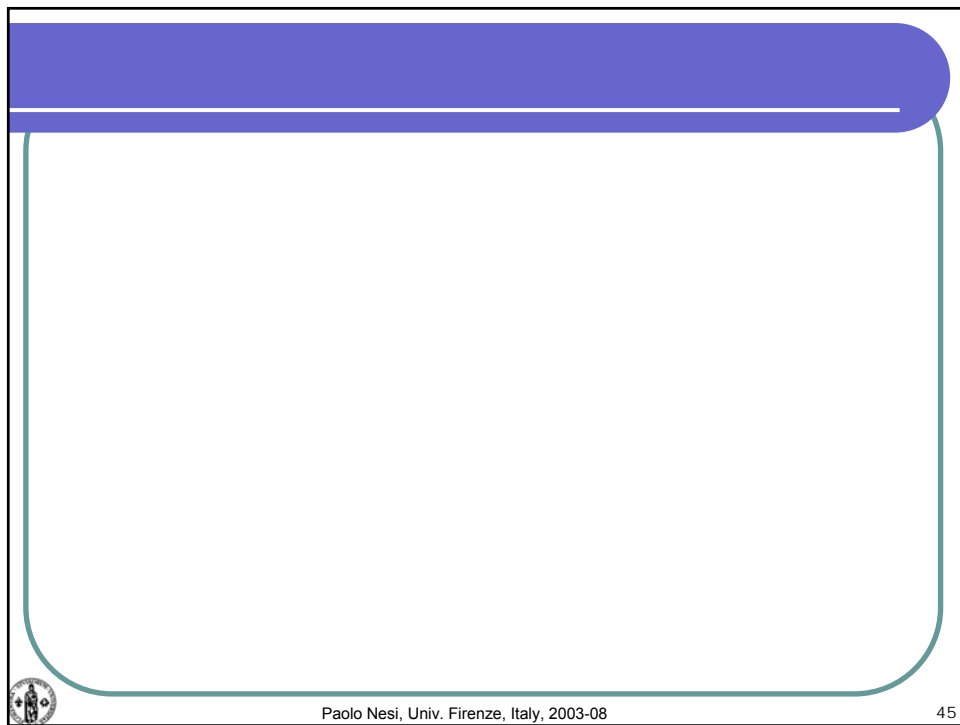
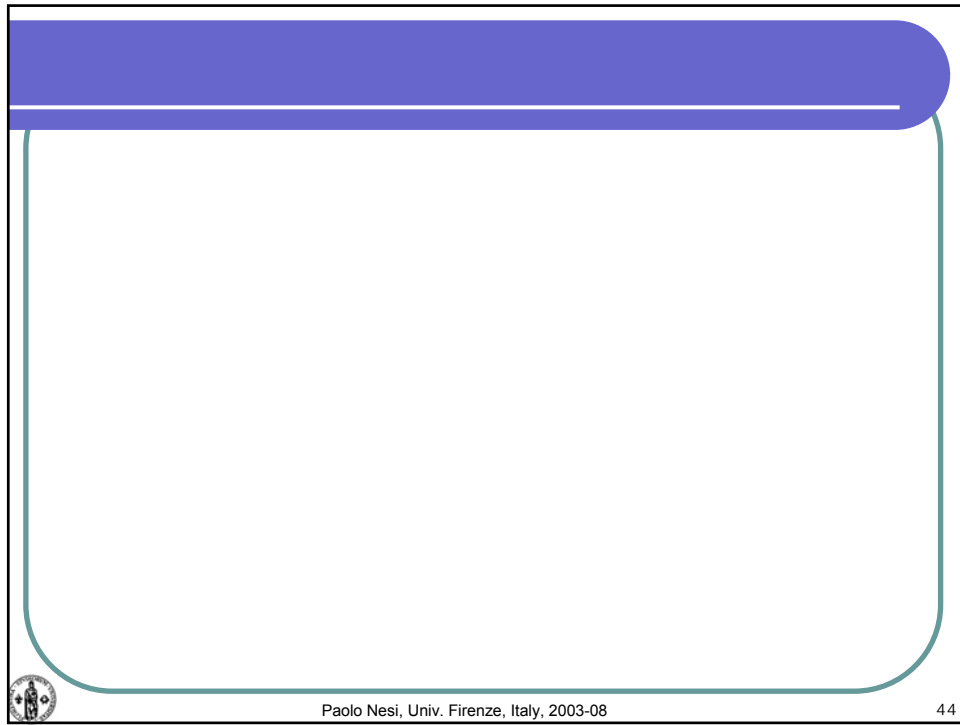

Esercizi - Semplificare le seguenti espressioni logiche

5)  $A'B'C' + A'B'C + A'BC' + AB'C' + ABC'_{A'} = \bar{A}$   
 ( $A'B' + C'$ )

6)  $A'B'C'D' + A'BC'D' + A'BCD + ABC'D' + ABC'D + ABCD + ABCD' + AB'C'D'$   
 ( $C'D' + BCD + AB$ )

7)  $ABC + C (AB(D + A'(C'D + B) + B'D) + AB') + AB'C'$   
 ( $AC + AB'$ )

8)  $((AB') (CD))' ((A'BC) (BD))' ((BC') (A + B + C))'$   
 ( $A'B' + ABC + CD' + B'C' + B'D'$ )  $A' = \bar{A}$



Tabella della verità

- Ogni funzione Booleana è caratterizzata dalla propria *tabella della verità*

| <b>x</b> | <b>y</b> | <b>z</b> | <b>F</b> |
|----------|----------|----------|----------|
| 0        | 0        | 0        | 1        |
| 0        | 0        | 1        | 0        |
| 0        | 1        | 0        | 1        |
| 0        | 1        | 1        | 1        |
| 1        | 0        | 0        | 0        |
| 1        | 0        | 1        | 1        |
| 1        | 1        | 0        | 0        |
| 1        | 1        | 1        | 0        |



## Operatori NAND/NOR

- Con gli operatori NOT, OR, AND, XOR si possono costruire tutte le funzioni Booleane
- Esistono due operatori (NAND, NOR) che permettono la sintesi di *qualsiasi funzione*, utilizzando un unico tipo di operatori



Paolo Nesi, Univ. Firenze, Italy, 2003-08

48

## L'operatore NAND

- Il risultato è *vero* solo se è *falso* l'AND tra le due variabili

| A | B | A NAND B |
|---|---|----------|
| 0 | 0 | 1        |
| 0 | 1 | 1        |
| 1 | 0 | 1        |
| 1 | 1 | 0        |



NAND



Paolo Nesi, Univ. Firenze, Italy, 2003-08

49



## L'operatore NOR

- Il risultato è *vero* solo se è *falso* l'OR tra le due variabili

| A | B | A NOR B |
|---|---|---------|
| 0 | 0 | 1       |
| 0 | 1 | 0       |
| 1 | 0 | 0       |
| 1 | 1 | 0       |

Paolo Nesi, Univ. Firenze, Italy, 2003-08

50

## Tutto con NAND (NOR)

Paolo Nesi, Univ. Firenze, Italy, 2003-08

51

## Tutto con i NAND a 2

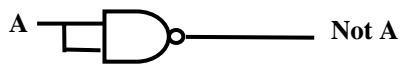

A ————  $\text{Not } A$

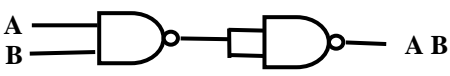

A B ————  $A B$

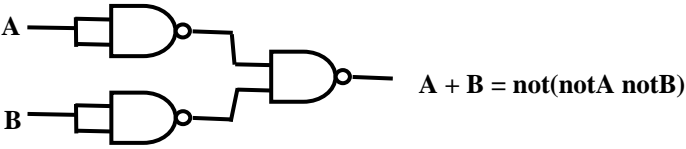

A B ————  $A + B = \text{not}(\text{not}A \text{ not}B)$

- Si e' in questo modo dimostrato che tutto si puo' realizzare tramite dei NAD a 2, si puo' fare in modo equivalente per gli NOR a 2



Paolo Nesi, Univ. Firenze, Italy, 2003-08

52

## Logica Positiva e Negativa

Voltage Levels

| A    | B    | F    |
|------|------|------|
| low  | low  | low  |
| low  | high | low  |
| high | low  | low  |
| high | high | high |

Positive Logic Levels

| A | B | F |
|---|---|---|
| 0 | 0 | 0 |
| 0 | 1 | 0 |
| 1 | 0 | 0 |
| 1 | 1 | 1 |

Negative Logic Levels

| A | B | F |
|---|---|---|
| 1 | 1 | 1 |
| 1 | 0 | 1 |
| 0 | 1 | 1 |
| 0 | 0 | 0 |

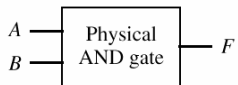

A B ————  $F$

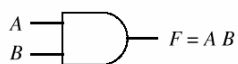

A B ————  $F = A B$

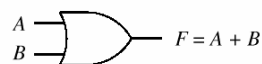

A B ————  $F = A + B$

Voltage Levels

| A    | B    | F    |
|------|------|------|
| low  | low  | high |
| low  | high | high |
| high | low  | high |
| high | high | low  |

Positive Logic Levels

| A | B | F |
|---|---|---|
| 0 | 0 | 1 |
| 0 | 1 | 1 |
| 1 | 0 | 1 |
| 1 | 1 | 0 |

Negative Logic Levels

| A | B | F |
|---|---|---|
| 1 | 1 | 0 |
| 1 | 0 | 0 |
| 0 | 1 | 0 |
| 0 | 0 | 1 |

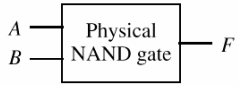

A B ————  $F$

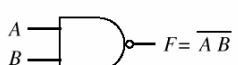

A B ————  $F = \overline{A B}$

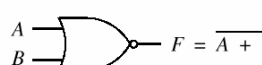

A B ————  $F = \overline{A + B}$



53

## Proprietà operatori NAND/NOR

**NOR ( $\uparrow$ )**

**NAND ( $\downarrow$ )**

$$X \uparrow 1 = 0$$

$$X \downarrow 0 = 1$$

$$X \uparrow 0 = \bar{X}$$

$$X \downarrow 1 = \bar{X}$$

$$X \uparrow X = \bar{X}$$

$$X \downarrow X = \bar{X}$$

$$\bar{X} \uparrow \bar{Y} = X \cdot Y$$

$$\bar{X} \downarrow \bar{Y} = X + Y$$

$$X \uparrow Y = X + Y$$

$$X \downarrow Y = X \cdot Y$$



Paolo Nesi, Univ. Firenze, Italy, 2003-08

54

## Data sheet: NAND x 2

### SN7400 QUADRUPLE 2-INPUT POSITIVE-NAND GATES

**description**

These devices contain four independent 2-input NAND gates.

**function table (each gate)**

| INPUTS |   | OUTPUT |
|--------|---|--------|
| A      | B | Y      |
| H      | H | L      |
| L      | X | H      |
| X      | L | H      |

**package (top view)**

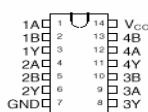

**absolute maximum ratings**

Supply voltage, VCC: 7 V  
 Input voltage: 5.5 V  
 Operating free-air temperature range: 0 °C to 70 °C  
 Storage temperature range: -65 °C to 150 °C

**schematic (each gate)**

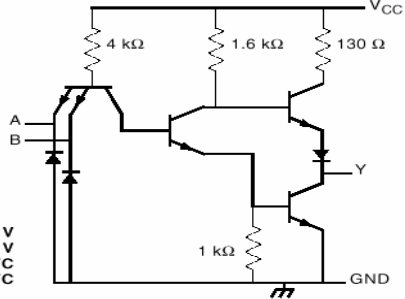

**logic diagram (positive logic)**

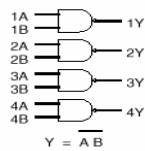

**recommended operating conditions**

|                 | MIN  | NOM | MAX  | UNIT |
|-----------------|------|-----|------|------|
| VCC             | 4.75 | 5   | 5.25 | V    |
| V <sub>IH</sub> | 2    |     |      | V    |
| V <sub>IL</sub> |      |     | 0.8  | V    |
| I <sub>OH</sub> |      |     | -0.4 | mA   |
| I <sub>OL</sub> |      |     | 16   | mA   |
| T <sub>A</sub>  | 0    |     | 70   | °C   |



55

## Forme Canoniche

- Prodotti di Somme
- Somme di Prodotti

| a | b | c | f(a,b,c) |
|---|---|---|----------|
| 0 | 0 | 0 | 0        |
| 0 | 0 | 1 | 1        |
| 0 | 1 | 0 | 0        |
| 0 | 1 | 1 | 1        |
| 1 | 0 | 0 | 1        |
| 1 | 0 | 1 | 1        |
| 1 | 1 | 0 | 0        |
| 1 | 1 | 1 | 1        |

Prima Forma Canonica

$$a'b'c+a'bc+ab'c'+ab'c+abc$$

Seconda forma Canonica

$$(a+b+c) * (a+b'+c) * (a'+b'+c)$$

Paolo Nesi, Univ. Firenze, Italy, 2003-08 56

## Sintesi Somme di Prodotti

- Si identifica i termini che danno 1
  - A=0 allora not A
  - A=1 allora A
- $Y = \text{not } A \text{ and not } B + A \text{ and } B$

| A | B | Y |
|---|---|---|
| 0 | 0 | 1 |
| 0 | 1 | 0 |
| 1 | 0 | 0 |
| 1 | 1 | 1 |

Paolo Nesi, Univ. Firenze, Italy, 2003-08 57

## Circuito: somma di prodotti

- $Y = \text{not } A \text{ and not } B + A \text{ and } B$
- Produrre la rete

| A | B | Y |
|---|---|---|
| 0 | 0 | 1 |
| 0 | 1 | 0 |
| 1 | 0 | 0 |
| 1 | 1 | 1 |

Paolo Nesi, Univ. Firenze, Italy, 2003-08

58

## Sintesi Prodotti di Somme

- Si identifica i termini che danno 0, logica negata
  - A=0 allora A
  - A=1 allora not A

| A | B | Y |
|---|---|---|
| 0 | 0 | 1 |
| 0 | 1 | 0 |
| 1 | 0 | 0 |
| 1 | 1 | 1 |

- $Y = (\text{not } A + B) \text{ and } (A + \text{not } B) =$ 
  - $(\text{not } A + B) \text{ and } (A + \text{not } B) = \text{not } A \text{ and } A + \text{not } A \text{ and not } B + B \text{ and } A + B \text{ and not } B$
- in base alle proprietà di invarianza:  
not A and A = 0, B and not B = 0, pertanto:
  - $(\text{not } A + B) \text{ and } (A + \text{not } B) = \text{not } A \text{ and not } B + A \text{ and } B$

Paolo Nesi, Univ. Firenze, Italy, 2003-08

59

## Riduzione/semplificazione

| A | B | C | U |
|---|---|---|---|
| 0 | 0 | 0 | 0 |
| 0 | 0 | 1 | 1 |
| 0 | 1 | 0 | 0 |
| 0 | 1 | 1 | 1 |
| 1 | 0 | 0 | 1 |
| 1 | 0 | 1 | / |
| 1 | 1 | 0 | / |
| 1 | 1 | 1 | / |

In termini di somme di prodotti si ha

$$A'B'C + A'BC + AB'C' \quad (1)$$

Semplificato diventa

$$A'C + AB'C' \quad (2)$$

Ma se si considerano anche le combinazioni degli ingressi che non vengono proposte in ingresso:

$$AB'C + ABC' + ABC$$

Si ha che la (2) si puoà ancora semplificare ottenendo:

$$A'C + AB'$$



Paolo Nesi, Univ. Firenze, Italy, 2003-08

60

## Sintesi circuitale di espressione logiche

- $F = \bar{A}B$

A ———▶

B ———▶

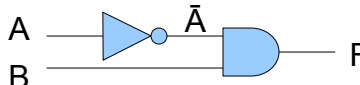

| A | B | F |
|---|---|---|
| 0 | 0 | 0 |
| 0 | 1 | 1 |
| 1 | 0 | 0 |
| 1 | 1 | 0 |

- $F = A(C+B)$

B ———▶

C ———▶

A ———▶





Tabella verità?

- $F = (A'B' + ABC + CD' + B'C' + B'D') ? \dots$

Circuito + Tabella verità?

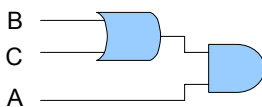

Paolo Nesi, Univ. Firenze, Italy, 2003-08

61

### Sintesi circuitale di espressione logiche

- F= ? Tabella della verità?

| A | B | C | F |
|---|---|---|---|
| 0 | 0 | 0 | 0 |
| 0 | 0 | 1 | 0 |
| 0 | 1 | 0 | 0 |
| 0 | 1 | 1 | 1 |
| 1 | 0 | 0 | 0 |
| 1 | 0 | 1 | 0 |
| 1 | 1 | 0 | 0 |
| 1 | 1 | 1 | 1 |

$$F = C(B + (B\bar{A}))$$

Paolo Nesi, Univ. Firenze, Italy, 2003-08

62

### Esercizi

- Calcolare F e scrivere la tabella della verità.

Paolo Nesi, Univ. Firenze, Italy, 2003-08

63

## Operazioni Binarie su sequenze di bit

- AND sui bit
 
$$\begin{array}{r} 101101 \text{ and} \\ 010110 = \\ \hline 000100 \end{array}$$
- OR sui bit
  - ...
- NOT sui bit
  - ....



Paolo Nesi, Univ. Firenze, Italy, 2003-08

65

## Operazioni logiche sui bit

|   |   |
|---|---|
| <ul style="list-style-type: none"> <li>● AND sui bit                     <math display="block">\begin{array}{r} 10101010 \\ 01011101 \\ \hline 00001000 \end{array}</math> </li> <li>● OR sui bit                     <math display="block">\begin{array}{r} 10101010 \\ 01011101 \\ \hline 11111111 \end{array}</math> </li> </ul> | <ul style="list-style-type: none"> <li>● XOR sui bit                     <math display="block">\begin{array}{r} 10101010 \\ 01011101 \\ \hline 11110111 \end{array}</math> </li> <li>● NOT sui bit                     <math display="block">10101010 \Rightarrow 01010101</math> </li> </ul> |
|---|---|



Paolo Nesi, Univ. Firenze, Italy, 2003-08

66



## Mascheratura sui bit, Operatore AND

```
ABCDEFGG  
0100011  
0001000  
-----  
000D000
```



Paolo Nesi, Univ. Firenze, Italy, 2003-08

67

## Combinazione sui bit, operatore OR

|        |               |
|--------|---------------|
| ABC    | DEF           |
| 010    | 011           |
| ABCooo | <b>010000</b> |
| oooDEF | <b>000011</b> |
|        | <b>010011</b> |



Paolo Nesi, Univ. Firenze, Italy, 2003-08

68

## Bit, Nibble, byte, word .....

Un bit rappresenta una cifra binaria.

Il bit però è un'unità di informazione troppo piccola per poter essere elaborata in modo efficiente.

I bit pertanto sono trattati secondo i seguenti gruppi:

1 nibble = 4 bit

1 byte = 8 bit

1 word = 16 bit

1 doubleword = 32 bit

1 Kilobyte =  $2^{10}$  byte = 1024 byte = 8196 bit

1 Megabyte =  $2^{20}$  byte = 1048576 byte ~ 8 milioni di bit

1 Gigabyte =  $2^{30}$  byte ~ 1 miliardo di byte ~ 8 miliardi di bit

1 Terabyte =  $2^{40}$  byte ~  $10^{12}$  byte ~  $2^{43}$  bit

1 Exabyte =  $2^{50}$  byte



## Calcolatori Elettronici

**CDL in Ingegneria Elettronica**  
**Facoltà di Ingegneria,**  
**Università degli Studi di Firenze**

*Nuovo Ordinamento*

***Parte 1b, I Sistemi di Numerazione***

*Prof. Paolo Nesi*

*<http://www.dsi.unifi.it/~nesi>*

*[nesi@dsi.unifi.it](mailto:nesi@dsi.unifi.it)*

*2008*



## Rappresentazione dell'Informazione

In un calcolatore si possono rappresentare vari tipi di informazioni:

- Numeri reali
- Numeri interi
- Testi
- Grafici
- ....
- Disegni
- Fotografie
- Filmati
- Suoni
- ...



## Rappresentazione dell'Informazione

L'informazione può essere rappresentata in due forme:

➤ **Analogica**

➤ la grandezza è rappresentata in modo continuo.

➤ **Digitale**

➤ una grandezza è rappresentata in modo discreto.

• Gran parte delle grandezze fisiche sono di tipo continuo (ad esempio un segnale acustico).

• Tuttavia alcuni tipi di informazioni "artificiali" sono di tipo discreto (ad esempio un testo scritto).



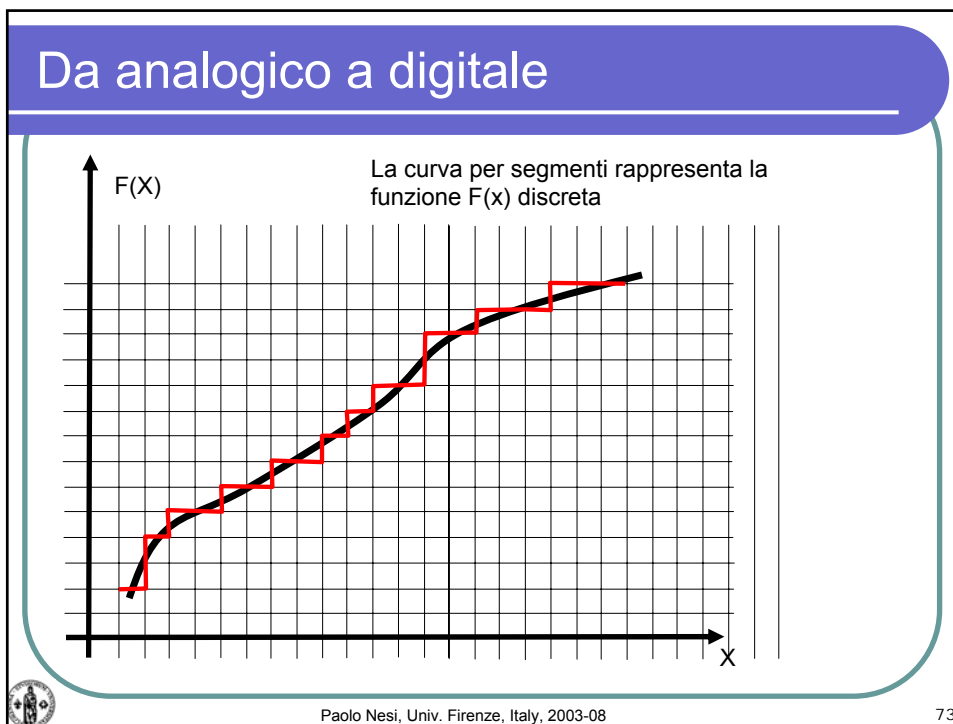

- ## Rappresentazione dell'Informazione
- Per elaborare delle grandezze di tipo continuo con un calcolatore, bisogna trasformarle in una rappresentazione digitale, cioè discreta.
  - La rappresentazione digitale è una approssimazione della rappresentazione analogica.
  - L'errore di approssimazione dipende dalla precisione della rappresentazione digitale utilizzata per la codifica interna nel calcolatore.
- Paolo Nesi, Univ. Firenze, Italy, 2003-08
- 74

## Rappresentazione dell'Informazione

- Internamente ad un elaboratore ogni informazione è rappresentata da una sequenza di bit (cifre binarie)
- Una sequenza di bit può rappresentare entità diverse. Il modello di rappresentazione da la chiave di lettura.
- Ad esempio la sequenza di cifre binarie 01000001 può rappresentare:
  - l'intero 65
  - il carattere A
  - il valore di un segnale musicale
  - il codice del colore di un punto sullo schermo
  - etc.



## Codici

- Un codice è un sistema di simboli atto a rappresentare una informazione di qualsiasi genere (caratteri, numeri, etc.).
- Ogni simbolo è messo in corrispondenza biunivoca con una entità che si vuole rappresentare
- Un codice binario usa come simboli le cifre binarie "0" e "1"



## Sistemi di Numerazione Posizionali

- di una base,  $b$
- di un insieme ordinato di cifre  $d = \{\dots\dots\dots\}$ , distinte l'una dall'altra con dimensione pari a quella della base:  $dim(d) = b$ , L'insieme contiene simboli che hanno una certa posizione nella base ordinata.
- di un codice di interpretazione cioè di un insieme di regole che permettono di determinare quale sia il numero rappresentato da un gruppo di cifre,
- di un insieme di regole e di algoritmi per definire le operazioni fondamentali.



77

## Sistemi di Numerazione Posizionali

- Un numero  $N$  può essere rappresentato come una sequenza di cifre:  

$$N = d_{n-1}d_{n-2}\dots\dots d_1d_0.d_{-1}d_{-2}\dots\dots d_{-m}$$

corrispondente a (forma polinomica):

$$N = \underbrace{d_{n-1} \cdot b^{n-1} + d_{n-2} \cdot b^{n-2} + \dots + d_0 \cdot b^0}_{\text{PARTE INTERA}} + \underbrace{d_{-1} \cdot b^{-1} + \dots + d_{-m} \cdot b^{-m}}_{\text{PARTE FRAZIONARIA}}$$

dove:

- $d$  = cifra
- $n$  = numero cifre parte intera
- $b$  = base
- $m$  = numero cifre parte decimale



78

## Sistema di Numerazione decimale

### Sistema Decimale

- Indicato con “10”, “d”, “D”
- $b=10$ ,  $d=\{0,1,2,3,4,5,6,7,8,9\}$

$$N=d_{n-1} \cdot 10^{n-1} + d_{n-2} \cdot 10^{n-2} + \dots + d_0 + d_{-1} \cdot 10^{-1} + d_{-m} \cdot 10^{-m}$$

- Esempio:

$$123.45 = 1 \cdot 10^2 + 2 \cdot 10^1 + 3 \cdot 10^0 + 4 \cdot 10^{-1} + 5 \cdot 10^{-2}$$



## Sistemi di Numerazione Binario

- Indicato con “b”, “2”
- $b=2$ ,  $d=\{0,1\}$

$$N=d_{n-1} \cdot 2^{n-1} + d_{n-2} \cdot 2^{n-2} + \dots + d_0 \cdot 2^0 + d_{-1} \cdot 2^{-1} + d_{-m} \cdot 2^{-m}$$

- Esempio:

$$101.01_2 = 1 \cdot 2^2 + 0 \cdot 2^1 + 1 \cdot 2^0 + 0 \cdot 2^{-1} + 1 \cdot 2^{-2} = 5.25_{10}$$

- La cifra binaria è detta “bit” (binary digit – pezzo, pezzetto: cioè l’unità più piccola di informazione).
- E’ il sistema usato nei calcolatori.



| 2 alla n | N  | 2 alla - n             |
|----------|----|------------------------|
| 1        | 0  | 1.0                    |
| 2        | 1  | 0.5                    |
| 4        | 2  | 0.25                   |
| 8        | 3  | 0.125                  |
| 16       | 4  | 0.0625                 |
| 32       | 5  | 0.03125                |
| 64       | 6  | 0.015625               |
| 128      | 7  | 0.0078125              |
| 256      | 8  | 0.00390625             |
| 512      | 9  | 0.001953125            |
| 1024     | 10 | 0.0009765625           |
| 2048     | 11 | 0.00048828125          |
| 4096     | 12 | 0.000244140625         |
| 8192     | 13 | 0.0001220703125        |
| 16384    | 14 | 0.00006103515625       |
| 32768    | 15 | 0.000030517578125      |
| 65536    | 16 | 0.0000152587890625     |
| 131072   | 17 | 0.00000762939453125    |
| 262144   | 18 | 0.000003814697265625   |
| 524288   | 19 | 0.0000019073486328125  |
| 1048576  | 20 | 0.00000095367431640525 |

81

## Sistema di Numerazione ottale

- Indicato con “o”, oppure con il numero “8”
- $b=8, \quad d=\{0,1,2,3,4,5,6,7\}$

$$N=d_{n-1} \cdot 8^{n-1} + d_{n-2} \cdot 8^{n-2} + \dots + d_0 \cdot 8^0 + d_{-1} \cdot 8^{-1} + d_{-m} \cdot 8^{-m}$$

- Esempio:

$$127_8 = 1 \cdot 8^2 + 2 \cdot 8^1 + 7 \cdot 8^0 = 87_{10}$$

82



## Sistema di Numerazione esadecimale

**(Base 16, indicato anche con H, e, 16)**

- $b=16$ ,  $d=\{0,1,2,3,4,5,6,7,8,9,A,B,C,D,E,F\}$

$$N=d_{n-1} \cdot 16^{n-1} + d_{n-2} \cdot 16^{n-2} + \dots + d_0 \cdot 16^0 + d_{-1} \cdot 16^{-1} + d_{-m} \cdot 16^{-m}$$

- Esempio:

$$A1_H = A1_{16} = 10 \cdot 16^1 + 1 \cdot 16^0 = 161_{10}$$

- Per avere 16 simboli distinti bisogna aggiungere:

$$A_H=10 \quad C_H=12 \quad E_H=14$$

$$B_H=11 \quad D_H=13 \quad F_H=15$$



## Conversioni di Base

**Conversione dalla base 10 ad una base qualsiasi: parte intera**

$$N=d_0 \cdot b^0 + d_1 \cdot b^1 + d_2 \cdot b^2 + \dots + d_{n-1} \cdot b^{n-1}$$

$$N=d_0 + b(d_1 + b(d_2(\dots + d_{n-1})))$$

Quindi dividendo  $N$  per la base  $b$  si ottiene come quoziente  $d_1 + b(d_2(\dots + d_{n-1}))$  e come (resto  $d_0$  la cifra meno significativa).

Dividendo ancora il quoziente per la base si ottiene la cifra di peso 1 e così via fino ad avere un quoziente 0



## Conversioni di Base

**Esempio di conversione dalla base 10 alla base 2: parte intera**

The diagram illustrates the conversion of the decimal number 115 to binary using the division-by-2 method. The steps are as follows:

- 115 ÷ 2 = 57 remainder 1 (d<sub>0</sub>)
- 57 ÷ 2 = 28 remainder 1 (d<sub>1</sub>)
- 28 ÷ 2 = 14 remainder 0 (d<sub>2</sub>)
- 14 ÷ 2 = 7 remainder 0 (d<sub>3</sub>)
- 7 ÷ 2 = 3 remainder 1 (d<sub>4</sub>)
- 3 ÷ 2 = 1 remainder 1 (d<sub>5</sub>)
- 1 ÷ 2 = 0 remainder 1 (d<sub>6</sub>)

Reading the remainders from bottom to top, the binary representation is 1110011. The final result is shown as  $115_{10} = 1110011_2$ .

Paolo Nesi, Univ. Firenze, Italy, 2003-08 85

## Conversioni di Base

**Conversione dalla base 10 alla base 2: parte frazionaria**

$$N = d_{-1} \cdot 2^{-1} + d_{-2} \cdot 2^{-2} + \dots + d_{-m} \cdot 2^{-m}$$

Se si moltiplica N per la base 2 si ottiene per la parte intera  $d_{-1}$ .

Moltiplicando ancora per 2 la parte frazionaria si ottiene come parte intera  $d_{-2}$  etc.

Il risultato termina quando il risultato della moltiplicazione è esattamente 1 o quando si è raggiunta la precisione voluta (una rappresentazione può essere finita in una base e infinita in un'altra).

Paolo Nesi, Univ. Firenze, Italy, 2003-08 86

## Conversioni di Base

**Esempio di conversione dalla base 10 alla base 2: parte frazionaria**

|       |   |                  |
|-------|---|------------------|
|       | $0.625 \times 2$                          |                  |
|       | <hr style="width: 50%; margin: 0 auto;"/> |                  |
| $d_1$ | $1.250 \times 2$                          | $0.250 \times 2$ |
|       | <hr style="width: 50%; margin: 0 auto;"/> |                  |
| $d_2$ | $0.500 \times 2$                          |                  |
|       | <hr style="width: 50%; margin: 0 auto;"/> |                  |
| $d_3$ | $1.000 \times 2$                          | $0.000 \times 2$ |

Ci si ferma →  $0.625_{10} = 0.101_2$



Paolo Nesi, Univ. Firenze, Italy, 2003-08

87

## Conversioni di Base

**Esempio di conversione dalla base 10 alla base 2: parte intera e frazionaria**

Per convertire un numero che ha parte intera e parte frazionaria si effettuano le conversioni separatamente.

Esempio: sia dato il numero decimale 115.625

$$115_{10} = 1110011_2$$

$$0.625_{10} = 0.101_2$$

$$115.625_{10} = 1110011.101_2$$



Paolo Nesi, Univ. Firenze, Italy, 2003-08

88

## Conversioni di Base

### Conversione fra le basi 8 o 16 e la base 2:

Le notazioni in base 8 e 16 possono essere pensate come delle abbreviazioni della notazione in base 2.

Ogni cifra ottale corrisponde a 3 cifre binarie:

$$101\ 110\ 001_2 = 561_8$$

Ogni cifra esadecimale corrisponde a 4 cifre binarie:

$$1\ 0111\ 0001_2 = 171_{16} \quad (0001\ 0111\ 0001_2 = 171_{16})$$



## Tabella Bin, Dec. ed Esadecimale

- Tabella da binario a decimale a esadecimale

| Esadecimale | Binario | decimale |
|-------------|---------|----------|
| 0           | 0000    | 0        |
| 1           | 0001    | 1        |
| 2           | 0010    | 2        |
| 3           | 0011    | 3        |
| 4           | 0100    | 4        |
| 5           | 0101    | 5        |
| 6           | 0110    | 6        |
| 7           | 0111    | 7        |
| 8           | 1000    | 8        |
| 9           | 1001    | 9        |
| A           | 1010    | 10       |
| B           | 1011    | 11       |
| C           | 1100    | 12       |
| D           | 1101    | 13       |
| E           | 1110    | 14       |
| F           | 1111    | 15       |



## Tabella Decimale a Ottale

- Tabella da binario a ottale a decimale

| <u>Ottale</u> | <u>Binario</u> | <u>decimale</u> |
|---------------|----------------|-----------------|
| 0             | 000            | 0               |
| 1             | 001            | 1               |
| 2             | 010            | 2               |
| 3             | 011            | 3               |
| 4             | 100            | 4               |
| 5             | 101            | 5               |
| 6             | 110            | 6               |
| 7             | 111            | 7               |



Paolo Nesi, Univ. Firenze, Italy, 2003-08

91

## Rappresentazione di numeri naturali

- Quante cifre sono necessarie per rappresentare in numero X in base 2?
  - Se si usano k bit/cifre, si hanno  $2^k$  possibili configurazioni, da 0...000 a 1...111
  - Si possono pertanto rappresentare i numeri naturali compresi fra 0 e  $(2^k-1)$



Paolo Nesi, Univ. Firenze, Italy, 2003-08

92



## Rappresentazione di numeri naturali

- Tutti i numeri  $x$  con  $2^{k-1} - 1 < x = 2^k - 1$  richiedono  $k$  bit per essere rappresentati
- Anche  $2^{k-1} < x + 1 = 2^k$
- Quindi per rappresentare il numero  $x$  occorrono  $k$  bit con

$$k = \lceil \log_2(x+1) \rceil$$

Cioè l'intero immediatamente superiore a  $\log_2(x+1)$



## Rappresentazione di numeri naturali

- Il risultato vale anche per una generica base b  
 $k = \lceil \log_b(x+1) \rceil$
- Se B è il numero di cifre binarie che serve a rappresentare il numero x e D è il numero di cifre necessarie sempre per rappresentare x

$$B/D = \lceil \log_2(x+1) \rceil / \lceil \log_{10}(x+1) \rceil = \lceil \log_{10}(x+1) / \log_{10}(2) \rceil / \lceil \log_{10}(x+1) \rceil \sim 3.3$$

- Occorrono all'incirca 10 cifre binarie per rappresentare 3 cifre decimali.
- Si usano queste abbreviazioni:
  - Kilo (K) =  $2^{10} = 1024 \sim 1000$
  - Mega (M) =  $2^{20} = 1.048.576 \sim 1.000.000$
  - Giga (G) =  $2^{30} = \dots \sim 1.000.000.000$
  - Tera (T) =  $2^{40} = \dots \sim 1.000.000.000.000$



Paolo Nesi, Univ. Firenze, Italy, 2003-08

95

## Dinamica

- Per numeri interi con  $K$  cifre binarie
- Dinamica pari a 2 alla  $k - 1$ ,  $2^{(k-1)}$
- Numero di valori rappresentati pari a 2 alla  $k$



Paolo Nesi, Univ. Firenze, Italy, 2003-08

96

## Numeri reali, Rappresentazione in virgola fissa

- Supponendo di utilizzare  $n=5$  bit per la parte intera e  $m=3$  bit per la parte frazionaria:

XXXXX.XXX

Per esempio il numero

11000.101

corrisponde a:

$$1 \cdot 2^4 + 1 \cdot 2^3 + 1 \cdot 2^{-1} + 1 \cdot 2^{-3} = 24.625$$



## Numeri reali, Rappresentazione in virgola fissa

- La rappresentazione in virgola fissa limita fortemente l'intervallo numerico utilizzabile. In tale caso è possibile rappresentare numeri da  $2^{-3}=0.125$  a  $2^5=32$
- Il numero di cifre significative dipende dal suo valore assoluto:

$$10011.101 = 19.625 \text{ ha 8 cifre significative}$$

- Anche

$$1001.1101 = 9.81125 \text{ ha 8 cifre significative}$$

Ma nella rappresentazione in virgola fissa diventa (5:3):

$$01001.110 = 9.75$$

con notevole perdita di precisione.





## Precisione, $P$

- $E_a = V_v - V_r$  Errore assoluto
- $E_r = E_a / V_v$  Errore relativo
- $E_r\% = E_r \cdot 100$  Errore relativo percentuale
  
- Per  $m$  cifre dopo la virgola
- 2 alla  $-m$ ,  $2^{-m}$ , per la parte frazionaria
- Confronto della precisione  $P$  con un esempio reale, verifica che la  $P \geq E_a$



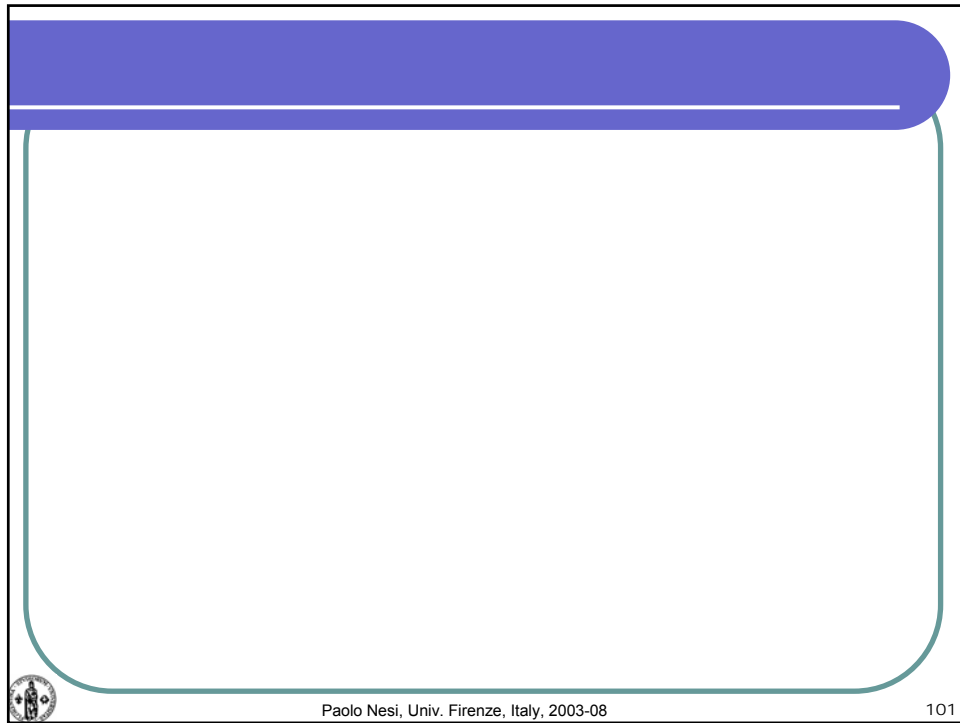

## Operazioni sui numeri binari

- Come per i numeri decimali ma con le seguenti tabelle:

Somma:

| A | B | A+B |
|---|---|-----|
| 0 | 0 | 0   |
| 0 | 1 | 1   |
| 1 | 0 | 1   |
| 1 | 1 | 10  |

Prodotto:

| A | B | AB |
|---|---|----|
| 0 | 0 | 0  |
| 0 | 1 | 0  |
| 1 | 0 | 0  |
| 1 | 1 | 1  |

Paolo Nesi, Univ. Firenze, Italy, 2003-08

104

## Operazioni sui numeri binari

- **Somma:**

0+0=0  
 0+1=1  
 1+0=1  
 1+1=0 con riporto 1 ( $2_{10}$ )  
 1+1+1=1 con riporto 1 ( $3_{10}$ )

| A | B | A+B |
|---|---|-----|
| 0 | 0 | 0   |
| 0 | 1 | 1   |
| 1 | 0 | 1   |
| 1 | 1 | 10  |

```

111      riporto
 10110+
  11101
  -----
 110011
            
```

Paolo Nesi, Univ. Firenze, Italy, 2003-08

105

## Operazioni sui numeri binari

- **Sottrazione:**  
 $0-0=0$   
 $1-0=1$   
 $1-1=0$   
 $0-1=1$   
 con un prestito dal bit più a sinistra.

| A | B | A-B  |
|---|---|------|
| 0 | 0 | 0    |
| 0 | 1 | 1(1) |
| 1 | 0 | 1    |
| 1 | 1 | 0    |

$$\begin{array}{r}
 1110- \\
 0101 \\
 \hline
 1001
 \end{array}$$

prestito

$$\begin{array}{r}
 1100 \\
 1001 \\
 \hline
 0011
 \end{array}$$

prestito

Paolo Nesi, Univ. Firenze, Italy, 2003-08

106

## Operazioni sui numeri binari

- **Prodotto:**

| A | B | AB |
|---|---|----|
| 0 | 0 | 0  |
| 0 | 1 | 0  |
| 1 | 0 | 0  |
| 1 | 1 | 1  |

$$\begin{array}{r}
 1011 \\
 1101 \\
 \hline
 1011+ \\
 0000- \\
 \hline
 01011+ \\
 1011-- \\
 \hline
 110111+ \\
 1011--- \\
 \hline
 10001111
 \end{array}$$

Paolo Nesi, Univ. Firenze, Italy, 2003-08

107

**1011 x 1101**



Paolo Nesi, Univ. Firenze, Italy, 2003-08

108

## Operazioni sui numeri binari

- **Divisione:**

|            |    |       |
|------------|----|-------|
| 101101     | 11 |       |
| 00         |    | 01111 |
| <u>101</u> |    |       |
| 011        |    |       |
| <u>101</u> |    |       |
| 11         |    |       |
| <u>100</u> |    |       |
| 11         |    |       |
| <u>011</u> |    |       |
| 11         |    |       |
| <u>00</u>  |    |       |



Paolo Nesi, Univ. Firenze, Italy, 2003-08

109

## Operazioni di Shift (Scorrimento)

|   |   |   |   |   |   |   |   |
|---|---|---|---|---|---|---|---|
| 0 | 0 | 1 | 1 | 0 | 0 | 1 | 1 |
|---|---|---|---|---|---|---|---|

- **Shift a sinistra:**  
 moltiplica per 2

|   |   |   |   |   |   |   |   |
|---|---|---|---|---|---|---|---|
| 0 | 1 | 1 | 0 | 0 | 1 | 1 | 0 |
|---|---|---|---|---|---|---|---|

- **Shift a destra:**  
 divide per 2

|   |   |   |   |   |   |   |   |
|---|---|---|---|---|---|---|---|
| 0 | 0 | 0 | 1 | 1 | 0 | 0 | 1 |
|---|---|---|---|---|---|---|---|

Paolo Nesi, Univ. Firenze, Italy, 2003-08

110

## Complemento

- **Complemento a  $b$  (base):**
  - 
  -

Dato un numero  $x$  con base  $b$ , e  $k$  cifre è definito come

$$C_b(x) = b^k - x$$
- **Complemento a  $b-1$ :**

$$C_{b-1}(x) = b^k - 1 - x = C_b(x) - 1$$
- 

Paolo Nesi, Univ. Firenze, Italy, 2003-08

111

## Complemento, proprietà

- $C_b(x) = C_{b-1}(x) + 1$
- $C_b(C_b(x)) = x$
- $C_{b-1}(C_{b-1}(x)) = x$
- Pertanto:
  - $C_2(x) = C_1(x) + 1$



Paolo Nesi, Univ. Firenze, Italy, 2003-08 112

## Complemento

- Complemento a 2:  $2^k - x$ 
  - Es:  $x = 01010110$   $k=8$ 

$$\begin{array}{r} 100000000 - \\ \underline{01010110} \\ 010101010 \end{array}$$
- Complemento a 1:  $2^k - 1 - x$ 
  - Es:  $x = 01010110$   $k=8$ 

$$\begin{array}{r} 11111111 - \\ \underline{01010110} \\ 10101001 \end{array}$$



Paolo Nesi, Univ. Firenze, Italy, 2003-08 113

## Complemento

- Complemento a 1:  $2^k - 1 - x$ 
  - Lo si ottiene semplicemente scambiando 0 con 1 e 1 con 0, operazione di not sui bit
  - Es:  $x = 01010110$   $k=8$   
01010110 e' x  
10101001 e' il complemento di x (= not x)
- Complemento a 2:  $2^k - x$ 
  - Si fa il complemento ad 1 di x e si somma 1 (complemento veloce)
  - Es:  $x = 01010110$   $k=8$   
01010110 x  
10101001 + complemento a 1  
1 = sommo 1  
10101010 complemento a 2



Paolo Nesi, Univ. Firenze, Italy, 2003-08

114

## Calcolatori Elettronici

**CDL in Ingegneria Elettronica**  
**Facoltà di Ingegneria,**  
**Università degli Studi di Firenze**

*Nuovo Ordinamento*

***Parte 1c, Rappresentazioni***

*Prof. Paolo Nesi*

*<http://www.dsi.unifi.it/~nesi>*

*[nesi@dsi.unifi.it](mailto:nesi@dsi.unifi.it)*

*2008*



Paolo Nesi, Univ. Firenze, Italy, 2003-08

115



## Rappresentazione dell'Informazione

In un calcolatore si possono (e vi e' la necessita' di) rappresentare vari tipi di informazioni:

- Numeri naturali (visto)
- Numeri reali in virgola fissa (visto)
- Numeri interi (da vedere in questa sessione)
  - In varie forme
- Rappresentazione ASCII
- ...
- ...



## Rappresentazione dei numeri nei calcolatori

- La memoria è organizzata in celle ("parole") con un numero fisso di bit (ad esempio 8 = 1 byte).

|   |   |   |   |   |   |   |   |
|---|---|---|---|---|---|---|---|
| 0 | 1 | 0 | 1 | 1 | 0 | 0 | 1 |
|---|---|---|---|---|---|---|---|

- Corrisponde a  $1 \cdot 64 + 1 \cdot 16 + 1 \cdot 8 + 1$
- Usando 8 cifre bit si possono rappresentare numeri compresi fra 0 e  $2^8 - 1 = 255$



## Rappresentazione dei numeri nei calcolatori

L'uso un numero finito di cifre porta ad una aritmetica modulare, che ritorna in forma chiusa oltre la dinamica al numero piu' basso.

Incrementi unitari.

00000000 (0)  
00000001 (1)  
00000010 (2)  
.....  
11111111 (255)  
(1)00000000 (256 -> 0)  
00000001 (1)  
.....

•Quando si raggiunge il numero 255 (tutti 1) non potendo rappresentare il 256 che richiederebbe 9 bit si torna allo 0.

•Si ha quindi una aritmetica modulo 256.

•In generale se si usano parole di  $k$  bit si ha una aritmetica modulo  $2$  alla  $k$ .



## Rappresentazione degli interi

- Disponendo di  $k$  bit si possono avere  $2^k$  configurazioni diverse.
- Metà possono essere usate per i numeri positivi, l'altra metà per quelli negativi.
- Ci sono due possibili rappresentazioni:
  - in modulo e segno
  - in complemento a 2



### Rappresentazione degli interi in modulo e segno

- Il bit più significativo viene usato per rappresentare il segno:
  - 0 per i numeri positivi
  - 1 per quelli negativi
  
- Le cifre restanti rappresentano il modulo
  - +5<sub>10</sub> -> 00000101<sub>2</sub>
  - 10<sub>10</sub> -> 10001010<sub>2</sub>
  
- Lo zero ha due rappresentazioni:  
(+0) 00000000 e (-0) 10000000

Paolo Nesi, Univ. Firenze, Italy, 2003-08

120

### Rappresentazione degli interi in modulo e segno

|          |      |   |
|----------|------|---|
| 01111111 | +127 | <ul style="list-style-type: none"> <li>● Se si aggiunge 1 a 127 si ha -0</li> <br/> <li>● Se si “aggiunge” 1 a -127 si ha 0 con un traboccamento</li> </ul> |
| 01111110 | +126 |   |
| 00000010 | +2   |   |
| 00000001 | +1   |   |
| 00000000 | +0   |   |
| 10000000 | -0   |   |
| 10000001 | -1   |   |
| 10000010 | -2   |   |
| 11111110 | -126 |   |
| 11111111 | -127 |   |

Paolo Nesi, Univ. Firenze, Italy, 2003-08

121

## Rappresentazione degli interi relativi in modulo e segno

- Algoritmo di **somma**:
  - Confrontare i bit di segno dei due numeri
  - Se sono uguali:
    - Somma i moduli
    - Assegna come bit di segno del risultato il bit di segno degli *operandi*
  - Altrimenti:
    - Confronta i valori assoluti dei due numeri
    - Assegna come bit di segno del risultato quello dell'operando con modulo maggiore
    - Operare la sottrazione fra i moduli nell'ordine giusto
- Macchinoso!! (Analogia la sottrazione).



Paolo Nesi, Univ. Firenze, Italy, 2003-08

122

## Rappresentazione dei numeri interi in complemento a 2

- Se hanno numeri di  $k$  bit
- I numeri positivi sono rappresentati dal loro modulo e hanno il bit più significativo (segno) = 0
- I numeri negativi sono rappresentati facendo il complemento a due del corrispondente numero positivo. Hanno il bit più significativo (segno) = 1
- Si rappresentano come positivi i numeri da 0 a  $2^{k-1}-1$
- Si rappresentano come negativi i numero che vanno da  $-2^{k-1}$  a  $-1$



Paolo Nesi, Univ. Firenze, Italy, 2003-08

124

Rappresentazione dei numeri interi in complemento a 2

|          |      |   |
|----------|------|---|
| 01111111 | +127 | <p><b>Supponendo di avere una cella di 8 bit (k=8, 2<sup>k</sup>=256)</b></p> <p><math>2^{k-1}-1 = 127</math></p> <p><math>-2^{k-1} = -128</math></p> <p>Rappresentazione ciclica:<br/>127+1 sconfinisce a -128 e viceversa</p> |
| 01111110 | +126 |   |
| 00000010 | +2   |   |
| 00000001 | +1   |   |
| 00000000 | 0    |   |
| 11111111 | -1   |   |
| 11111110 | -2   |   |
| 10000001 | -127 |   |
| 10000000 | -128 |   |

Paolo Nesi, Univ. Firenze, Italy, 2003-08 125

Rappresentazione dei numeri in complemento a 2

- Se si desidera calcolare A-B con numeri di k bit.
- È possibile farlo utilizzando il complemento a 2 di B come numero -B, Infatti:
 
$$A - B = A - B + 2^k - 2^k = A + 2^k - B - 2^k$$
 poiché  $C_2(B) = 2^k - B$  si ha:
 
$$A - B = A + C_2(B) - 2^k$$
- Per fare una sottrazione si somma il complemento a 2 del secondo operando
- $2^k$  è un 1 seguito da k zeri, non rappresentabile con k bit e permette di trascurare i traboccamenti.

Paolo Nesi, Univ. Firenze, Italy, 2003-08 126

## Rappresentazione dei numeri in complemento a 2

- interpretare un numero in complemento a due?
- Se il bit più significativo (segno) = 0 allora il numero è positivo e le sue cifre ci danno il modulo
  - Es: 00110011 = + 51 = (32+16+2+1)
- Se il bit più significativo (segno) = 1 allora il numero è negativo e per avere il modulo:

**Es: 10110011** negativo

- **01001100+** complemento a 1
- **1**
- **01001101** complemento a 2 = 77 = (64+8+4+1)
- il numero originale era -77



## Rappresentazione dei numeri in complemento a 2

- Esempi (se  $k=5$ , è possibile rappresentare i numeri da -16 a + 15):

01001+ +9

00100= +4

01101 +13

01001+ +9 (si noti che si somma per sottrarre)

11100= -4

100101 +5 (traboccamento sul sesto bit eliminato grazie al  $2^k$  che in questo caso è 100000)



Rappresentazione dei numeri in complemento a 2

- Esempi (se  $k=5$ , numeri da -16 a + 15):
 

|              |    |
|--------------|----|
| 10111+       | -9 |
| 00100=       | +4 |
| <u>11011</u> | -5 |

|               |                           |
|---------------|---------------------------|
| 10111+        | -9                        |
| 11100=        | -4                        |
| <u>110011</u> | -13 (sesto bit eliminato) |



Paolo Nesi, Univ. Firenze, Italy, 2003-08

129

Rappresentazione dei numeri in complemento a 2

- Esempi ( $k=5$ , numeri da -16 a + 15):
 

|              |  |
|--------------|--|
| 01001+       | +9   |
| 01000=       | +8   |
| <u>10001</u> | OVERFLOW + 17 non è rappresentabile con 5 bit (riporto sul bit di segno) |

|                |   |
|----------------|---|
| 10111+         | -9  |
| <u>10111</u> = | -9  |
| <u>101110</u>  | -18 (sesto bit eliminato) OVERFLOW -18 non è rappresentabile con 5 bit (riporto fuori dal bit di segno) |



Paolo Nesi, Univ. Firenze, Italy, 2003-08

130

## Rappresentazione dei numeri in complemento a 2

### OVERFLOW (Superamento della dinamica)

- Si ha quando il risultato non è rappresentabile con il numero di bit disponibili.
- Si ha solo sommando due numeri entrambi positivi o entrambi negativi.
- In questo caso il segno del risultato risulta opposto a quello degli operandi.





## Esercizi

- 1) Calcolare  $A+B$  e  $A \text{ AND } B$  con  $A=(10111011)_2$  e  $B=(00110110)_2$
- 2) Calcolare  $A-B$  e  $A \text{ OR } B$  con  $A=(10000001)_2$  e  $B=(00000101)_2$
- 3) Calcolare  $A \times B$  con  $A=(10001010)_2$  e  $B=(1001)_2$
- 4) Calcolare  $A/B$  con  $A=(1100)_2$  e  $B=(101)_2$
- 5) Si converta da decimale ad ottale il numero 426
- 6) A quale numero ottale corrisponde  $(101110110)_2$ ?
- 7) Si convertano i seguenti numeri esadecimali in binari e decimali:  
(a)  $(AF5)_{16}$       (b)  $(FE8)_{16}$
- 8) Convertire in binario il numero -1238 utilizzando 16 bit per la rappresentazione.





## Codici

- Codice: sistema di simboli che permette la rappresentazione dell'informazione
- Esempi:   
- Decodifica agevole vs codici compressi



## Definizioni

- **SIMBOLO**: entità di cui non si da qui una definizione formale
- **STRINGA**: sequenza finita di simboli giustapposti (lunghezza della stringa, stringa vuota)
- **ALFABETO**: insieme finito di simboli
- **LINGUAGGIO**: insieme di stringhe di simboli tratti da un alfabeto



## Esempi di alfabeti

- Alfabeto italiano:  
{A, B, C, D, ...Z}
- Alfabeto greco:  
{ $\alpha$ ,  $\beta$ ,  $\gamma$ ,  $\delta$ , ... $\omega$ }
- Alfabeto binario:  
{0, 1}



## Alfabeto usato dal calcolatore

- Interruttore (aperto/chiuso)
- Foro su scheda (aperto/chiuso)
- Transistor (in conduzione/spento)
- Tensione (alta/bassa)
- Dominio di magnetizzazione ( $\uparrow/\downarrow$ )
- .....



## Alfabeto usato dal calcolatore

- Gli elaboratori utilizzano una logica e un'aritmetica **binaria**
- Ai due stati di un dispositivo vengono associati i due simboli **0** e **1**



## Codice ASCII

- ASCII: American Standard Code for Information Interchange
- 7 bit    quindi    128 simboli diversi
- ASCII esteso (8bit)
  - diverse estensioni in dipendenza dal paese
  - oppure aggiunge la parità



## Tabella Ascii

ASCII Codes

| Ctrl | Dec | Hex | Char | Code | Dec | Hex | Char | Code | Dec | Hex | Char | Code | Dec | Hex | Char | Code | Dec | Hex | Char | Code |
|------|-----|-----|------|------|-----|-----|------|------|-----|-----|------|------|-----|-----|------|------|-----|-----|------|------|
|      | 0   | 00  |      | NUL  | 32  | 20  | !    | 21   | 64  | 40  | @    | 128  | 80  | S   | 192  | C0   | L   | 224 | E0   | α    |
| A    | 1   | 01  | ␣    | SOH  | 33  | 21  | "    | 22   | 65  | 41  | A    | 129  | 81  | s   | 193  | C1   | l   | 225 | E1   | α    |
| B    | 2   | 02  | ␣    | STX  | 34  | 22  | #    | 23   | 66  | 42  | B    | 130  | 82  | Š   | 194  | C2   | L   | 226 | E2   | α    |
| C    | 3   | 03  | ␣    | ETX  | 35  | 23  | \$   | 24   | 67  | 43  | C    | 131  | 83  | š   | 195  | C3   | L   | 227 | E3   | α    |
| D    | 4   | 04  | ␣    | EOT  | 36  | 24  | %    | 25   | 68  | 44  | D    | 132  | 84  | Š   | 196  | C4   | L   | 228 | E4   | α    |
| E    | 5   | 05  | ␣    | ENQ  | 37  | 25  | &    | 26   | 69  | 45  | E    | 133  | 85  | š   | 197  | C5   | L   | 229 | E5   | α    |
| F    | 6   | 06  | ␣    | ACK  | 38  | 26  | '    | 27   | 70  | 46  | F    | 134  | 86  | Š   | 198  | C6   | L   | 230 | E6   | α    |
| G    | 7   | 07  | ␣    | BEL  | 39  | 27  | (    | 28   | 71  | 47  | G    | 135  | 87  | š   | 199  | C7   | L   | 232 | E7   | α    |
| H    | 8   | 08  | ␣    | BS   | 40  | 28  | )    | 29   | 72  | 48  | H    | 136  | 88  | Š   | 200  | C8   | L   | 232 | E8   | α    |
| I    | 9   | 09  | ␣    | HT   | 41  | 29  | *    | 2A   | 73  | 49  | I    | 137  | 89  | š   | 201  | C9   | L   | 233 | E9   | α    |
| J    | 10  | 0A  | ␣    | LF   | 42  | 2A  | +    | 2B   | 74  | 4A  | J    | 138  | 8A  | Š   | 202  | CA   | L   | 234 | EA   | α    |
| K    | 11  | 0B  | ␣    | VT   | 43  | 2B  | ,    | 2C   | 75  | 4B  | K    | 139  | 8B  | š   | 203  | CB   | L   | 235 | EB   | α    |
| L    | 12  | 0C  | ␣    | FF   | 44  | 2C  | ;    | 2D   | 76  | 4C  | L    | 140  | 8C  | Š   | 204  | CC   | L   | 236 | EC   | α    |
| M    | 13  | 0D  | ␣    | CR   | 45  | 2D  | -    | 2E   | 77  | 4D  | M    | 141  | 8D  | š   | 205  | CD   | L   | 237 | ED   | α    |
| N    | 14  | 0E  | ␣    | SO   | 46  | 2E  | .    | 2F   | 78  | 4E  | N    | 142  | 8E  | Š   | 206  | CE   | L   | 238 | EE   | α    |
| O    | 15  | 0F  | ␣    | SI   | 47  | 2F  | /    |      | 79  | 4F  | O    | 143  | 8F  | š   | 207  | CF   | L   | 239 | EF   | α    |
| P    | 16  | 10  | ␣    | DLE  | 48  | 30  | 0    | 31   | 80  | 50  | P    | 144  | 90  | Š   | 176  | B0   | ␣   | 240 | F0   | ␣    |
| Q    | 17  | 11  | ␣    | DC1  | 49  | 31  | 1    | 32   | 81  | 51  | q    | 145  | 91  | š   | 177  | B1   | ␣   | 241 | F1   | α    |
| R    | 18  | 12  | ␣    | DC2  | 50  | 32  | 2    | 33   | 82  | 52  | r    | 146  | 92  | š   | 178  | B2   | ␣   | 242 | F2   | α    |
| S    | 19  | 13  | ␣    | DC3  | 51  | 33  | 3    | 34   | 83  | 53  | s    | 147  | 93  | š   | 179  | B3   | ␣   | 243 | F3   | α    |
| T    | 20  | 14  | ␣    | DC4  | 52  | 34  | 4    | 35   | 84  | 54  | t    | 148  | 94  | š   | 180  | B4   | ␣   | 244 | F4   | α    |
| U    | 21  | 15  | ␣    | NAK  | 53  | 35  | 5    | 36   | 85  | 55  | u    | 149  | 95  | š   | 181  | B5   | ␣   | 245 | F5   | α    |
| V    | 22  | 16  | ␣    | SYN  | 54  | 36  | 6    | 37   | 86  | 56  | v    | 150  | 96  | š   | 182  | B6   | ␣   | 246 | F6   | α    |
| W    | 23  | 17  | ␣    | ETB  | 55  | 37  | 7    | 38   | 87  | 57  | w    | 151  | 97  | š   | 183  | B7   | ␣   | 247 | F7   | α    |
| X    | 24  | 18  | ␣    | CAN  | 56  | 38  | 8    | 39   | 88  | 58  | x    | 152  | 98  | š   | 184  | B8   | ␣   | 248 | F8   | α    |
| Y    | 25  | 19  | ␣    | EM   | 57  | 39  | 9    | 3A   | 89  | 59  | y    | 153  | 99  | š   | 185  | B9   | ␣   | 249 | F9   | α    |
| Z    | 26  | 1A  | ␣    | SUB  | 58  | 3A  | :    | 3B   | 90  | 5A  | z    | 154  | 9A  | š   | 186  | BA   | ␣   | 250 | FA   | α    |
| [    | 27  | 1B  | ␣    | ESC  | 59  | 3B  | ;    | 3C   | 91  | 5B  | [    | 155  | 9B  | š   | 187  | BB   | ␣   | 251 | FB   | α    |
| \    | 28  | 1C  | ␣    | FS   | 60  | 3C  | <    | 3D   | 92  | 5C  | \    | 156  | 9C  | š   | 188  | BC   | ␣   | 252 | FC   | α    |
| ]    | 29  | 1D  | ␣    | GS   | 61  | 3D  | =    | 3E   | 93  | 5D  | ]    | 157  | 9D  | š   | 189  | BD   | ␣   | 253 | FD   | α    |
| ^    | 30  | 1E  | ␣    | RS   | 62  | 3E  | ?    | 3F   | 94  | 5E  | ^    | 158  | 9E  | š   | 190  | BE   | ␣   | 254 | FE   | α    |
| _    | 31  | 1F  | ␣    | US   | 63  | 3F  |      |      | 95  | 5F  | _    | 159  | 9F  | š   | 191  | BF   | ␣   | 255 | FF   | α    |

## Tabella Ascii

| Ctrl | Dec | Hex | Char | Code | Dec | Hex | Char | Code | Dec | Hex | Char | Code |    |
|------|-----|-----|------|------|-----|-----|------|------|-----|-----|------|------|----|
|      | 0   | 00  |      | NUL  | 32  | 20  | !    | 21   | 64  | 40  | @    | 128  | 80 |
| A    | 1   | 01  | ␣    | SOH  | 33  | 21  | "    | 22   | 65  | 41  | A    | 129  | 81 |
| B    | 2   | 02  | ␣    | STX  | 34  | 22  | #    | 23   | 66  | 42  | B    | 130  | 82 |
| C    | 3   | 03  | ␣    | ETX  | 35  | 23  | \$   | 24   | 67  | 43  | C    | 131  | 83 |
| D    | 4   | 04  | ␣    | EOT  | 36  | 24  | %    | 25   | 68  | 44  | D    | 132  | 84 |
| E    | 5   | 05  | ␣    | ENQ  | 37  | 25  | &    | 26   | 69  | 45  | E    | 133  | 85 |
| F    | 6   | 06  | ␣    | ACK  | 38  | 26  | '    | 27   | 70  | 46  | F    | 134  | 86 |
| G    | 7   | 07  | ␣    | BEL  | 39  | 27  | (    | 28   | 71  | 47  | G    | 135  | 87 |
| H    | 8   | 08  | ␣    | BS   | 40  | 28  | )    | 29   | 72  | 48  | H    | 136  | 88 |
| I    | 9   | 09  | ␣    | HT   | 41  | 29  | *    | 2A   | 73  | 49  | I    | 137  | 89 |
| J    | 10  | 0A  | ␣    | LF   | 42  | 2A  | +    | 2B   | 74  | 4A  | J    | 138  | 8A |
| K    | 11  | 0B  | ␣    | VT   | 43  | 2B  | ,    | 2C   | 75  | 4B  | K    | 139  | 8B |
| L    | 12  | 0C  | ␣    | FF   | 44  | 2C  | ;    | 2D   | 76  | 4C  | L    | 140  | 8C |
| M    | 13  | 0D  | ␣    | CR   | 45  | 2D  | -    | 2E   | 77  | 4D  | M    | 141  | 8D |
| N    | 14  | 0E  | ␣    | SO   | 46  | 2E  | .    | 2F   | 78  | 4E  | N    | 142  | 8E |
| O    | 15  | 0F  | ␣    | SI   | 47  | 2F  | /    |      | 79  | 4F  | O    | 143  | 8F |

## Codice ASCII

| Dec | Hx | Oct | Char                               | Dec | Hx | Oct | Html  | Chr   | Dec | Hx | Oct | Html  | Chr | Dec | Hx | Oct | Html   | Chr |
|-----|----|-----|------------------------------------|-----|----|-----|-------|-------|-----|----|-----|-------|-----|-----|----|-----|--------|-----|
| 0   | 0  | 000 | <b>NUL</b> (null)                  | 32  | 20 | 040 | &#32; | Space | 64  | 40 | 100 | &#64; | @   | 96  | 60 | 140 | &#96;  | `   |
| 1   | 1  | 001 | <b>SOH</b> (start of heading)      | 33  | 21 | 041 | &#33; | !     | 65  | 41 | 101 | &#65; | A   | 97  | 61 | 141 | &#97;  | a   |
| 2   | 2  | 002 | <b>STX</b> (start of text)         | 34  | 22 | 042 | &#34; | "     | 66  | 42 | 102 | &#66; | B   | 98  | 62 | 142 | &#98;  | b   |
| 3   | 3  | 003 | <b>ETX</b> (end of text)           | 35  | 23 | 043 | &#35; | #     | 67  | 43 | 103 | &#67; | C   | 99  | 63 | 143 | &#99;  | c   |
| 4   | 4  | 004 | <b>EOT</b> (end of transmission)   | 36  | 24 | 044 | &#36; | \$    | 68  | 44 | 104 | &#68; | D   | 100 | 64 | 144 | &#100; | d   |
| 5   | 5  | 005 | <b>ENQ</b> (enquiry)               | 37  | 25 | 045 | &#37; | %     | 69  | 45 | 105 | &#69; | E   | 101 | 65 | 145 | &#101; | e   |
| 6   | 6  | 006 | <b>ACK</b> (acknowledge)           | 38  | 26 | 046 | &#38; | &     | 70  | 46 | 106 | &#70; | F   | 102 | 66 | 146 | &#102; | f   |
| 7   | 7  | 007 | <b>BEL</b> (bell)                  | 39  | 27 | 047 | &#39; | '     | 71  | 47 | 107 | &#71; | G   | 103 | 67 | 147 | &#103; | g   |
| 8   | 8  | 010 | <b>BS</b> (backspace)              | 40  | 28 | 050 | &#40; | (     | 72  | 48 | 110 | &#72; | H   | 104 | 68 | 150 | &#104; | h   |
| 9   | 9  | 011 | <b>TAB</b> (horizontal tab)        | 41  | 29 | 051 | &#41; | )     | 73  | 49 | 111 | &#73; | I   | 105 | 69 | 151 | &#105; | i   |
| 10  | A  | 012 | <b>LF</b> (NL line feed, new line) | 42  | 2A | 052 | &#42; | *     | 74  | 4A | 112 | &#74; | J   | 106 | 6A | 152 | &#106; | j   |
| 11  | B  | 013 | <b>VT</b> (vertical tab)           | 43  | 2B | 053 | &#43; | +     | 75  | 4B | 113 | &#75; | K   | 107 | 6B | 153 | &#107; | k   |
| 12  | C  | 014 | <b>FF</b> (NP form feed, new page) | 44  | 2C | 054 | &#44; | ,     | 76  | 4C | 114 | &#76; | L   | 108 | 6C | 154 | &#108; | l   |
| 13  | D  | 015 | <b>CR</b> (carriage return)        | 45  | 2D | 055 | &#45; | -     | 77  | 4D | 115 | &#77; | M   | 109 | 6D | 155 | &#109; | m   |
| 14  | E  | 016 | <b>SO</b> (shift out)              | 46  | 2E | 056 | &#46; | .     | 78  | 4E | 116 | &#78; | N   | 110 | 6E | 156 | &#110; | n   |
| 15  | F  | 017 | <b>SI</b> (shift in)               | 47  | 2F | 057 | &#47; | /     | 79  | 4F | 117 | &#79; | O   | 111 | 6F | 157 | &#111; | o   |
| 16  | 10 | 020 | <b>DLE</b> (data link escape)      | 48  | 30 | 060 | &#48; | 0     | 80  | 50 | 120 | &#80; | P   | 112 | 70 | 160 | &#112; | p   |
| 17  | 11 | 021 | <b>DC1</b> (device control 1)      | 49  | 31 | 061 | &#49; | 1     | 81  | 51 | 121 | &#81; | Q   | 113 | 71 | 161 | &#113; | q   |
| 18  | 12 | 022 | <b>DC2</b> (device control 2)      | 50  | 32 | 062 | &#50; | 2     | 82  | 52 | 122 | &#82; | R   | 114 | 72 | 162 | &#114; | r   |
| 19  | 13 | 023 | <b>DC3</b> (device control 3)      | 51  | 33 | 063 | &#51; | 3     | 83  | 53 | 123 | &#83; | S   | 115 | 73 | 163 | &#115; | s   |
| 20  | 14 | 024 | <b>DC4</b> (device control 4)      | 52  | 34 | 064 | &#52; | 4     | 84  | 54 | 124 | &#84; | T   | 116 | 74 | 164 | &#116; | t   |
| 21  | 15 | 025 | <b>NAK</b> (negative acknowledge)  | 53  | 35 | 065 | &#53; | 5     | 85  | 55 | 125 | &#85; | U   | 117 | 75 | 165 | &#117; | u   |
| 22  | 16 | 026 | <b>SYN</b> (synchronous idle)      | 54  | 36 | 066 | &#54; | 6     | 86  | 56 | 126 | &#86; | V   | 118 | 76 | 166 | &#118; | v   |
| 23  | 17 | 027 | <b>ETB</b> (end of trans. block)   | 55  | 37 | 067 | &#55; | 7     | 87  | 57 | 127 | &#87; | W   | 119 | 77 | 167 | &#119; | w   |
| 24  | 18 | 030 | <b>CAN</b> (cancel)                | 56  | 38 | 070 | &#56; | 8     | 88  | 58 | 130 | &#88; | X   | 120 | 78 | 170 | &#120; | x   |
| 25  | 19 | 031 | <b>EM</b> (end of medium)          | 57  | 39 | 071 | &#57; | 9     | 89  | 59 | 131 | &#89; | Y   | 121 | 79 | 171 | &#121; | y   |
| 26  | 1A | 032 | <b>SUB</b> (substitute)            | 58  | 3A | 072 | &#58; | :     | 90  | 5A | 132 | &#90; | Z   | 122 | 7A | 172 | &#122; | z   |
| 27  | 1B | 033 | <b>ESC</b> (escape)                | 59  | 3B | 073 | &#59; | ;     | 91  | 5B | 133 | &#91; | [   | 123 | 7B | 173 | &#123; | {   |
| 28  | 1C | 034 | <b>FS</b> (file separator)         | 60  | 3C | 074 | &#60; | <     | 92  | 5C | 134 | &#92; | \   | 124 | 7C | 174 | &#124; |     |
| 29  | 1D | 035 | <b>GS</b> (group separator)        | 61  | 3D | 075 | &#61; | =     | 93  | 5D | 135 | &#93; | ]   | 125 | 7D | 175 | &#125; | }   |
| 30  | 1E | 036 | <b>RS</b> (record separator)       | 62  | 3E | 076 | &#62; | >     | 94  | 5E | 136 | &#94; | ^   | 126 | 7E | 176 | &#126; | ~   |
| 31  | 1F | 037 | <b>US</b> (unit separator)         | 63  | 3F | 077 | &#63; | ?     | 95  | 5F | 137 | &#95; | _   | 127 | 7F | 177 | &#127; | DEL |

Source: [www.asciitable.com](http://www.asciitable.com)

## Codice ASCII - Esteso

|     |   |     |   |     |   |     |   |     |   |     |   |     |   |     |   |
|-----|---|-----|---|-----|---|-----|---|-----|---|-----|---|-----|---|-----|---|
| 128 | Ç | 144 | É | 160 | á | 176 | ☐ | 193 | ⊥ | 209 | ƒ | 225 | β | 241 | ± |
| 129 | ù | 145 | æ | 161 | í | 177 | ☐ | 194 | ⊥ | 210 | ƒ | 226 | Γ | 242 | ≥ |
| 130 | é | 146 | Æ | 162 | ó | 178 | ☐ | 195 | ⊥ | 211 | ℓ | 227 | π | 243 | ≤ |
| 131 | â | 147 | ô | 163 | ú | 179 |   | 196 | - | 212 | ℓ | 228 | Σ | 244 | ∫ |
| 132 | à | 148 | ö | 164 | ñ | 180 | † | 197 | + | 213 | ƒ | 229 | σ | 245 | ∫ |
| 133 | à | 149 | ò | 165 | Ñ | 181 | † | 198 | † | 214 | ƒ | 230 | μ | 246 | + |
| 134 | â | 150 | û | 166 | ª | 182 | ‡ | 199 | ‡ | 215 | † | 231 | τ | 247 | ± |
| 135 | ç | 151 | ù | 167 | º | 183 | ¶ | 200 | ℓ | 216 | † | 232 | φ | 248 | ° |
| 136 | ê | 152 | - | 168 | ¿ | 184 | ¶ | 201 | ƒ | 217 | ∫ | 233 | ⊙ | 249 | . |
| 137 | ë | 153 | Ö | 169 | - | 185 | ‡ | 202 | ℓ | 218 | ƒ | 234 | Ω | 250 | . |
| 138 | è | 154 | Ü | 170 | - | 186 | ‡ | 203 | ƒ | 219 | ■ | 235 | δ | 251 | √ |
| 139 | ï | 156 | £ | 171 | ½ | 187 | ¶ | 204 | ‡ | 220 | ■ | 236 | ∞ | 252 | - |
| 140 | î | 157 | ¥ | 172 | ¼ | 188 | ∫ | 205 | = | 221 | ■ | 237 | φ | 253 | z |
| 141 | ï | 158 | - | 173 | ¡ | 189 | ∫ | 206 | ‡ | 222 | ■ | 238 | ε | 254 | ■ |
| 142 | Á | 159 | ƒ | 174 | « | 190 | ∫ | 207 | ⊥ | 223 | ■ | 239 | ∩ | 255 |   |
| 143 | Â | 192 | ℓ | 175 | » | 191 | ∫ | 208 | ℓ | 224 | α | 240 | ≡ |     |   |

Source: [www.asciitable.com](http://www.asciitable.com)

## Conversioni con Esadecimali

### Hexadecimal-Binary-Decimal Conversion

| Hex Number | Binary Number | Decimal Digit 000X | Decimal Digit 00X0 | Decimal Digit 0X00 | Decimal Digit X000 |
|------------|---------------|--------------------|--------------------|--------------------|--------------------|
| 0          | 0000          | 0                  | 0                  | 0                  | 0                  |
| 1          | 0001          | 1                  | 16                 | 256                | 4,096              |
| 2          | 0010          | 2                  | 32                 | 512                | 8,192              |
| 3          | 0011          | 3                  | 48                 | 768                | 12,288             |
| 4          | 0100          | 4                  | 64                 | 1,024              | 16,384             |
| 5          | 0101          | 5                  | 80                 | 1,280              | 20,480             |
| 6          | 0110          | 6                  | 96                 | 1,536              | 24,576             |
| 7          | 0111          | 7                  | 112                | 1,792              | 28,672             |
| 8          | 1000          | 8                  | 128                | 2,048              | 32,768             |
| 9          | 1001          | 9                  | 144                | 2,304              | 36,864             |
| A          | 1010          | 10                 | 160                | 2,560              | 40,960             |
| B          | 1011          | 11                 | 176                | 2,816              | 45,056             |
| C          | 1100          | 12                 | 192                | 3,072              | 49,152             |
| D          | 1101          | 13                 | 208                | 3,328              | 53,248             |
| E          | 1110          | 14                 | 224                | 3,584              | 57,344             |
| F          | 1111          | 15                 | 240                | 3,840              | 61,440             |



## Unicode Character Code

Unicode is a 16-bit code.

|          |         |        |          |           |          |        |        |
|----------|---------|--------|----------|-----------|----------|--------|--------|
| 0000 NUL | 0020 SP | 0040 @ | 0060 `   | 0080 Ctrl | 00A0 NBS | 00C0 À | 00E0 à |
| 0001 SOH | 0021 !  | 0041 A | 0061 a   | 0081 Ctrl | 00A1 ¡   | 00C1 Á | 00E1 á |
| 0002 STX | 0022 "  | 0042 B | 0062 b   | 0082 Ctrl | 00A2 ¢   | 00C2 Â | 00E2 â |
| 0003 ETX | 0023 #  | 0043 C | 0063 c   | 0083 Ctrl | 00A3 £   | 00C3 Ã | 00E3 ã |
| 0004 EOT | 0024 \$ | 0044 D | 0064 d   | 0084 Ctrl | 00A4 ¤   | 00C4 Ä | 00E4 ä |
| 0005 ENQ | 0025 %  | 0045 E | 0065 e   | 0085 Ctrl | 00A5 ¥   | 00C5 Å | 00E5 å |
| 0006 ACK | 0026 &  | 0046 F | 0066 f   | 0086 Ctrl | 00A6 ¦   | 00C6 Æ | 00E6 æ |
| 0007 BEL | 0027 '  | 0047 G | 0067 g   | 0087 Ctrl | 00A7 §   | 00C7 Ç | 00E7 ç |
| 0008 BS  | 0028 (  | 0048 H | 0068 h   | 0088 Ctrl | 00A8 ¨   | 00C8 È | 00E8 è |
| 0009 HT  | 0029 )  | 0049 I | 0069 i   | 0089 Ctrl | 00A9 ©   | 00C9 É | 00E9 é |
| 000A LF  | 002A *  | 004A J | 006A j   | 008A Ctrl | 00AA ±   | 00CA Ê | 00EA ê |
| 000B VT  | 002B +  | 004B K | 006B k   | 008B Ctrl | 00AB «   | 00CB Ë | 00EB ë |
| 000C FF  | 002C ,  | 004C L | 006C l   | 008C Ctrl | 00AC ¬   | 00CC Ì | 00EC ì |
| 000D CR  | 002D -  | 004D M | 006D m   | 008D Ctrl | 00AD ¯   | 00CD Í | 00ED í |
| 000E SO  | 002E .  | 004E N | 006E n   | 008E Ctrl | 00AE ®   | 00CE Î | 00EE î |
| 000F SI  | 002F /  | 004F O | 006F o   | 008F Ctrl | 00AF ¯   | 00CF Ï | 00EF ï |
| 0010 DLE | 0030 0  | 0050 P | 0070 p   | 0090 Ctrl | 00B0 °   | 00D0 Ñ | 00F0 ñ |
| 0011 DC1 | 0031 1  | 0051 Q | 0071 q   | 0091 Ctrl | 00B1 ±   | 00D1 Ò | 00F1 ò |
| 0012 DC2 | 0032 2  | 0052 R | 0072 r   | 0092 Ctrl | 00B2 º   | 00D2 Ó | 00F2 ó |
| 0013 DC3 | 0033 3  | 0053 S | 0073 s   | 0093 Ctrl | 00B3 »   | 00D3 Ô | 00F3 ô |
| 0014 DC4 | 0034 4  | 0054 T | 0074 t   | 0094 Ctrl | 00B4 ´   | 00D4 Õ | 00F4 õ |
| 0015 NAK | 0035 5  | 0055 U | 0075 u   | 0095 Ctrl | 00B5 µ   | 00D5 Ö | 00F5 ö |
| 0016 SYN | 0036 6  | 0056 V | 0076 v   | 0096 Ctrl | 00B6 ¶   | 00D6 Ø | 00F6 ø |
| 0017 ETB | 0037 7  | 0057 W | 0077 w   | 0097 Ctrl | 00B7 ¸   | 00D7 × | 00F7 × |
| 0018 CAN | 0038 8  | 0058 X | 0078 x   | 0098 Ctrl | 00B8 ˘   | 00D8 ÷ | 00F8 ÷ |
| 0019 EM  | 0039 9  | 0059 Y | 0079 y   | 0099 Ctrl | 00B9 ˙   | 00D9 ù | 00F9 ù |
| 001A SUB | 003A :  | 005A Z | 007A z   | 009A Ctrl | 00BA ±   | 00DA Ú | 00FA ú |
| 001B ESC | 003B ;  | 005B [ | 007B {   | 009B Ctrl | 00BB ×   | 00DB Û | 00FB û |
| 001C FS  | 003C <  | 005C \ | 007C     | 009C Ctrl | 00BC 1/4 | 00DC Ü | 00FC ü |
| 001D GS  | 003D =  | 005D ] | 007D }   | 009D Ctrl | 00BD 1/2 | 00DD Ý | 00FD ý |
| 001E RS  | 003E >  | 005E ^ | 007E ~   | 009E Ctrl | 00BE 3/4 | 00DE ŷ | 00FE ŷ |
| 001F US  | 003F ?  | 005F _ | 007F DEL | 009F Ctrl | 00BF ¿   | 00DF Ź | 00FF Ź |

|                   |                               |                      |                      |
|-------------------|-------------------------------|----------------------|----------------------|
| NUL Null          | SOH Start of heading          | CAN Cancel           | SP Space             |
| STX Start of text | EOT End of transmission       | EM End of medium     | DEL Delete           |
| ETX End of text   | DC1 Device control 1          | SUB Substitute       | Ctrl Control         |
| ENQ Enquiry       | DC2 Device control 2          | ESC Escape           | FF Form feed         |
| ACK Acknowledge   | DC3 Device control 3          | FS File separator    | CR Carriage return   |
| BEL Bell          | DC4 Device control 4          | GS Group separator   | SO Shift out         |
| BS Backspace      | NAK Negative acknowledge      | RS Record separator  | SI Shift in          |
| HT Horizontal tab | NBS Non-breaking space        | US Unit separator    | DLE Data link escape |
| LF Line feed      | ETB End of transmission block | SYN Synchronous idle | VT Vertical tab      |

## Prefissi Scientifici

- For computer memory,  $1K = 2^{10} = 1024$ . For everything else, like clock speeds,  $1K = 1000$ , and likewise for  $1M$ ,  $1G$ , etc.

| Prefix | Abbrev. | Quantity   | Prefix | Abbrev. | Quantity  |
|--------|---------|------------|--------|---------|-----------|
| milli  | m       | $10^{-3}$  | Kilo   | K       | $10^3$    |
| micro  | $\mu$   | $10^{-6}$  | Mega   | M       | $10^6$    |
| nano   | n       | $10^{-9}$  | Giga   | G       | $10^9$    |
| pico   | p       | $10^{-12}$ | Tera   | T       | $10^{12}$ |
| femto  | f       | $10^{-15}$ | Peta   | P       | $10^{15}$ |
| atto   | a       | $10^{-18}$ | Exa    | E       | $10^{18}$ |



Paolo Nesi, Univ. Firenze, Italy, 2003-08

146

- Compitino il 21/2 (deb) /2008
- Durante l'orario di lezione
- Tutto quello che viene fatto a lezione fino al 15/2/2008 compreso

-



Paolo Nesi, Univ. Firenze, Italy, 2003-08

148

# Calcolatori Elettronici

## CDL in Ingegneria Elettronica

Facoltà di Ingegneria,  
Università degli Studi di Firenze

*Nuovo Ordinamento*  
**Parte 2, Logica Combinatoria**

Prof. Paolo Nesi  
<http://www.dsi.unifi.it/~nesi>  
[nesi@dsi.unifi.it](mailto:nesi@dsi.unifi.it)  
2008



Paolo Nesi, Univ. Firenze, Italy, 2003-08 149

## Logica Combinatoria

- Un circuito logico combinatorio produce il valore delle sue uscite solo in base al valore degli ingressi in quel “momento”
- La stima dell’uscita non tiene conto dell’evoluzione temporale degli ingressi
- “Momento” significa che in circuiti reali si deve dare il tempo al circuito di raggiungere un valore stabile



Paolo Nesi, Univ. Firenze, Italy, 2003-08 150



## Logica Combinatoria

- In seguito vedremo anche la logica sequenziale

Paolo Nesi, Univ. Firenze, Italy, 2003-08

151

## Altre Porte oltre a: and, or, not

| A | B | F |
|---|---|---|
| 0 | 0 | 1 |
| 0 | 1 | 1 |
| 1 | 0 | 1 |
| 1 | 1 | 0 |

**NAND**

| A | B | F |
|---|---|---|
| 0 | 0 | 1 |
| 0 | 1 | 0 |
| 1 | 0 | 0 |
| 1 | 1 | 0 |

**NOR**

| A | B | F |
|---|---|---|
| 0 | 0 | 0 |
| 0 | 1 | 1 |
| 1 | 0 | 1 |
| 1 | 1 | 0 |

**Exclusive-OR (XOR)**

| A | B | F |
|---|---|---|
| 0 | 0 | 1 |
| 0 | 1 | 0 |
| 1 | 0 | 0 |
| 1 | 1 | 1 |

**Exclusive-NOR (XNOR)**

Paolo Nesi, Univ. Firenze, Italy, 2003-08

152

## Teorema di De Morgan

| $A$ | $B$ | $\overline{A B} = \overline{A} + \overline{B}$ |   | $\overline{A + B} = \overline{A} \overline{B}$ |   |
|-----|-----|--|---|--|---|
| 0   | 0   | 1  | 1 | 1  | 1 |
| 0   | 1   | 1  | 1 | 0  | 0 |
| 1   | 0   | 1  | 1 | 0  | 0 |
| 1   | 1   | 0  | 0 | 0  | 0 |

$$A + B = \overline{\overline{A + B}} = \overline{\overline{A} \overline{B}}$$



$F = A + B$

≡

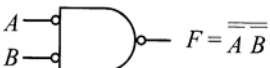

$F = \overline{A B}$



Paolo Nesi, Univ. Firenze, Italy, 2003-08

153

## Comparatore Modulare

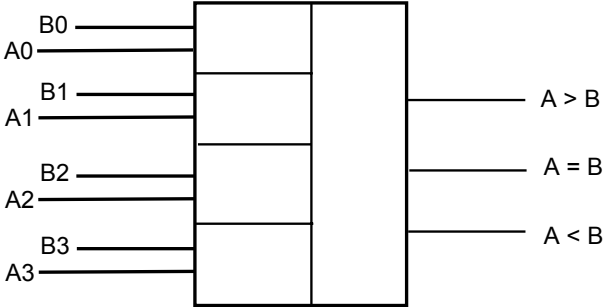



Paolo Nesi, Univ. Firenze, Italy, 2003-08

154

## Comparatore a 4 bit

- A3-A2-A1-A0 che si confronta con B3-B2-B1-B0
- A=B
  - A3=B3, A2=B2, A1=B1, A0=B0
  - Le condizioni che devono essere vere insieme sono 4
  - $E = E3 E2 E1 E0$
- A>B
  - Caso0: A3>B3 => A3 not B3
  - Caso1: A3=B3, A2>B2 => E3 A2 not B2
  - Caso2: A3=B3, A2=B2, A1>B1 => E3 E2 A1 not B1
  - Caso3: A3=B3, A2=B2, A1=B1, A0>B0 => E3 E2 E1 A0 not B0
  - A e' maggiore di B = Caso0 or Caso1 or Caso2 or Caso3
- A<B
  - .....
  - .....
  - ...
- Molto complessa come soluzione, e' meglio studiare una soluzione modulare....



Paolo Nesi, Univ. Firenze, Italy, 2003-08

155

## Comparatore digitale a due bit

- Realizzazione di un comparatore a due ingressi e 3 uscite
  - En vera se  $A_n = B_n$
  - Dn vera se  $A_n < B_n$
  - Cn vera se  $A_n > B_n$



Paolo Nesi, Univ. Firenze, Italy, 2003-08

156

## Comparatore Digitale

- $D_n = \text{not } A B$       vero se  $A_n < B_n$
- $C_n = \text{not } B A$       vero se  $B_n > A_n$
- $E_n = A B + \text{not } A \text{ not } B = \text{not } (A \text{ xor } B)$

| $A_n$ | $B_n$ | <<br>$D_n$ | $E_n$ | ><br>$C_n$ |
|-------|-------|------------|-------|------------|
| 0     | 0     | 0          | 1     | 0          |
| 0     | 1     | 1          | 0     | 0          |
| 1     | 0     | 0          | 0     | 1          |
| 1     | 1     | 0          | 1     | 0          |



Paolo Nesi, Univ. Firenze, Italy, 2003-08

157

## Singolo Modulo Comparatore

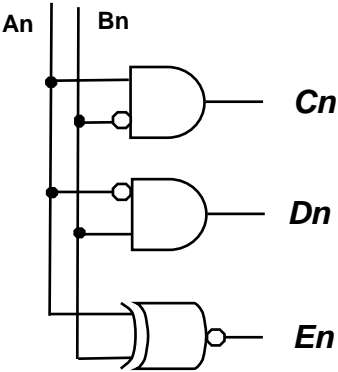

- $D_n = \text{not } A B$
- $C_n = \text{not } B A$
- $E_n = A B + \text{not } A \text{ not } B = \text{not } (A \text{ xor } B)$



Paolo Nesi, Univ. Firenze, Italy, 2003-08

158

## Se fosse a 2 bit !

| >  | >  | <  | <  | > | < |
|----|----|----|----|---|---|
| C1 | C0 | D1 | D0 | C | D |
| 0  | 0  | 0  | 0  | 0 | 0 |
| 0  | 0  | 0  | 1  | 0 | 1 |
| 0  | 0  | 1  | 0  | 0 | 1 |
| 0  | 0  | 1  | 1  | 0 | 1 |
| 0  | 1  | 0  | 0  | 1 | 0 |
| 0  | 1  | 0  | 1  | 0 | 0 |
| 0  | 1  | 1  | 0  | 0 | 1 |
| 0  | 1  | 1  | 1  | 0 | 1 |
| 1  | 0  | 0  | 0  | 0 | 1 |
| 1  | 0  | 0  | 1  | 1 | 0 |
| 1  | 0  | 1  | 0  | 0 | 0 |
| 1  | 0  | 1  | 1  | 0 | 1 |
| 1  | 1  | 0  | 0  | 1 | 0 |
| 1  | 1  | 0  | 1  | 1 | 0 |
| 1  | 1  | 1  | 0  | 1 | 0 |
| 1  | 1  | 1  | 1  | 0 | 0 |

- $C = \text{not } C1 \text{ C0 not } D1 \text{ not } D0 + C1 \text{ not } C0 \text{ not } D1 \text{ not } D0 + C1 \text{ not } C0 \text{ not } D1 \text{ D0} + C1 \text{ C0 not } D1 \text{ not } D0 + C1 \text{ C0 not } D1 \text{ D0} + C1 \text{ C0 D1 not } D0 =$
- $= C1 \text{ not } D1 + C0 \text{ not } D1 \text{ not } D0 + C1 \text{ C0 not } D0$

Molti termini da portare avanti, non conviene seguire questa strada, specialmente se la necessita' e' quella di produrre un comparatore a N bit

Paolo Nesi, Univ. Firenze, Italy, 2003-08

159

## Sommatore, Half Adder

| Ai | Bi | Si | Ri |
|----|----|----|----|
| 0  | 0  | 0  | 0  |
| 0  | 1  | 1  | 0  |
| 1  | 0  | 1  | 0  |
| 1  | 1  | 0  | 1  |

$Ri = AiBi$        $Si = \bar{A}iBi + Ai\bar{B}i$

HA

- Verifica della scrittura delle equazioni per Si e Ri
- Si = somma, Sum
- Ri = riporto, Rest
- Non tiene conto del resto del bit precedente

Paolo Nesi, Univ. Firenze, Italy, 2003-08

161

## Full Adder, Sommatore Completo

| A <sub>i</sub> | B <sub>i</sub> | R <sub>-1</sub> | S <sub>i</sub> | R <sub>i</sub> |
|----------------|----------------|-----------------|----------------|----------------|
| 0              | 0              | 0               | 0              | 0              |
| 0              | 0              | 1               | 1              | 0              |
| 0              | 1              | 0               | 1              | 0              |
| 0              | 1              | 1               | 0              | 1              |
| 1              | 0              | 0               | 1              | 0              |
| 1              | 0              | 1               | 0              | 1              |
| 1              | 1              | 0               | 0              | 1              |
| 1              | 1              | 1               | 1              | 1              |

- $S_i = \text{not } A \text{ not } B R + \text{not } A B \text{ not } R + A \text{ not } B \text{ not } R + A B R$
- $R_i = \text{not } A B R + A \text{ not } B R + A B \text{ not } R + A B R$
- $R_i = R(\text{not } AB + \text{not } BA) + AB$

Paolo Nesi, Univ. Firenze, Italy, 2003-08

162

## Full Adder, Sommatore Completo

- $S = \text{not } A \text{ not } B R + \text{not } A B \text{ not } R + A \text{ not } B \text{ not } R + A B R$ 
  - Poiche':  $D \text{ xor } F = \text{not } DF + D \text{ not } F$
  - Poiche':  $\text{not } (D \text{ xor } F) = \text{not } DF + D \text{ not } F$
- $S_i = \text{not } R (A \text{ xor } B) + R (\text{not } A \text{ not } B + AB)$
- $S_i = \text{not } R (A \text{ xor } B) + R \text{ not } (A \text{ xor } B)$
- $R_i = R(\text{not } AB + \text{not } BA) + AB$

Paolo Nesi, Univ. Firenze, Italy, 2003-08

164

## Full Adder, Sommatore Completo

- $S_i = \text{not } R (A \text{ xor } B) + R \text{ not } (A \text{ xor } B)$
- $R_i = R (A \text{ xor } B) + AB$
- $P_i =$
- $G_i =$
- Estrarre equazioni ?

Paolo Nesi, Univ. Firenze, Italy, 2003-08 165

## Sommatore Binario a 4 bit

Paolo Nesi, Univ. Firenze, Italy, 2003-08 166

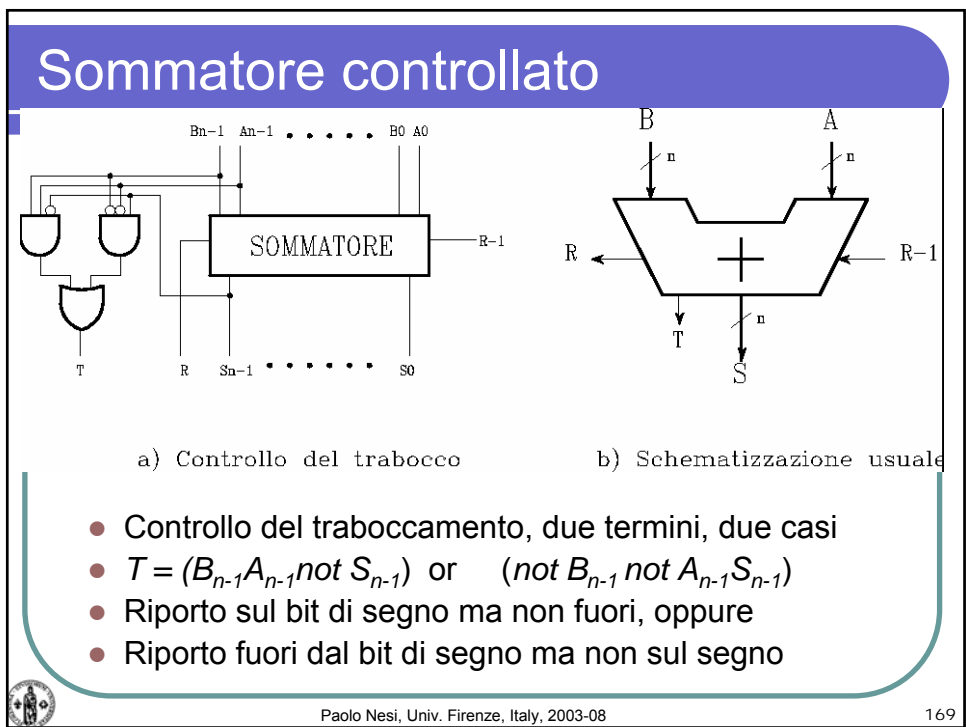
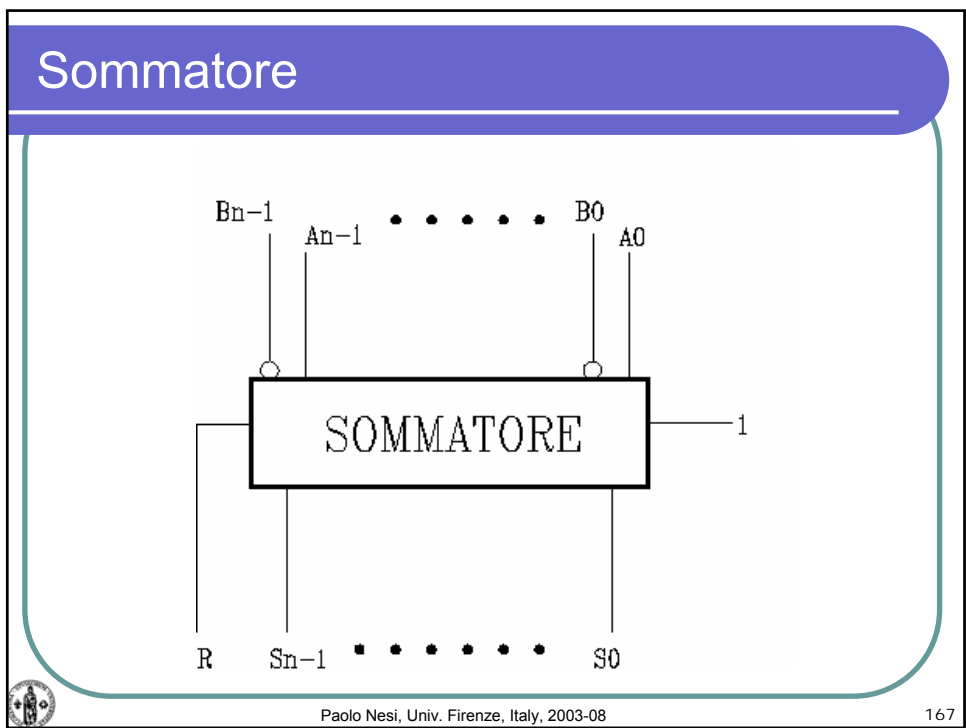



## Traboccamento, T

- $T = (B_{n-1}A_{n-1}\text{not } S_{n-1}) \text{ or } (\text{not } B_{n-1}\text{not } A_{n-1}S_{n-1})$
- Riporto sul bit di segno ma non fuori, oppure
- Riporto fuori dal bit di segno ma non sul segno

|    |
|----|
| 0  |
| 1  |
| 1  |
| 10 |

|     |
|-----|
| 1   |
| 0 1 |
| 0 1 |
| 1 0 |

● Sono le uniche combinazioni critiche delle 8 che vengono fuori dai bit  $B_{n-1}A_{n-1}S_{n-1}$



Paolo Nesi, Univ. Firenze, Italy, 2003-08

170

## Sommatore controllato, ALU



Paolo Nesi, Univ. Firenze, Italy, 2003-08

171

## La ALU, controlli e risultati

| $Q_1$ | $C_0$ | $R_1$ | $S$   |
|-------|-------|-------|---|
| 0     | 0     | 0     | $B$   |
| 0     | 0     | 1     | $B+1$ <i>incremento</i>                           |
| 0     | 1     | 0     | $\bar{B}$ <i>Comp. <math>\ominus 1</math></i>     |
| 0     | 1     | 1     | $B+1 = +B$ <i>CHS <math>C_2(B)</math></i>         |
| 1     | 0     | 0     | $A+B$   |
| 1     | 0     | 1     | $A+B+1$   |
| 1     | 1     | 0     | $A+\bar{B} = A-B-1$                               |
| 1     | 1     | 1     | $A+\bar{B}+1 = A-B$ <i>difference</i><br>$C_2(B)$ |

Paolo Nesi, Univ. Firenze, Italy, 2003-08 1/2

## Multiplexer o Selettore

- Lo scopo e' selezionare uno degli ingressi e riportarlo in uscita.
- 2<sup>n</sup> segnali di ingresso vengono selezionati in base al valore degli N segnali di selezione

| $s_1$ | $s_2$ | $o$ |
|-------|-------|-----|
| 0     | 0     | $a$ |
| 0     | 1     | $b$ |
| 1     | 0     | $c$ |
| 1     | 1     | $d$ |

173

## Decoder or Demultiplexer



$A$  /  $n$  }  $m=2^n$

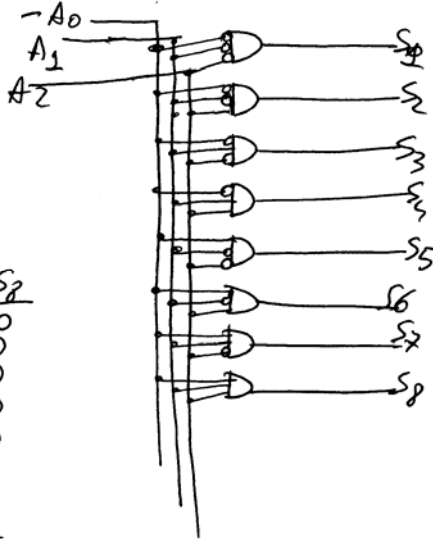

$\neg A_0$   
 $A_1$   
 $A_2$

$S_0$   
 $S_1$   
 $S_2$   
 $S_3$   
 $S_4$   
 $S_5$   
 $S_6$   
 $S_7$   
 $S_8$

| $A_0$ | $A_1$ | $A_2$ | $S_0$ | $S_1$ | $S_2$ | $S_3$ | $S_4$ | $S_5$ | $S_6$ | $S_7$ | $S_8$ |
|-------|-------|-------|-------|-------|-------|-------|-------|-------|-------|-------|-------|
| 0     | 0     | 0     | 1     | 0     | 0     | 0     | 0     | 0     | 0     | 0     | 0     |
| 0     | 0     | 1     | 0     | 1     | 0     | 0     | 0     | 0     | 0     | 0     | 0     |
| 0     | 1     | 0     | 0     | 0     | 1     | 0     | 0     | 0     | 0     | 0     | 0     |
| 0     | 1     | 1     | 0     | 0     | 0     | 1     | 0     | 0     | 0     | 0     | 0     |
| 1     | 0     | 0     | 0     | 0     | 0     | 0     | 1     | 0     | 0     | 0     | 0     |
| 1     | 0     | 1     | 0     | 0     | 0     | 0     | 0     | 1     | 0     | 0     | 0     |
| 1     | 1     | 0     | 0     | 0     | 0     | 0     | 0     | 0     | 1     | 0     | 0     |
| 1     | 1     | 1     | 0     | 0     | 0     | 0     | 0     | 0     | 0     | 1     | 0     |

Paolo Nesi, Univ. Firenze, Italy, 2003-08 174

## Decoder or Demultiplexer

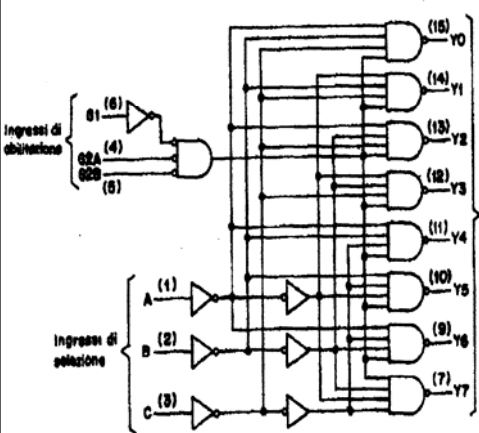

Ingressi di abilitazione:  $G_1$  (6),  $G_2A$  (4),  $G_2B$  (5)

Ingressi di selezione:  $A$  (1),  $B$  (2),  $C$  (3)

Uscite:  $Y_0$  (15),  $Y_1$  (14),  $Y_2$  (13),  $Y_3$  (12),  $Y_4$  (11),  $Y_5$  (10),  $Y_6$  (9),  $Y_7$  (8)

'LS138, 'S138  
tabella funzionale

| Ingressi     |           |     |     |     | Uscite |       |       |       |       |       |       |       |
|--------------|-----------|-----|-----|-----|--------|-------|-------|-------|-------|-------|-------|-------|
| abilitazione | selezione |     |     |     |        |       |       |       |       |       |       |       |
| $G_1$        | $G_2$     | $C$ | $B$ | $A$ | $Y_0$  | $Y_1$ | $Y_2$ | $Y_3$ | $Y_4$ | $Y_5$ | $Y_6$ | $Y_7$ |
| X            | H         | X   | X   | X   | H      | H     | H     | H     | H     | H     | H     | H     |
| L            | X         | X   | X   | X   | H      | H     | H     | H     | H     | H     | H     | H     |
| H            | L         | L   | L   | L   | L      | H     | H     | H     | H     | H     | H     | H     |
| H            | L         | L   | L   | H   | L      | H     | H     | H     | H     | H     | H     | H     |
| H            | L         | L   | L   | H   | H      | L     | H     | H     | H     | H     | H     | H     |
| H            | L         | L   | L   | H   | H      | H     | L     | H     | H     | H     | H     | H     |
| H            | L         | L   | L   | H   | H      | H     | H     | L     | H     | H     | H     | H     |
| H            | L         | L   | L   | H   | H      | H     | H     | H     | L     | H     | H     | H     |
| H            | L         | L   | L   | H   | H      | H     | H     | H     | H     | L     | H     | H     |
| H            | L         | L   | L   | H   | H      | H     | H     | H     | H     | H     | L     | H     |
| H            | L         | L   | L   | H   | H      | H     | H     | H     | H     | H     | H     | L     |

Decodificatore/Demultiplexer LS138. Configurazione logica e tabella funzionale.

Paolo Nesi, Univ. Firenze, Italy, 2003-08 175



logic

**FUNCTION TABLE**

| INPUTS |    | OUTPUTS |   |   |   |   |   |   |   |   |   |   |   |   |   |    |    |    |    |    |    |   |
|--------|----|---------|---|---|---|---|---|---|---|---|---|---|---|---|---|----|----|----|----|----|----|---|
| G1     | G2 | D       | C | B | A | 0 | 1 | 2 | 3 | 4 | 5 | 6 | 7 | 8 | 9 | 10 | 11 | 12 | 13 | 14 | 15 |   |
| L      | L  | L       | L | L | L | L | H | H | H | H | H | H | H | H | H | H  | H  | H  | H  | H  | H  | H |
| L      | L  | L       | L | L | H | H | L | H | H | H | H | H | H | H | H | H  | H  | H  | H  | H  | H  | H |
| L      | L  | L       | L | H | L | H | H | L | H | H | H | H | H | H | H | H  | H  | H  | H  | H  | H  | H |
| L      | L  | L       | H | L | L | H | H | H | L | H | H | H | H | H | H | H  | H  | H  | H  | H  | H  | H |
| L      | L  | L       | H | L | H | H | H | H | H | L | H | H | H | H | H | H  | H  | H  | H  | H  | H  | H |
| L      | L  | L       | H | H | L | H | H | H | H | H | L | H | H | H | H | H  | H  | H  | H  | H  | H  | H |
| L      | L  | L       | H | H | H | H | H | H | H | H | H | L | H | H | H | H  | H  | H  | H  | H  | H  | H |
| L      | L  | H       | L | L | L | H | H | H | H | H | H | H | L | H | H | H  | H  | H  | H  | H  | H  | H |
| L      | L  | H       | L | L | H | H | H | H | H | H | H | H | L | H | H | H  | H  | H  | H  | H  | H  | H |
| L      | L  | H       | L | H | L | H | H | H | H | H | H | H | H | L | H | H  | H  | H  | H  | H  | H  | H |
| L      | L  | H       | H | L | H | H | H | H | H | H | H | H | H | H | L | H  | H  | H  | H  | H  | H  | H |
| L      | L  | H       | H | L | L | H | H | H | H | H | H | H | H | H | H | L  | H  | H  | H  | H  | H  | H |
| L      | L  | H       | H | H | L | H | H | H | H | H | H | H | H | H | H | H  | L  | H  | H  | H  | H  | H |
| L      | L  | H       | H | H | H | H | H | H | H | H | H | H | H | H | H | H  | H  | L  | H  | H  | H  | H |
| L      | L  | H       | H | H | H | H | H | H | H | H | H | H | H | H | H | H  | H  | H  | L  | H  | H  | H |
| L      | H  | X       | X | X | X | H | H | H | H | H | H | H | H | H | H | H  | H  | H  | H  | H  | H  | L |
| H      | L  | X       | X | X | X | H | H | H | H | H | H | H | H | H | H | H  | H  | H  | H  | H  | H  | H |
| H      | H  | X       | X | X | X | H | H | H | H | H | H | H | H | H | H | H  | H  | H  | H  | H  | H  | H |

H = high level, L = low level, X = irrelevant

Paolo Nesi, Univ. Firenze, Italy, 2003-08 178

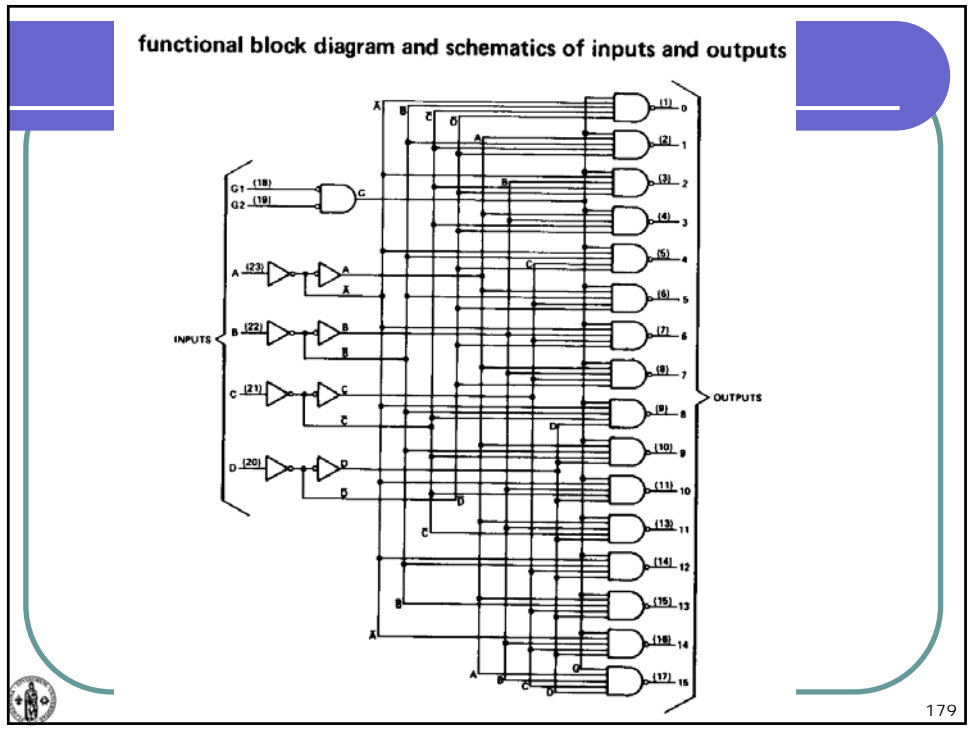

## Simulatore di circuiti Logici

- Sulla pagina WEB potete scaricare un simulatore di reti logiche,
- Usatelo per fare esercizio sulle reti combinatorie che abbiamo visto:
  - Realizzare delle reti
  - Presentare delle sequenze di dati in ingresso
  - Verificare la sequenza di uscita in base alle equazioni algebriche e alla tabella della verita'
  - Etc..
  - Etc.

Paolo Nesi, Univ. Firenze, Italy, 2003-08
180

## Encoder

Questo è un Encoder che realizza una codifica a caso.

E' possibile realizzare una numero elevato di diversi encoder, con diverse codifiche e numero di uscite !!!

$A_0$  — 00

$A_1$  — 01

$A_2$  — 10

$A_3$  — 11

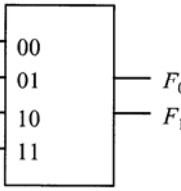

$$F_0 = \overline{A_0} \overline{A_1} A_3 + \overline{A_0} A_1 A_2$$

$$F_1 = \overline{A_0} A_2 A_3 + \overline{A_0} A_1$$

| $A_0$ | $A_1$ | $A_2$ | $A_3$ | $F_0$ | $F_1$ |
|-------|-------|-------|-------|-------|-------|
| 0     | 0     | 0     | 0     | 0     | 0     |
| 0     | 0     | 0     | 1     | 1     | 1     |
| 0     | 0     | 1     | 0     | 1     | 0     |
| 0     | 0     | 1     | 1     | 1     | 0     |
| 0     | 1     | 0     | 0     | 0     | 1     |
| 0     | 1     | 0     | 1     | 0     | 1     |
| 0     | 1     | 1     | 0     | 0     | 1     |
| 0     | 1     | 1     | 1     | 0     | 1     |
| 1     | 0     | 0     | 0     | 0     | 0     |
| 1     | 0     | 0     | 1     | 0     | 0     |
| 1     | 0     | 1     | 0     | 0     | 0     |
| 1     | 0     | 1     | 1     | 0     | 0     |
| 1     | 1     | 0     | 0     | 0     | 0     |
| 1     | 1     | 0     | 1     | 0     | 0     |
| 1     | 1     | 1     | 0     | 0     | 0     |
| 1     | 1     | 1     | 1     | 0     | 0     |

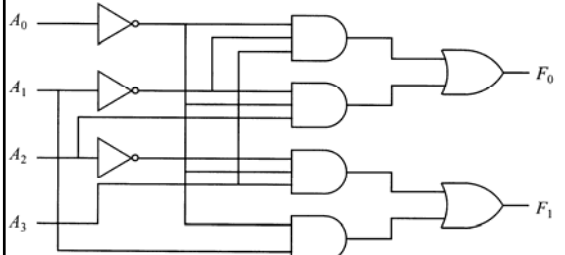

NOTA: sul libro trovate solo il concetto di priority Encoder: un tipo particolare di Encoder.

Paolo Nesi, Univ. Firenze, Italy, 2003-08
181

## Buffer tri-state

- $\emptyset$  = Terzo stato, alta impedenza, isolato

| C | A | F           |
|---|---|-------------|
| 0 | 0 | $\emptyset$ |
| 0 | 1 | $\emptyset$ |
| 1 | 0 | 0           |
| 1 | 1 | 1           |

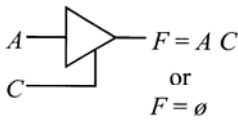

C oppure OE  
**Tri-state buffer**

| C | A | F           |
|---|---|-------------|
| 0 | 0 | 0           |
| 0 | 1 | 1           |
| 1 | 0 | $\emptyset$ |
| 1 | 1 | $\emptyset$ |

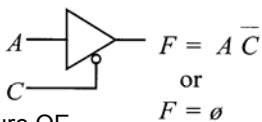

C oppure OE  
**Tri-state buffer, inverted control**



Paolo Nesi, Univ. Firenze, Italy, 2003-08

182

## Varie condizioni

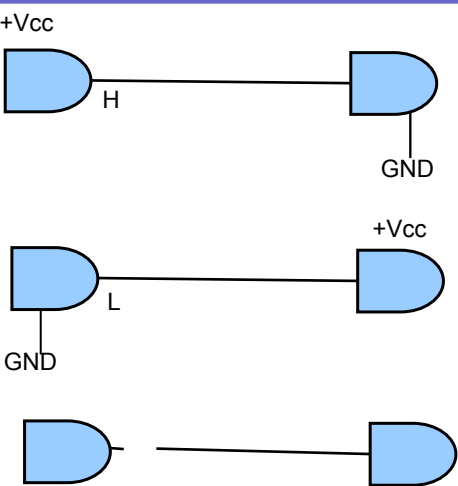

Terzo Stato,  
alta impedenza



Paolo Nesi, Univ. Firenze, Italy, 2003-08

183

### Varie condizioni

+Vcc

H

GND

L

Terzo Stato,  
alta impedenza

Paolo Nesi, Univ. Firenze, Italy, 2003-08

184

### Buffer tri-state negati

- $\emptyset$  = Terzo stato, alta impedenza, isolato

Paolo Nesi, Univ. Firenze, Italy, 2003-08

185



# Buffer tristate per bus e gruppi di bit

- Può essere negato o meno e ha un Output Enable, OE che può essere negato o meno
- Si veda lo schema del 240 e del 241

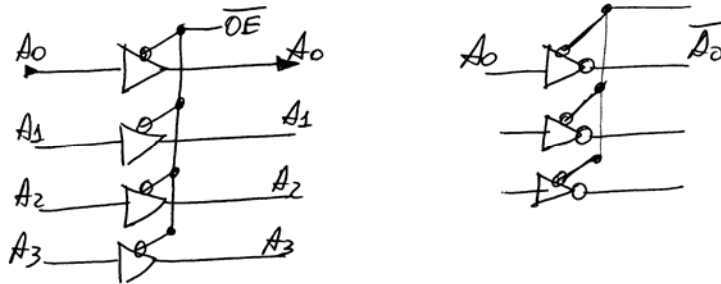

Paolo Nesi, Univ. Firenze, Italy, 2003-08

186

## TYPES SN54LS240, SN54LS241, SN64LS240, SN64LS241, SN74LS240, SN74LS241, SN74ALS240, SN74ALS241 OCTAL BUFFERS AND LINE DRIVERS WITH 3-STATE OUTPUTS

| Typical        | Typical         | Typical Propagation Delay Times | Typical Power                   |
|----------------|-----------------|---------------------------------|---------------------------------|
| IOK            | IOH             | Noninverting                    | Discrete (Elevated)             |
| Current        | Current         | Time                            | Power (Embedded)                |
| SN54LS: 12 mA  | SN54LS: 12 mA   | 12 ns                           | Inverting 130 mW                |
| SN74LS: 24 mA  | SN74LS: -12 mA  | 12 ns                           | Noninverting 135 mW             |
| SN74ALS: 24 mA | SN74ALS: -15 mA | 12 ns                           | Discrete 130 mW                 |
| SN74S: 64 mA   | SN74S: -15 mA   | 6 ns                            | Noninverting 135 mW             |
|                |                 |                                 | Discrete 130 mW                 |
|                |                 |                                 | SN74ALS00, SN74ALS00...J ON N   |
|                |                 |                                 | SN74ALS240, SN74ALS240...J ON N |
|                |                 |                                 | SN74ALS240, SN74ALS240...J ON N |

- 3-State Outputs Drive Bus Lines or Buffer Memory Address Registers
- P-N-P Inputs Reduce D-C Loading
- Hysteresis at Inputs Improves Noise Margins

### description

These octal buffers and line drivers are designed specifically to improve both the performance and density of bus-state memory address drivers, stack drivers, and bus-state memory address and transfer drivers. The designer has a choice of selected combinations of inverting and noninverting outputs, symmetrical G (active-low output control) inputs, and complementary G and G inputs. These devices feature high fan-out, improved fan-in, and 400-mV noise-margin. The SN74LS\* and SN74S\* can be used to drive terminated lines down to 133 ohms.

### schematics of inputs and outputs

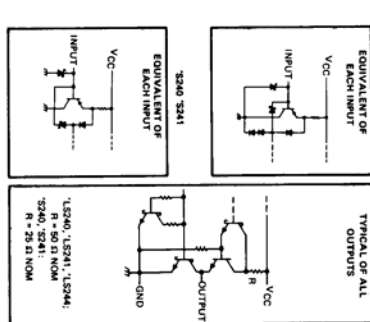

TEXAS INSTRUMENTS

7-581



Paolo Nesi, Univ. Firenze, Italy, 2003-08

187

mentary  $\bar{G}$  and  $\bar{G}$  inputs. These devices feature high fan-out, improved fan-in, and 400-mV noise-margin. The SN74LS' and SN74S' can be used to drive terminated lines down to 133 ohms.

**schematics of inputs and outputs**

'LS240, 'LS241, 'LS244

**EQUIVALENT OF EACH INPUT**

**TYPICAL OF ALL OUTPUTS**

'S240 'S241

**EQUIVALENT OF EACH INPUT**

'LS240, 'LS241, 'LS244;  
R = 50  $\Omega$  NOM

'S240, 'S241;  
R = 25  $\Omega$  NOM

SN54LS241, SN54S241 ... J  
SN74LS241, SN74S241 ... J OR N  
(TOP VIEW)

SN54LS244 ... J  
SN74LS244 ... J OR N  
(TOP VIEW)

Paolo Nesi, Univ. Firenze, Italy, 2003-08 188

## SN54LS240

**SN54LS240, SN54S240 ... J**  
**SN74LS240, SN74S240 ... J OR N**  
(TOP VIEW)

Paolo Nesi, Univ. Firenze, Italy, 2003-08 189

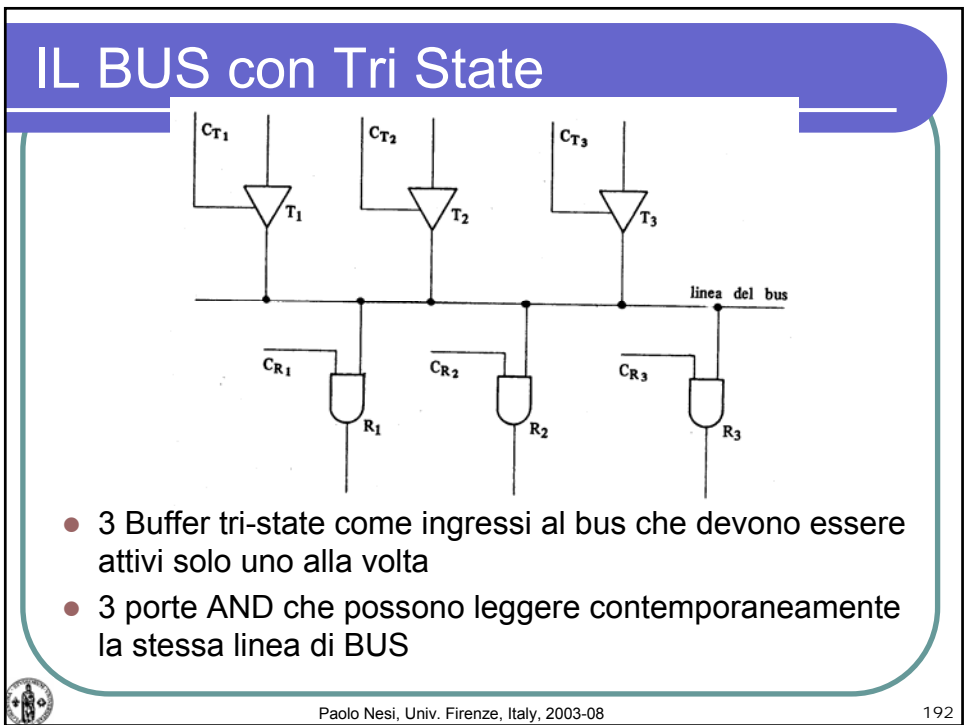
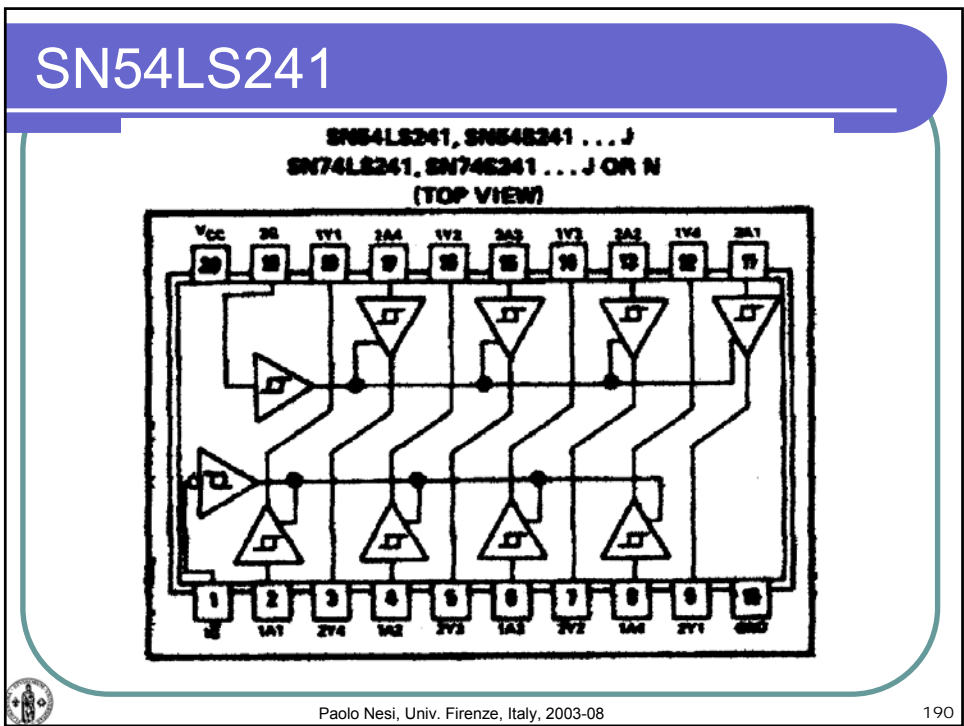

## Ricetrasmisione dati, Transceiver

**Disposizione dei pin**

**Nomi dei pin**

|                                |                          |
|--------------------------------|--------------------------|
| A <sub>0</sub> -A <sub>7</sub> | Bus dati locale          |
| B <sub>0</sub> -B <sub>7</sub> | Bus dati di sistema      |
| OE                             | Abilitazione dell'output |
| T                              | Trasmisione              |

**Diagrammi logici**

193

## Ricetrasmisione dati, Transceiver

**Nomi dei pin**

|                                |                          |
|--------------------------------|--------------------------|
| A <sub>0</sub> -A <sub>7</sub> | Bus dati locale          |
| B <sub>0</sub> -B <sub>7</sub> | Bus dati di sistema      |
| OE                             | Abilitazione dell'output |
| T                              | Trasmisione              |

| OE' | T | Operation      |
|-----|---|----------------|
| 0   | 1 | A to B         |
| 0   | 0 | B to A         |
| 1   | X | Alta impedenza |

Paolo Nesi, Univ. Firenze, Italy, 2003-08

194

**TTL MSI**

**OCIAL BUS TRANSCEIVERS WITH 3-STATE OUTPUTS**

**TYPES SN54LS245, SN74LS245**

SN54LS245 ... J PACKAGE  
SN74LS245 ... J OR N PACKAGE  
(TOP VIEW)

positive logic: see function table

- Bi-directional Bus Transceiver in a High-Density 20-Pin Package
- 3-State Outputs Drive Bus Lines Directly
- P-N-P Inputs Reduce D-C Loading on Bus Lines
- Hysteresis at Bus Inputs Improve Noise Margins
- Typical Propagation Delay Times, Port-to-Port ... 8 ns
- Typical Enable/Disable Times ... 17 ns

| TYPE      | IOL (SOURCE CURRENT) | IOL (SINK CURRENT) |
|-----------|----------------------|--------------------|
| SN54LS245 | 17 mA                | -12 mA             |
| SN74LS245 | 24 mA                | -15 mA             |

**description**

These octal bus transceivers are designed for asynchronous two-way communication between data buses. The control function implementation minimizes external timing requirements.

The device allows data transmission from the A bus to the B bus or from the B bus to the A bus depending upon the logic level at the direction control (DIR) input. The enable input (G) can be used to disable the device so that the buses are effectively isolated.

The SN54LS245 is characterized for operation over the full military temperature range of -55°C to 125°C. The SN74LS245 is characterized for operation from 0°C to 70°C.

**schematics of inputs and outputs**

**FUNCTION TABLE**

| ENABLE CONTROL G | DIRECTION CONTROL DIR | OPERATION       |
|------------------|-----------------------|-----------------|
| L                | L                     | B data to A bus |
| L                | H                     | A data to B bus |
| H                | X                     | Isolation       |

H = high level, L = low level, X = irrelevant

**absolute maximum ratings over operating free-air temperature range (unless otherwise noted)**

Supply voltage, VCC (see Note 1) ..... 7 V  
 Input voltage ..... 7 V  
 Operating free-air temperature range: SN54LS245 ..... -55°C to 125°C  
 SN74LS245 ..... 0°C to 70°C  
 Storage temperature range ..... -65°C to 150°C  
 Off state output voltage ..... 5.5 V

NOTE 1: Voltage values are with respect to network ground terminal.

Paolo Nesi, Univ. Firenze, Italy, 2003-08

195

**SN54LS245 ... J PACKAGE**  
**SN74LS245 ... J OR N PACKAGE**  
(TOP VIEW)

**FUNCTION TABLE**

| ENABLE G | DIRECTION CONTROL DIR | OPERATION       |
|----------|-----------------------|-----------------|
| L        | L                     | B data to A bus |
| L        | H                     | A data to B bus |
| H        | X                     | Isolation       |

H = high level, L = low level, X = irrelevant

196

## Calcolatori Elettronici

### CDL in Ingegneria Elettronica Facoltà di Ingegneria, Università degli Studi di Firenze

Nuovo Ordinamento

#### **Parte 3, Logica Sequenziale**

*Prof. Paolo Nesi*

<http://www.dsi.unifi.it/~nesi>

[nesi@dsi.unifi.it](mailto:nesi@dsi.unifi.it)

2008



Paolo Nesi, Univ. Firenze, Italy, 2003-08

198

## Logica Sequenziale

- La logica sequenziale si distingue da quella combinatoria poiche' in quella sequenziale il valore delle uscite dipende dall'evoluzione temporale degli ingressi che si concretizza nello stato del circuito, come se questo avesse una memoria.
- Circuiti sequenziali si possono descrivere con macchine a stati



Paolo Nesi, Univ. Firenze, Italy, 2003-08

199

## Reti Sequenziali

- Nelle **reti combinatorie** l'uscita e' funzione solo degli ingressi. Per una certa configurazione degli ingressi  $I=\{x1,x2...xn\}$ , risultano definiti in modo univoco dalla funzione di trasferimento i segnali di uscita  $O=\{z1,z2,...zm\} = f(I)$
- Nelle **reti sequenziali** l'uscita viene calcolata anche in base allo stato  $S$  della rete  $S= \{y1, y2, ....yl\}$ .
- Quindi si ha che l'uscita dipende da ingressi e stato  $O=f(I,S)$ ,
- mentre lo stato stesso  $S=g(I,S \text{ passato})$



Paolo Nesi, Univ. Firenze, Italy, 2003-08

200

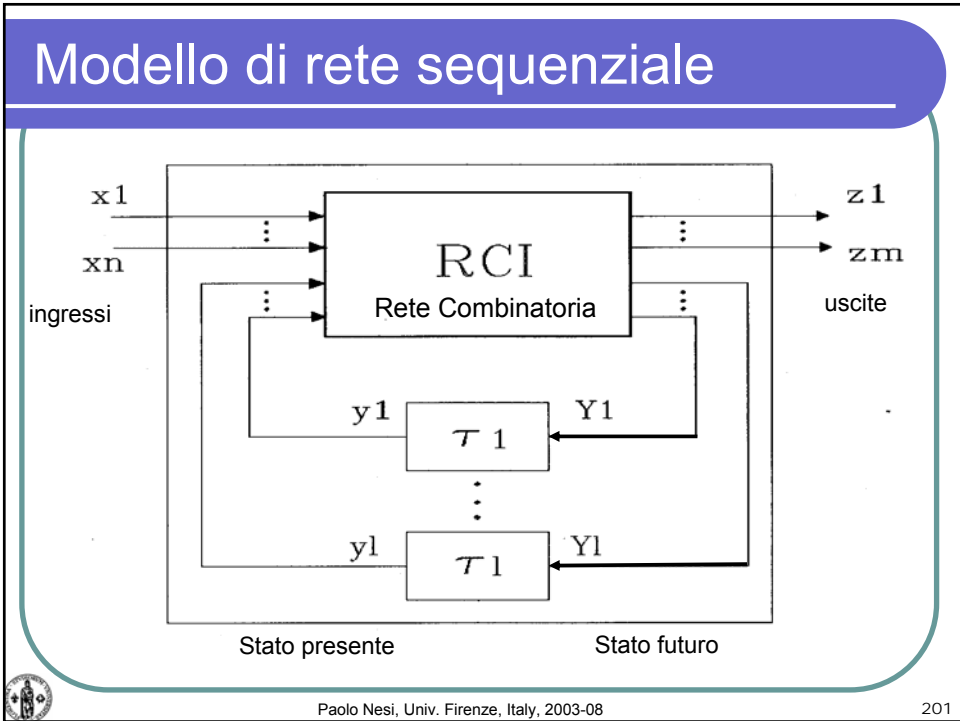

## Modello sequenziale

- alfabeto degli ingressi composto da  $2^n$  Combinazioni
- alfabeto delle uscite composto da  $2^m$  Combinazioni
- alfabeto dello stato composto da  $2^l$  Combinazioni

- $O = F(I, Sp) \quad Sp \times I$
- $Sf = G(I, Sp) \quad Sp \times I$

- $Sp =$  Stato passato
- $Sf =$  Stato futuro



Paolo Nesi, Univ. Firenze, Italy, 2003-08

202

## Si sfrutta il ritardo delle porte

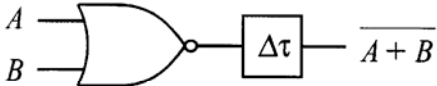

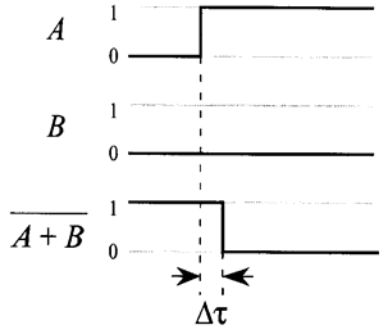

Timing Behavior

Porta non piu' completamente ideale ma che presenta un ritardo di trasmissione



Paolo Nesi, Univ. Firenze, Italy, 2003-08

203



## Effetti indesiderati dei ritardi

Paolo Nesi, Univ. Firenze, Italy, 2003-08 204

## Latch di NOR

- S : Set (chiudo)
- R : Reset (apro)
- $Q_{n+1} = S + \text{not } R \cdot Q_n$
- Se S,R hanno entrambi valore 1 si ha un uscita non determinabile pertanto viene detto non consentito
- Latch: chiavistello

| $Q_t$ | $S_t$ | $R_t$ | $Q_{t+1}$      |              |
|-------|-------|-------|----------------|--------------|
| 0     | 0     | 0     | 0              | ← non cambia |
| 0     | 0     | 1     | 0              | ← pone a 0   |
| 0     | 1     | 0     | 1              | ← pone a 1   |
| 0     | 1     | 1     | non consentito |              |
| 1     | 0     | 0     | 1              | ← non cambia |
| 1     | 0     | 1     | 0              | ← pone a 0   |
| 1     | 1     | 0     | 1              | ← pone a 1   |
| 1     | 1     | 1     | non consentito |              |

Paolo Nesi, Univ. Firenze, Italy, 2003-08 205

### Latch di NOR, rete asincrona

| S | R | Q           |
|---|---|-------------|
| 0 | 0 | non cambia  |
| 0 | 1 | 0           |
| 1 | 0 | 1           |
| 1 | 1 | non ammesso |

Tempo

Paolo Nesi, Univ. Firenze, Italy, 2003-08 206

### La versione reale, Flip Flop S-R

Timing Behavior

| S | R | Q           |
|---|---|-------------|
| 0 | 0 | non cambia  |
| 0 | 1 | 0           |
| 1 | 0 | 1           |
| 1 | 1 | non ammesso |

Paolo Nesi, Univ. Firenze, Italy, 2003-08 207

## Effetti indesiderati

- Nelle reti sequenziali la presenza di segnali spuri ad o a zero puo- provocare l-arrivo di combinazioni indesiderate ai Flip Flop

 Paolo Nesi, Univ. Firenze, Italy, 2003-08
208

## IL Latch con altre Porte, tutti equivalenti

 Paolo Nesi, Univ. Firenze, Italy, 2003-08
209

## Reti sincrone e asincrone

- **Sequenziali sincrone:**
  - un segnale di clock indica l'istante in cui viene stimato lo stato futuro tramite la funzione  $F(I,S)$
- **Sequenziali asincrone:**
  - la funzione  $F(I,S)$  viene stimata ad ogni variazione di  $S$  ed  $I$
- Il segnale di **Clock** può essere interpretato in vari modi come vedremo piu' avanti.



## IL Segnale di Clock

- $T = \text{Periodo di Clock} = 1/F$
- $F = \text{Frequenza di Clock}$
- 1Mhz di freq. .... 1 microsecondo di  $T$
- Duty Cycle, rapporto fra il tempo ad 1 e il tempo di  $T$
- Fronte di salita
- Fronte di discesa

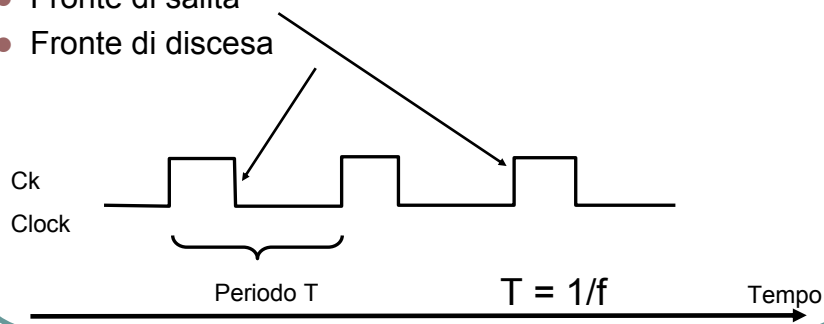

## Flip Flop SR (sincrono)

- Nei Flip Flop sincroni il Latch acquisisce gli ingressi e pertanto valuta l'uscita **solo quando lo abilita il segnale di clock**
- Vi possono essere sempre problemi dovuti alla propagazione del segnale e alla realizzazione non ideale delle porte

Paolo Nesi, Univ. Firenze, Italy, 2003-08

212

## Flip Flop SR (sincrono)

Si attiva sul fronte di salita come specificato dal triangolo

$$Q(n+1) = S + \text{not } R Q(n)$$

Paolo Nesi, Univ. Firenze, Italy, 2003-08

213

## Flip Flop di tipo JK

- $Q_{(t+1)} = \text{not } Q_t J + Q_t \text{ not } K$

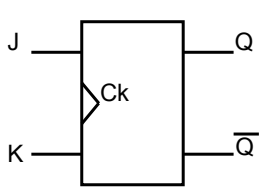

| J | K | Q(t+1)   |
|---|---|----------|
| 0 | 0 | Q(t)     |
| 0 | 1 | 0        |
| 1 | 0 | 1        |
| 1 | 1 | not Q(t) |



Paolo Nesi, Univ. Firenze, Italy, 2003-08

214

## Flip Flop di tipo D, Delay

- Si ottiene collegando S con un not ad R
- Sincronizza/allinea il segnale in ingresso a quello del clock
- Realizza un ritardo massimo pari al periodo di clock,  $Q = D$

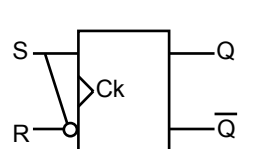

| S | R | Q(t+1) |
|---|---|--------|
| 0 | 0 | ---    |
| 0 | 1 | 0      |
| 1 | 0 | 1      |
| 1 | 1 | ---    |

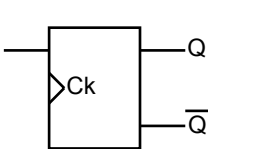

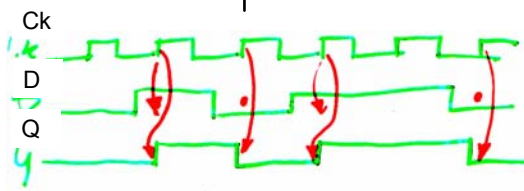



Paolo Nesi, Univ. Firenze, Italy, 2003-08

215

## Flip Flop di tipo T, Toggle

- *Commutazione,  $Q(t+1) = T Q(t)$*
- *Si ottiene collegando J con K in un JK*

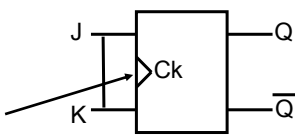

| J | K | $Q(t+1)$   |
|---|---|------------|
| 0 | 0 | $Q(t)$     |
| 0 | 1 | ---        |
| 1 | 0 | ---        |
| 1 | 1 | not $Q(t)$ |

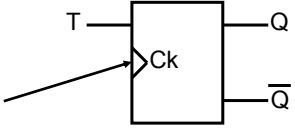

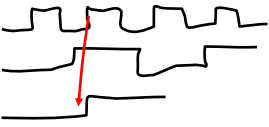

Paolo Nesi, Univ. Firenze, Italy, 2003-08
216

## 1-bit register with Switch

Cella a 1 bit con possibilita' di lettura scrittura dalla stessa linea di BUS

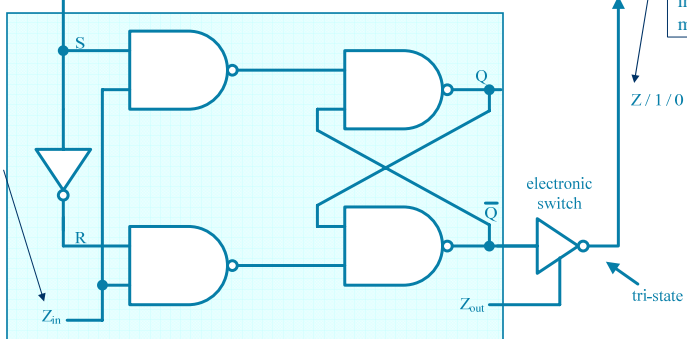

Z means the tri-state is in high impedance mode

Control to SR latch

SR latch (God! What is it?)

electronic switch

tri-state

Z / 1 / 0

Paolo Nesi, Univ. Firenze, Italy, 2003-08
217

## Registro a 4 bit

|    |                |                |                |                |
|----|----------------|----------------|----------------|----------------|
| WR | D <sub>3</sub> | D <sub>2</sub> | D <sub>1</sub> | D <sub>0</sub> |
| EN | Q <sub>3</sub> | Q <sub>2</sub> | Q <sub>1</sub> | Q <sub>0</sub> |

Copia D (a 4 bit) nelle celle quando viene attivato l'AND, e' un comando di Write, o strobe.

Con EN si abilita la lettura (e' un OE (Output Enable))

Paolo Nesi, Univ. Firenze, Italy, 2003-08 218

**Disposizione dei pin**

**Nomi dei pin**

|  |                          |
|--|--------------------------|
| D <sub>0</sub> -D <sub>7</sub>                           | Dati in input            |
| D <sub>0</sub> <sup>o</sup> -D <sub>7</sub> <sup>o</sup> | Dati in output           |
| OE   | Abilitazione dell'output |
| STB  | Strobe                   |

**Diagrammi logici**

**ra 6.4** Struttura interna e disposizione dei pin del latch degli indirizzi ottale 8282 19



## 8282

Comando di STB, Strobe per copiare l'informazione sull'ingresso di D in D stesso.

Comando notOE per abilitare l'uscita, Output Enable.

|                                  |                          |
|----------------------------------|--------------------------|
| DI <sub>0</sub> -DI <sub>7</sub> | Dati in input            |
| DO <sub>0</sub> -DO <sub>7</sub> | Dati in output           |
| OE                               | Abilitazione dell'output |
| STB                              | Strobe                   |

Paolo Nesi, Univ. Firenze, Italy, 2003-08 220

## Shift Register, Registro a Scorrimento

00010  
 ↘ ↘ ↘ ↘  
 0 0 0 1     *ad ogni colpo di ck*

Il registro scorre la sequenza che arriva in IN, ad ogni colpo si scorre di un bit.

Clock e' in effetti uno Strobe (STR, un'attivazione) che permette di Scorrere di uno

Paolo Nesi, Univ. Firenze, Italy, 2003-08 221

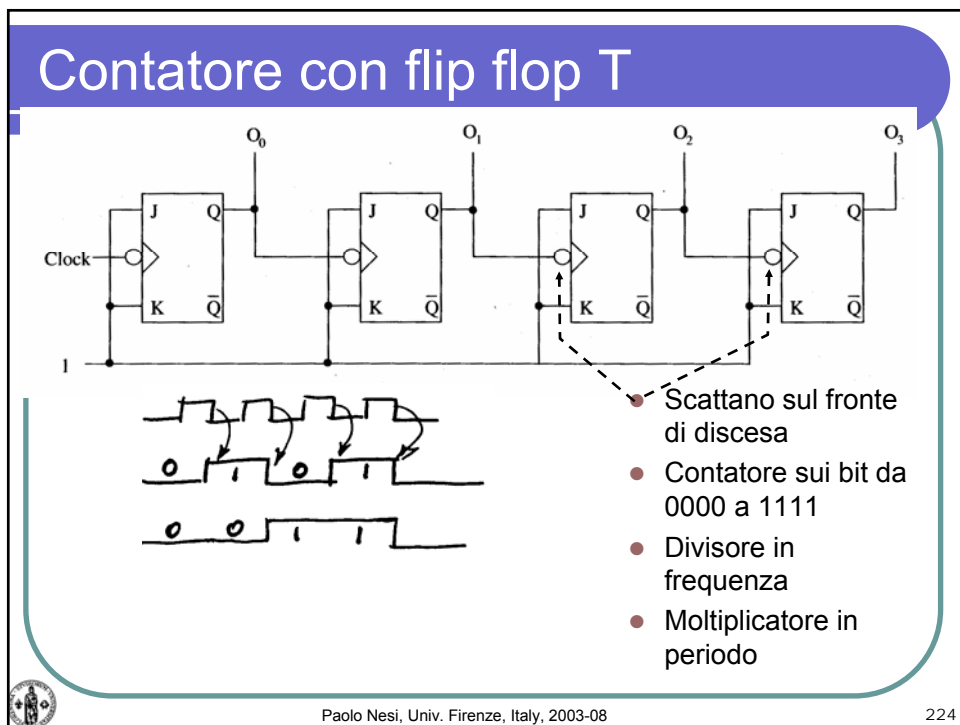
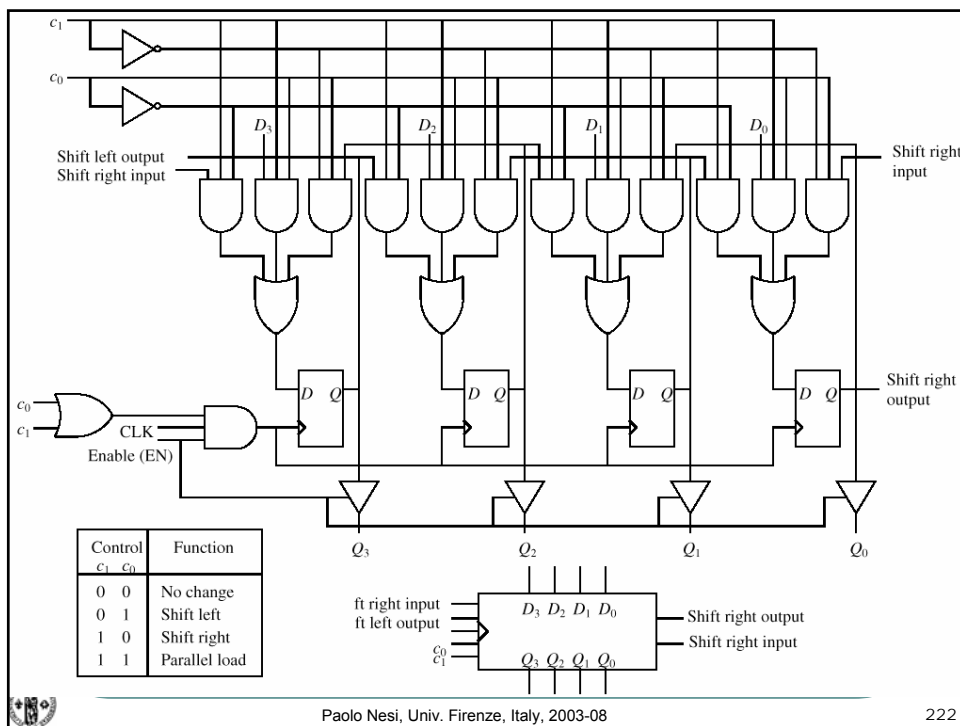

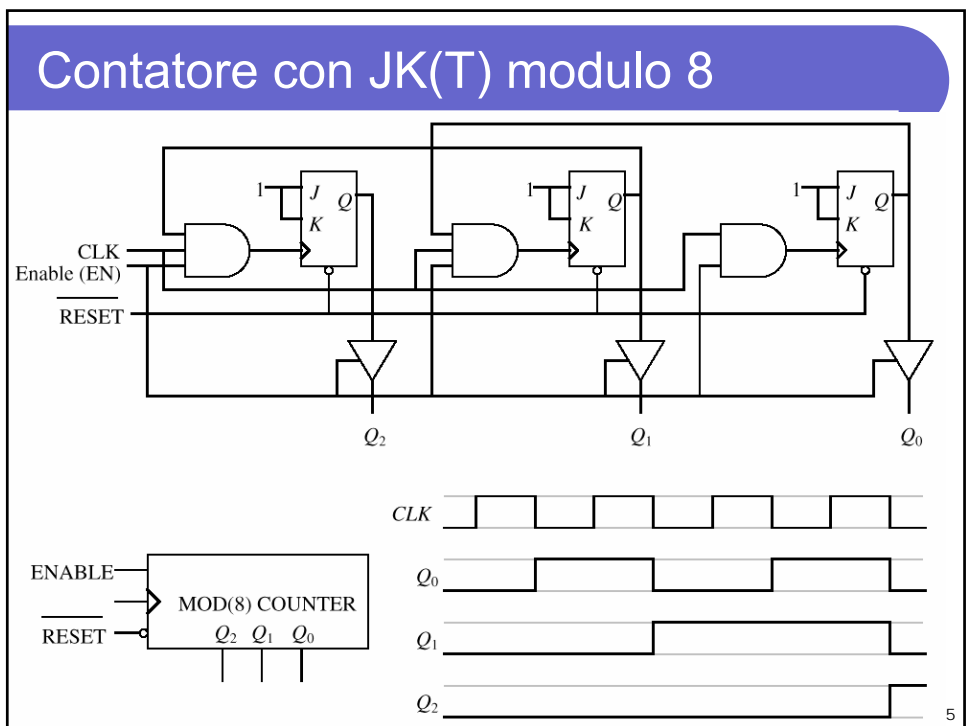

### La Memoria, modello generale

- **Bit di Indirizzamento, Bus Indirizzi**
- **Bit dati, Bus dati**
- **Primo concetto di BUS**
- **Segnali di Controllo, Read, Write, Select...., Bus Controlli**
- **Tempo di lettura**

Indirizzi → MEMORIA ↔ Dati

WRITE →

READ →

Indirizzi: Indirizzo valido

Dati: validi

READ: active low pulse

Ta: access time

Paolo Nesi, Univ. Firenze, Italy, 2003-08

227

## Rappresentazione logica della Memoria

Vettore composto da celle in cui vengono immagazzinate informazioni.

Ogni cella ha un indice che costituisce il suo "indirizzo" all'interno della memoria.

Dati e informazioni contenuti sono in forma binaria.

La dimensione di una cella è data dal numero di bit che essa contiene: può essere di un bit, ma anche di 8, 16, 32, 64.

Paolo Nesi, Univ. Firenze, Italy, 2003-08

228

## Tipi di Memoria

- Memorie a stato solido
  - RAM, Random Access Memory
    - SRAM, DRAM, etc.
  - ROM, Read Only Memory
  - PROM, Programmable ROM
  - EPROM, Erasable PROM
  - EEPROM, Electrically Erasable PROM
  - Flash.....
- Esistono anche Memorie su supporto magnetico
  - Dischi, nastri, HD, FD, etc.

Paolo Nesi, Univ. Firenze, Italy, 2003-08

229

## La Memoria ROM

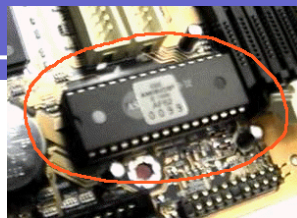

**ROM, Read Only Memory**  
(memoria di sola lettura)

I dati immagazzinati nella memoria ROM permangono sempre anche se viene a mancare l'alimentazione.

Contengono le istruzioni di base (**firmware, BIOS**) per consentire l'avvio: l'inizializzazione delle periferiche del calcolatore, il collegamento della stessa con i terminali di ingresso /uscita.



Paolo Nesi, Univ. Firenze, Italy, 2003-08

230

## RAM, Random Access Memory

memoria di lettura scrittura.

conserva i dati intermedi delle elaborazioni, i risultati dei calcoli, ecc.

volatile, si perde l'informazione se viene a mancare l'alimentazione.

Si chiama ad accesso casuale poiché è possibile accedere ad ogni singola cella in modo diretto e pertanto la modalità casuale è possibile.

Questa modalità è da vedere contrapposta alla modalità sequenziale per la quale per accedere ad una cella si deve prima avere fatto accesso alla precedente, etc. Partendo dalla prima cella della memoria.



Paolo Nesi, Univ. Firenze, Italy, 2003-08

231

## Memorie SIM

- 256 Mw a16
- 8 Chip da un Bit
- BA: ?? bit
- BD: ?? bit

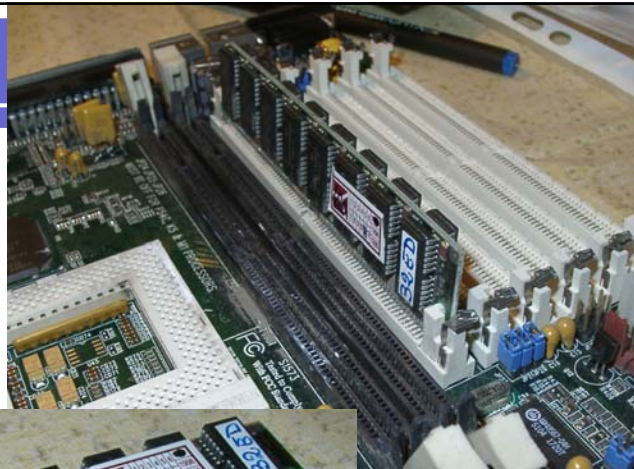
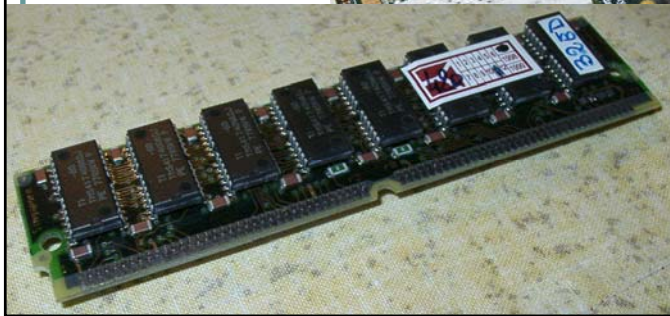

232

## Una scheda di Memoria piu' datata

- 16 bit/chip
- 1 di Controllo

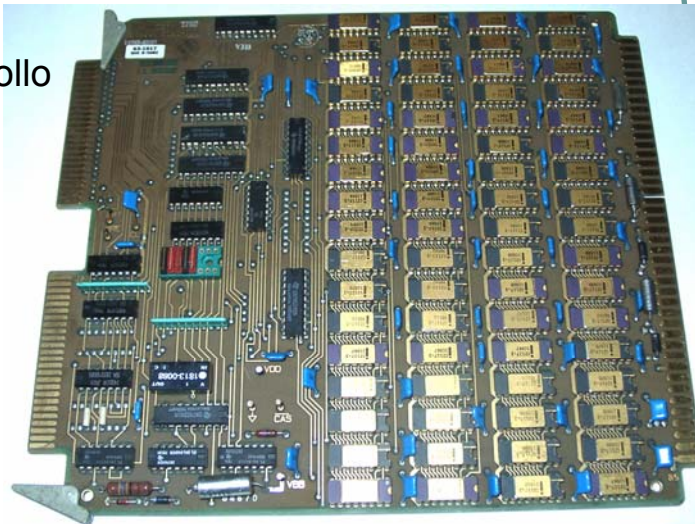

Paolo Nesi, Univ. Firenze, Italy, 2003-08

233

## Una scheda di Memoria piu' datata

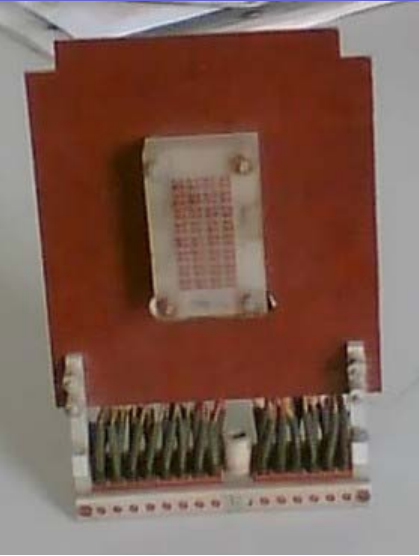

20 cm~

32 Bit (8x4)  
per strato

Paolo Nesi, Univ. Firenze, Italy, 2003-08

234

## Altri tipi di Memoria

**PROM (Programmable ROM)**  
Può essere programmata dal produttore una sola volta.  
La programmazione di queste memorie avviene tramite un dispositivo elettronico detto programmatore che produce particolari tensioni di alimentazione e sequenze di operazioni al fine di provocare delle "lesioni" permanenti nella matrice che rappresenta la memoria.

**EPROM (Erasable PROM)**  
Questa memoria può essere scritta e cancellata, ma solo globalmente sottoponendola a raggi UV per un certo numero di minuti. Dopo la cancellazione può essere riscritta.  
Questa operazione può essere ripetuta un numero limitato di volte. Si noti che per la cancellazione è necessario smontare la EPROM dal circuito sul quale è installata.

Paolo Nesi, Univ. Firenze, Italy, 2003-08

235

## Altri tipi di Memoria

### EEPROM (Electrically Erasable PROM)

Come la EPROM ma le operazioni di cancellazione possono essere più selettive e vengono effettuate tramite segnali elettrici. Non è necessario rimuovere la EEPROM dal circuito per effettuare le cancellazioni. Dopo la cancellazione può essere riscritta. Questa operazione può essere effettuata un numero limitato di volte.

RAM, ROM, EPROM, PROM, EEPROM sono memorie cui si accede direttamente in base all'indirizzo della cella

Nei calcolatori viene utilizzata solitamente memoria RAM per l'esecuzione di programmi e contenere dati, mentre EPROM viene utilizzata come memoria ROM (per es. per il BIOS).



## Un chip di memoria, 1Kbit

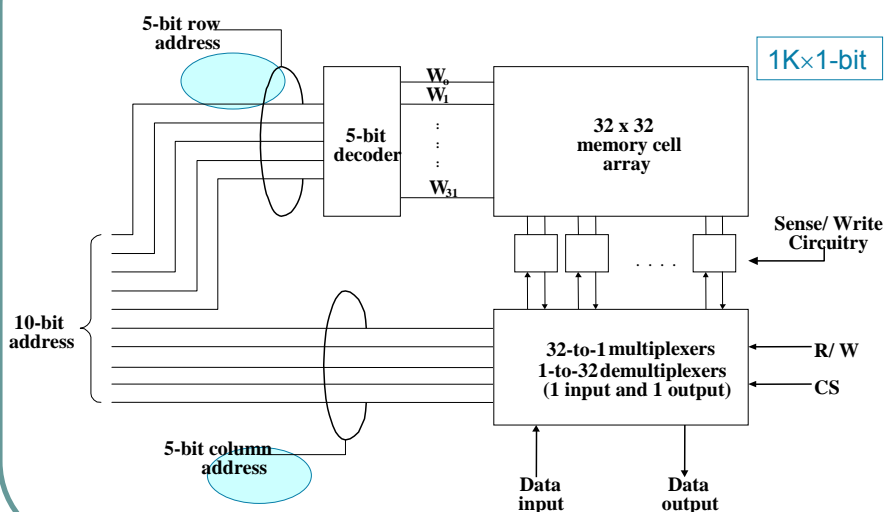



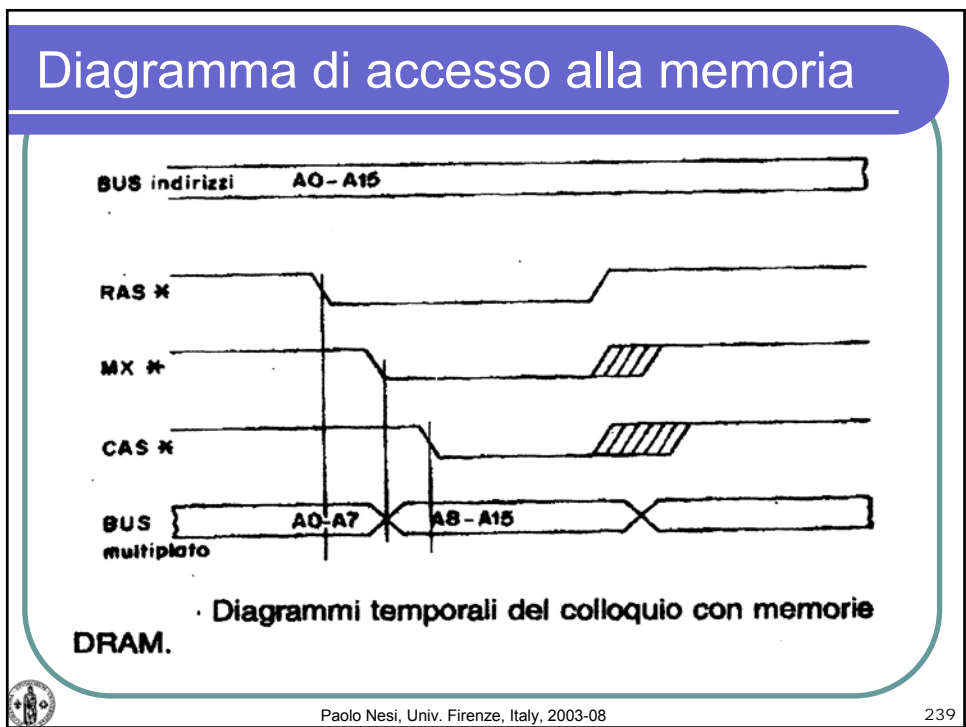
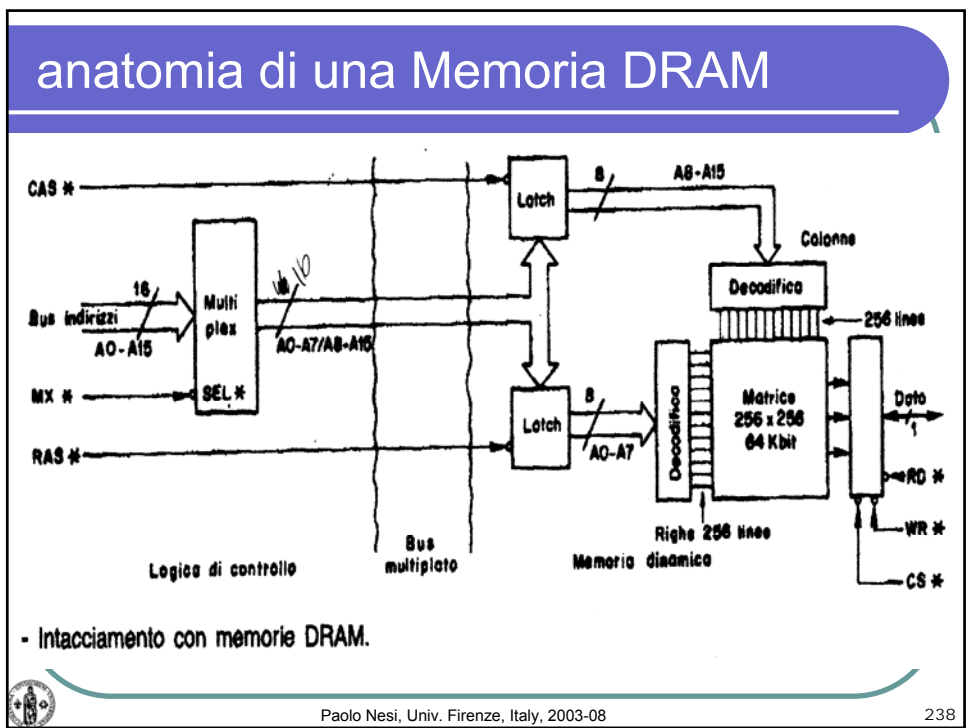

## Memorie a stato solido

- Con  $N$  segnali di indirizzamento si ha la possibilità di indirizzare  $2^N$  diverse gruppi di celle
- Ogni gruppo di celle puo' essere di  $M$  bit, Per esempio 8, 16, o 32 (le taglie più probabili)
- Le memorie si possono comporre utilizzando il CS (chip select) per raggiungere dimensioni maggiori
- Sui tempi di accesso e la composizione ritorneremo quando le vedremo dentro l'elaboratore.



Paolo Nesi, Univ. Firenze, Italy, 2003-08

240

## Calcolatori Elettronici

**CDL in Ingegneria Elettronica**  
**Facoltà di Ingegneria,**  
**Università degli Studi di Firenze**

*Nuovo Ordinamento*

***Parte 4, Le architetture degli elaboratori***

*Prof. Paolo Nesi*

*<http://www.dsi.unifi.it/~nesi>*

*[nesi@dsi.unifi.it](mailto:nesi@dsi.unifi.it)*

*2008*



Paolo Nesi, Univ. Firenze, Italy, 2003-08

241

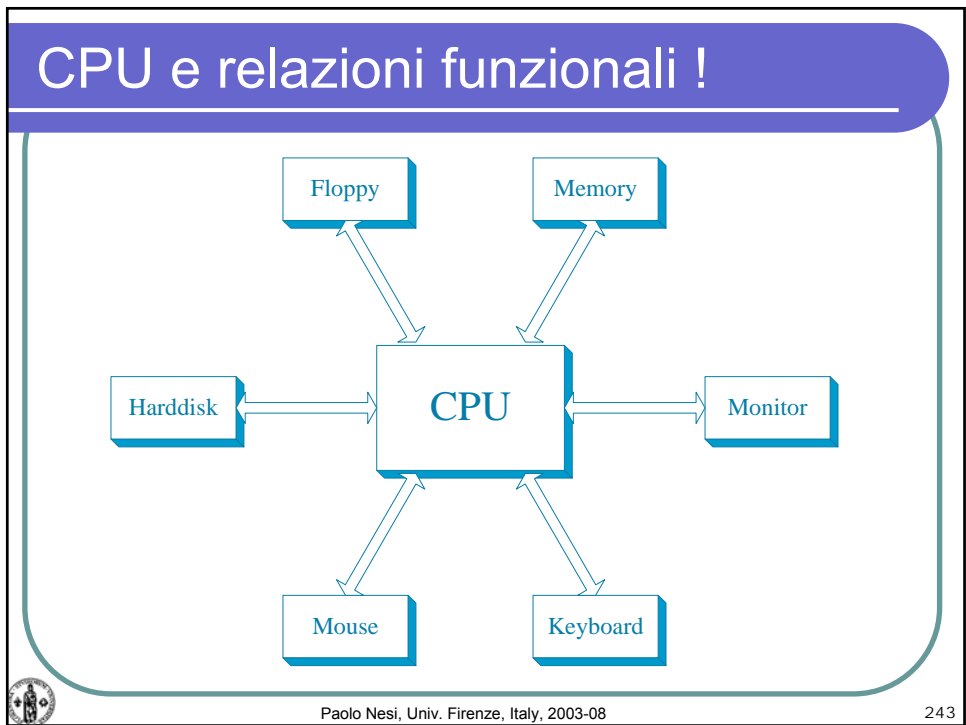
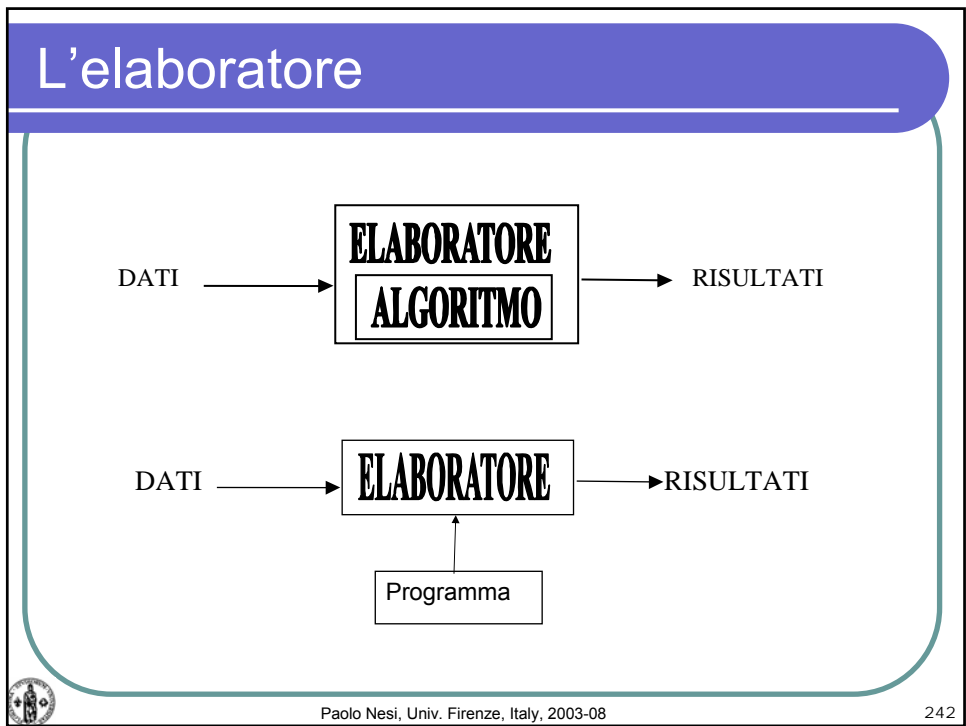

## Schema di riferimento

- Per Il momento lo schema di riferimento sarà quello di figura
- Corrisponde allo schema dei PC anni 80
- Tuttora in largo uso nei sistemi di controllo
- Le unità sono collegate da un bus di sistema

Paolo Nesi, Univ. Firenze, Italy, 2003-08 244

## Alcuni Cenni alle periferiche

- **I/O, Input/Output, Ingressi/Uscita**
  - Input: keyboard (tastiera), mouse, scanner
  - Output: monitor, printer
- **Memory, Memoria**
  - Di base: RAM, ROM, stato solido....
  - Di Massa: dischi (HD, FD), nastri,
- **CPU (Central Processing Unit), microprocessore**
  - ALU,
  - unità di controllo,
  - registri,
  - etc.

Paolo Nesi, Univ. Firenze, Italy, 2003-08 245

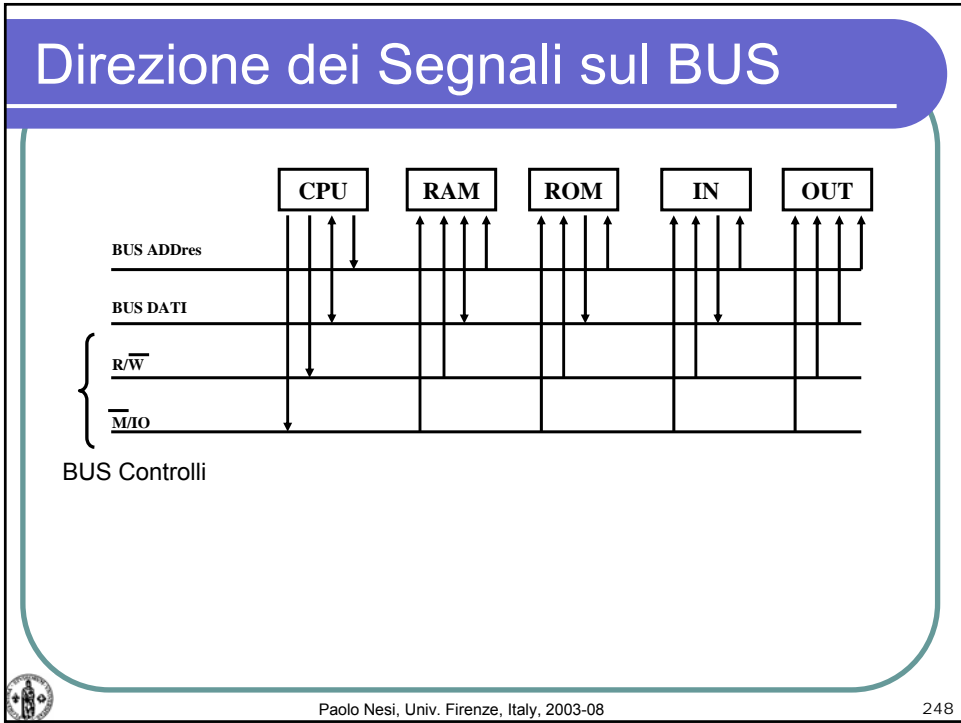
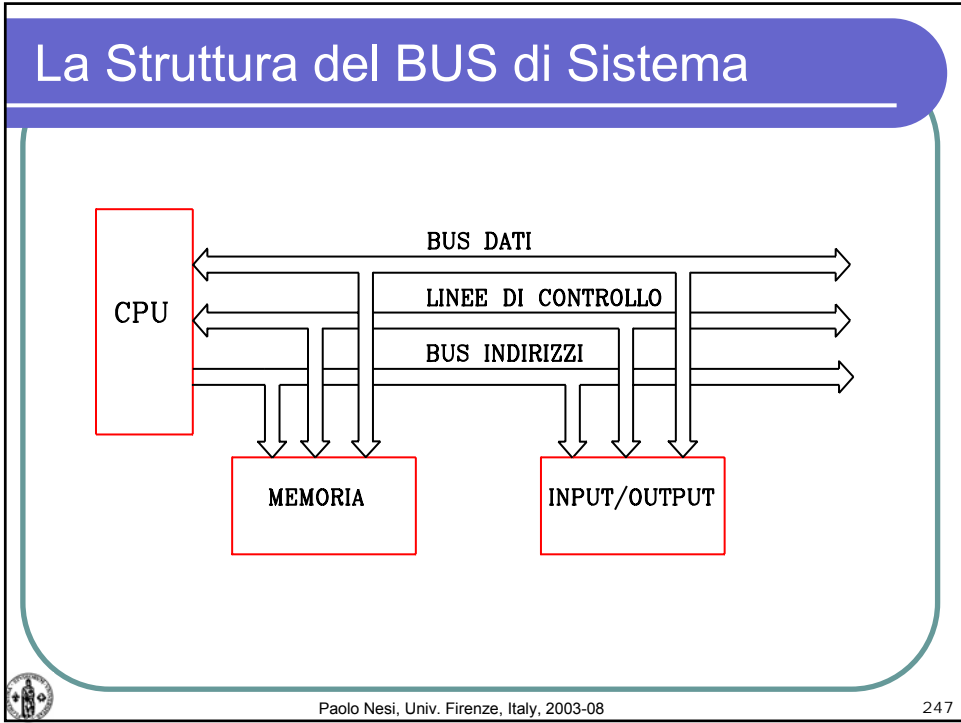

## La Memoria e l'elaboratore

- Bus Indirizzi: Bit di Indirizzamento, N bit
- Bus Dati, M bit
- Bus Controlli Segnali di Controllo, Read, Write, Select....
- Tempo di lettura, tempo di accesso
- Si ha una capacita di  $M \cdot 2^N$  bit

Paolo Nesi, Univ. Firenze, Italy, 2003-08
249

## Transazioni sul bus, Ciclo macchina

### Lettura da memoria

Tempo di Accesso

### Scrittura da IO

Tempo di scrittura

Paolo Nesi, Univ. Firenze, Italy, 2003-08
250

## Selezione, Memoria/IO R/W

| Not M/IO | not R | Not W | Azione          |
|----------|-------|-------|-----------------|
| 0        | 0     | 0     | ----none        |
| 0        | 0     | 1     | Read Memory     |
| 0        | 1     | 0     | Write Memory    |
| 0        | 1     | 1     | ----impossibile |
| 1        | 0     | 0     | ----none        |
| 1        | 0     | 1     | Read IO         |
| 1        | 1     | 0     | Write IO        |
| 1        | 1     | 1     | ----impossibile |



Paolo Nesi, Univ. Firenze, Italy, 2003-08

251

## Architettura di Von Neuman

- memoria indifferenziata per dati o istruzioni, solo l'interpretazione da parte di CPU stabilisce se una data configurazione di bit è da riguardarsi come un dato o come un'istruzione

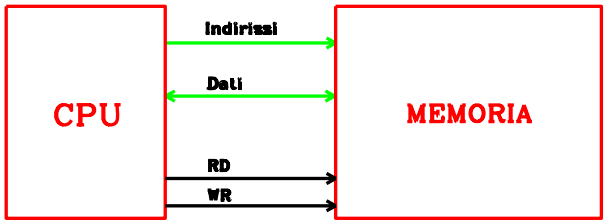

The diagram shows two red boxes: 'CPU' on the left and 'MEMORIA' on the right. A green arrow labeled 'Indirizzo' points from CPU to MEMORIA. A green arrow labeled 'Dati' points from MEMORIA to CPU. Two black arrows labeled 'RD' and 'WR' point from CPU to MEMORIA.



Paolo Nesi, Univ. Firenze, Italy, 2003-08

252

## Architettura Harward

- Due memorie distinte: la memoria istruzioni e la memoria dati.
- Il comando di lettura della memoria istruzioni è superfluo, in quanto si può immaginare che questa memoria sia sempre e soltanto letta

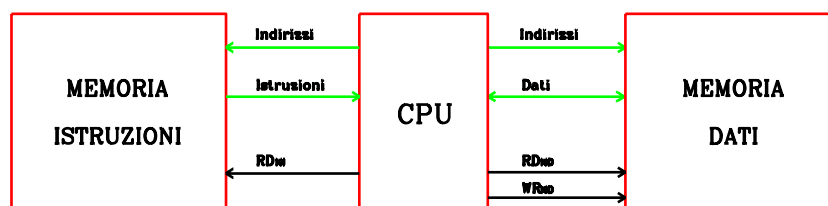

Paolo Nesi, Univ. Firenze, Italy, 2003-08

253

## Confronto

- **Von Neuman**
  - Accesso a istruzioni e dati nella stessa memoria
  - Flessibilità nello sfruttamento della memoria
  - Rischio di manipolazione del codice
  - Minore costi di realizzazione
- **Harward**
  - Robustezza alla manipolazione del codice
  - Accesso contemporaneo a codice e dati
  - Costi maggiori di realizzazione
  - Minore flessibilità



Paolo Nesi, Univ. Firenze, Italy, 2003-08

254



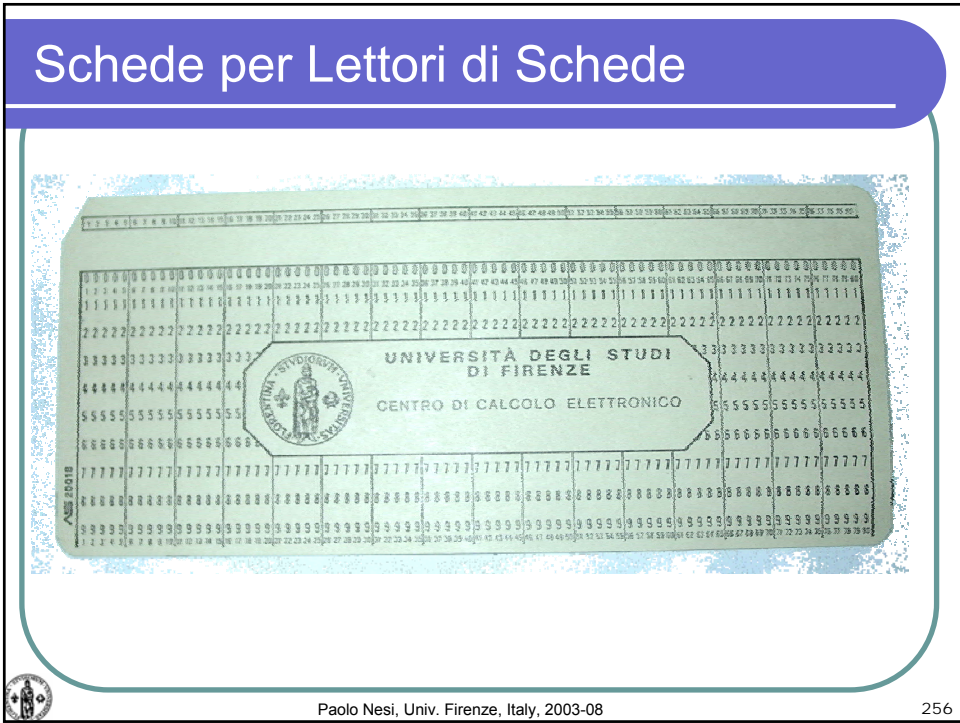
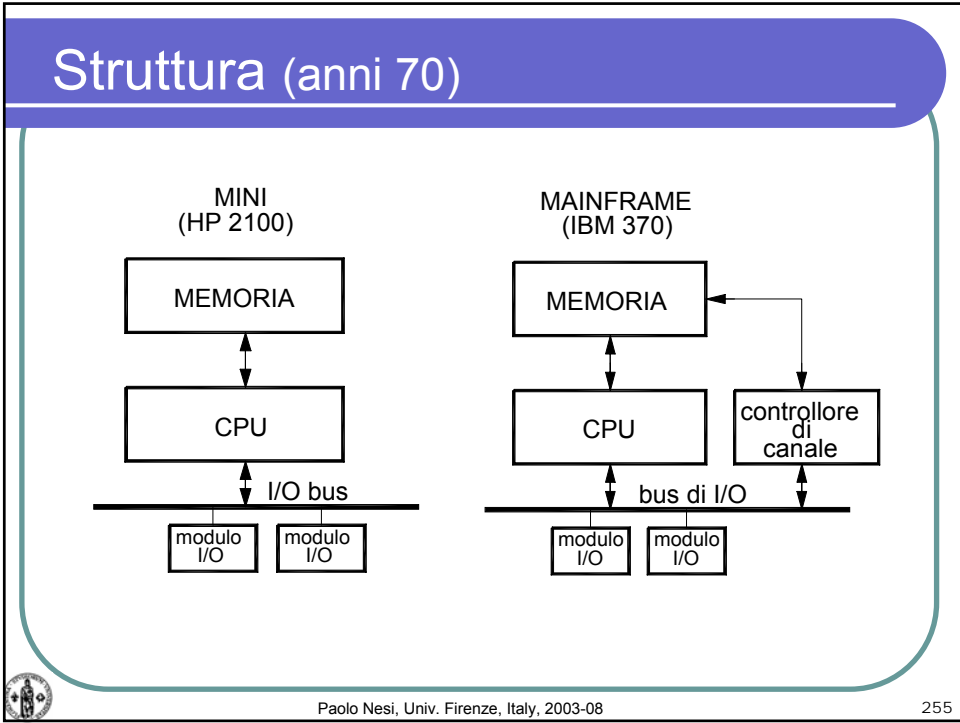

## Un Micro degli anni 70, 4004, 4 bit



**intel MCS-4 MICRO COMPUTER SET**  
NOVEMBER 1971

- Microprogrammable General Purpose Computer Set
- 4-Bit Parallel CPU With 45 Instructions
- Instruction Set Includes Conditional Branching, Jump to Subroutine and Indirect Fetching
- Binary and Decimal Arithmetic Modes
- Addition of Two 8-Digit Numbers in 850 Microseconds
- 2-Phase Dynamic Operation
- 10.8 Microsecond Instruction Cycle
- Easy Expansion – One CPU can Directly Drive up to 32.768 Bits of ROM and up to 5120 Bits of RAM
- Unlimited Number of Output Lines
- Single Power Supply Operation ( $V_{DD} = -15$  Volts)
- Packaged in 16-Pin Dual In-Line Configuration

<http://smithsonianchips.si.edu/ice/4004.htm>

Paolo Nesi, Univ. Firenze, Italy, 2003-08 257

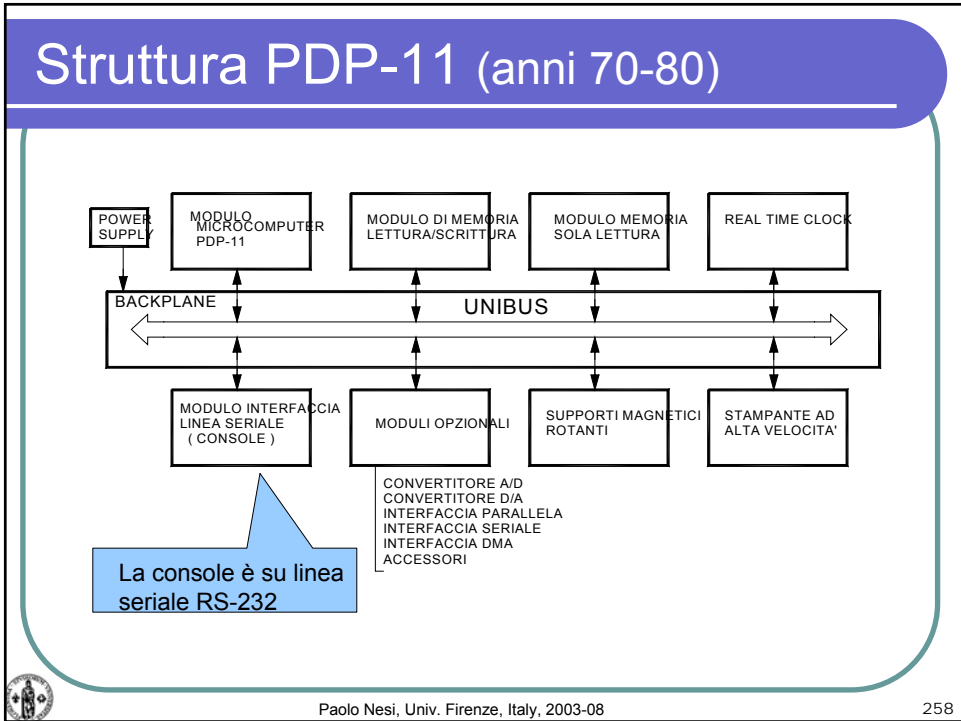

## Struttura PC (anni 80)

scheda madre

- E' sparita la console RS232
- Il Video e la tastiera sono collegati direttamente alla scheda madre.
- Per il video c'è una RAM apposita
- Memoria di espansione e periferici sono su schede collegate sul bus

Paolo Nesi, Univ. Firenze, Italy, 2003-08

259

## Struttura PC corrente

Paolo Nesi, Univ. Firenze, Italy, 2003-08

260

## Microprocessore

Un microprocessore o CPU è un dispositivo elettronico ad elevata integrazione, che può svolgere operazioni aritmetiche, logiche e di controllo, su dati generati dal microprocessore stesso o forniti dall'esterno.

Il microprocessore per funzionare, deve essere inserito in una struttura in grado di utilizzarne le potenzialità, fornendo al dispositivo, attraverso programmi definiti dall'utente, le informazioni necessarie, relative al tipo di operazione da eseguire ed i dati su cui operare.

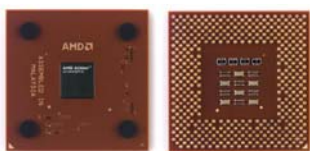

AMD Athlon XP

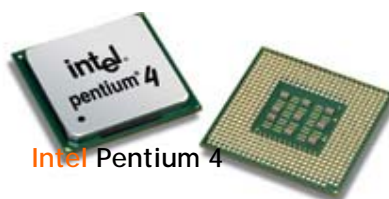

Intel Pentium 4



Paolo Nesi, Univ. Firen.

261

## CPU

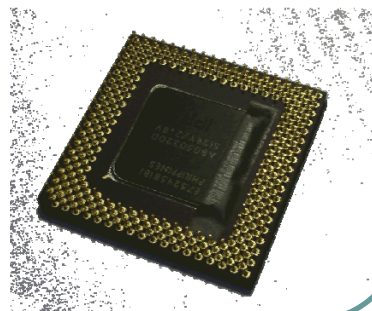
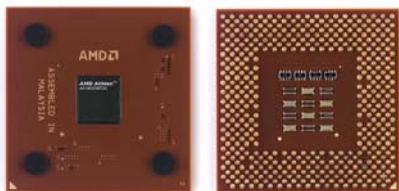
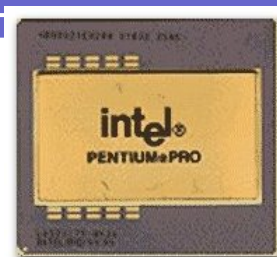

Paolo Nesi, Univ. Firenze, Italy, 2003-08

262

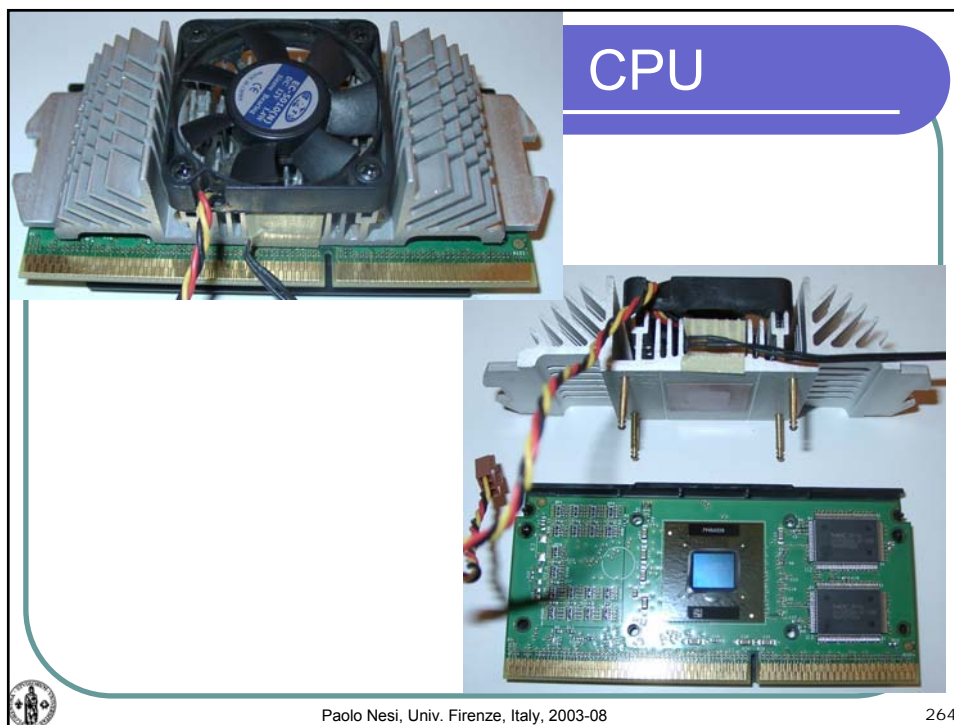
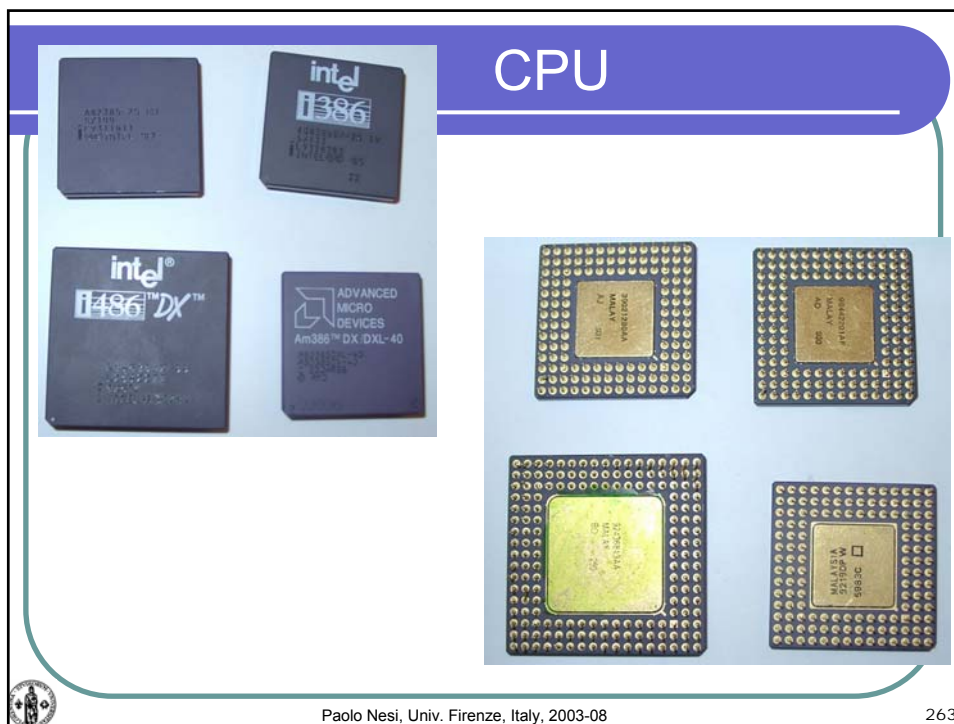

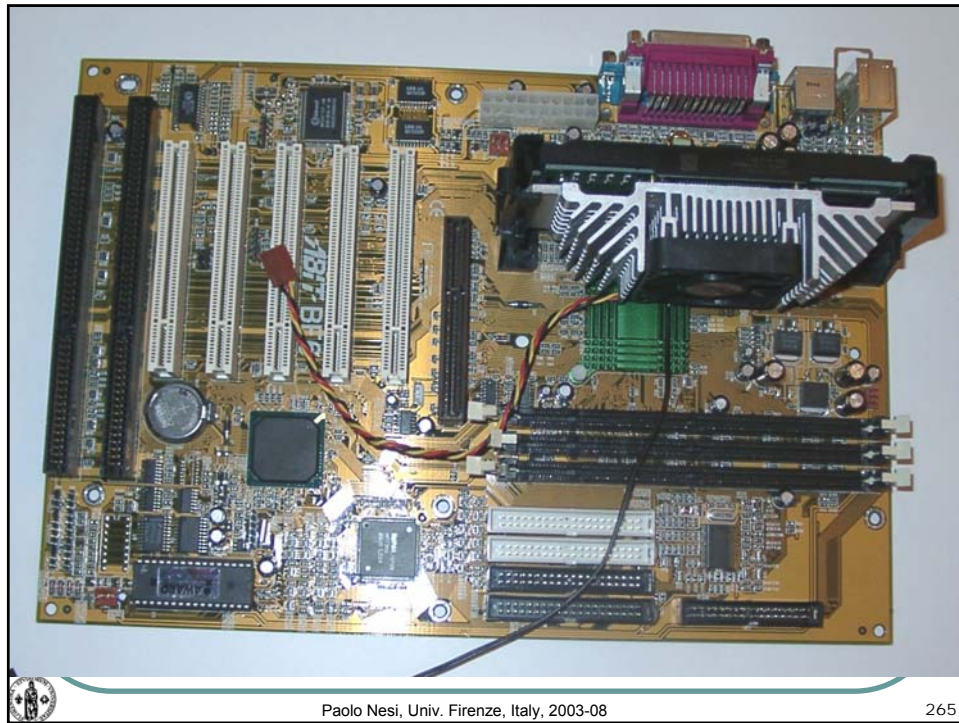

Paolo Nesi, Univ. Firenze, Italy, 2003-08

265

## Scheda Madre precedente

- Si noti:
  - La CPU: pentium a tecnologia ibrida
  - I BUS: EISA, PCI, Local Bus pe rscheda video,
  - 3 Slot per la memoria
  - Quarzo per il Clock
  - Connettori per IO controllori di disco
  - Connettori/zoccoli per IO porta parallela, seriale, tastiera
  - etc.



Paolo Nesi, Univ. Firenze, Italy, 2003-08

266

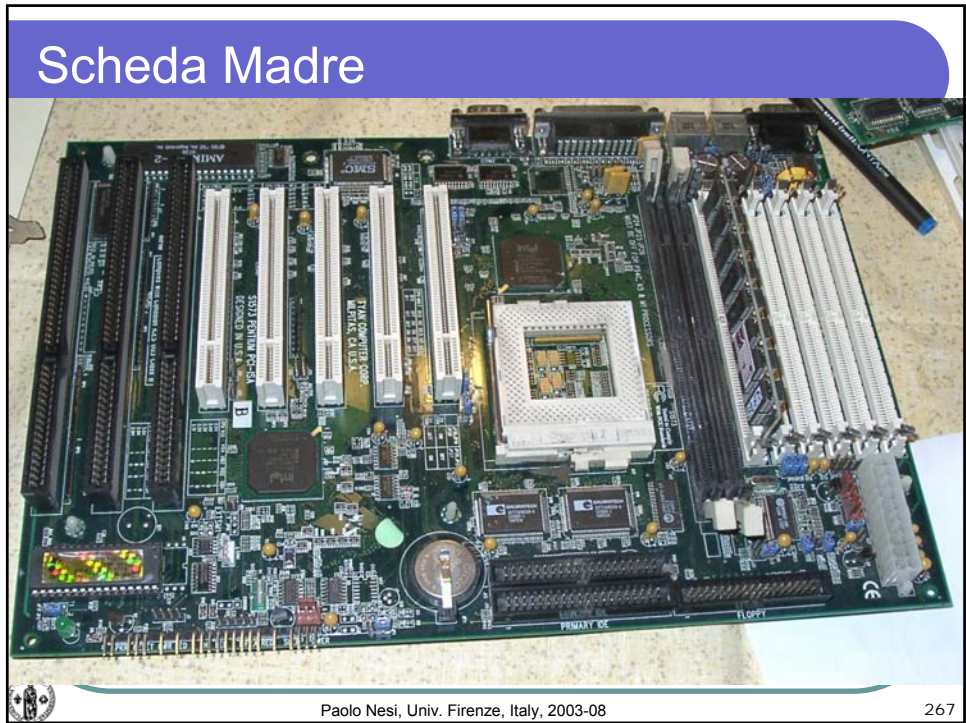

## La scheda madre precedente

- Si noti:
  - Zoccolo per la CPU
  - I BUS: EISA, PCI,
  - Slot per la memoria: due tipi diversi
  - Quarzo per il Clock
  - Connettori per IO controllori di disco
  - Connettori/zoccoli per IO porta parallela, seriale, tastiera etc.

Paolo Nesi, Univ. Firenze, Italy, 2003-08

268

## La scheda madre

Paolo Nesi, Univ. Firenze, Italy, 2003-08 269

## Standard ISA Board (controllore)

Paolo Nesi, Univ. Firenze, Italy, 2003-08 270



## EISA Board (controllore SCSI)



Paolo Nesi, Univ. Firenze, Italy, 2003-08

271

## PCI Board (Scheda di Rete)



Paolo Nesi, Univ. Firenze, Italy, 2003-08

272

## Mother board with boards



Paolo Nesi, Univ. Firenze, Italy, 2003-08

273

## Schema aggregato della CPU

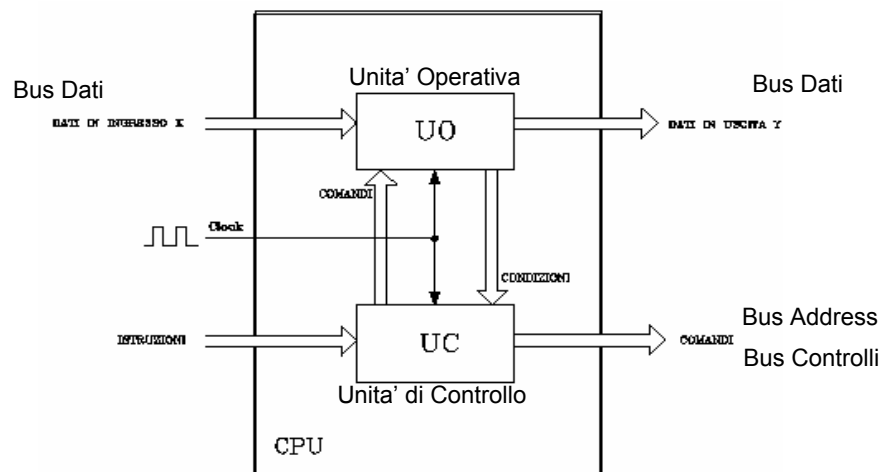

Paolo Nesi, Univ. Firenze, Italy, 2003-08

275

## Fetch-Esecuzione

- **Fetch:** Prelievo e decodifica dell'istruzione
  - Fase comune a tutte le istruzioni
- **Esecuzione:** Fase in cui vengono eseguite le azioni previste dal codice di operazione
  - Fase diversa da istruzione a istruzione

```

            graph LR
            A((STATO DI FETCH)) -- Inizio esecuzione --> B((STATO DI ESECUZ.))
            B -- Fine esecuzione --> A
            
```

Paolo Nesi, Univ. Firenze, Italy, 2003-08

276

## Componenti essenziali

```

            graph TD
            subgraph CPU
            subgraph UC
            UC_Logic[Logica di Controllo]
            UC_IR[IR]
            end
            subgraph UO
            UO_R0[RO]
            UO_Dots[...]
            UO_Rn1[Rn-1]
            UO_ALU[ALU]
            UO_PC[PC]
            UO_MAR[MAR]
            UO_MDR[MDR]
            end
            end
            Memoria[MEMORIA]
            Memoria ---|I/O| I_O[I/O]
            CPU -- Indirizzi --> Memoria
            Memoria -- Dati --> CPU
            CPU -- Comandi --> Memoria
            
```

Paolo Nesi, Univ. Firenze, Italy, 2003-08

277

## La Gerarchia delle Memorie

- I registri interni sono delle memorie molto veloci ai quali si fa riferimento direttamente dalla ALU
  - tempi di accesso dell'ordine di 10 nsec
- La struttura della Memoria a stato solido e' stata già presentata e discussa in precedenza
- RAM
  - più lenta dei registri interni
  - velocità dell'ordine dei 40 – 80 nsec, nanosecondi
  - DRAM, RAM
  - per i programmi applicativi
- ROM
  - per garantire il funzionamento all'accensione,
  - contiene le prime istruzioni che vengono eseguite all'accensione

 Paolo Nesi, Univ. Firenze, Italy, 2003-08
278

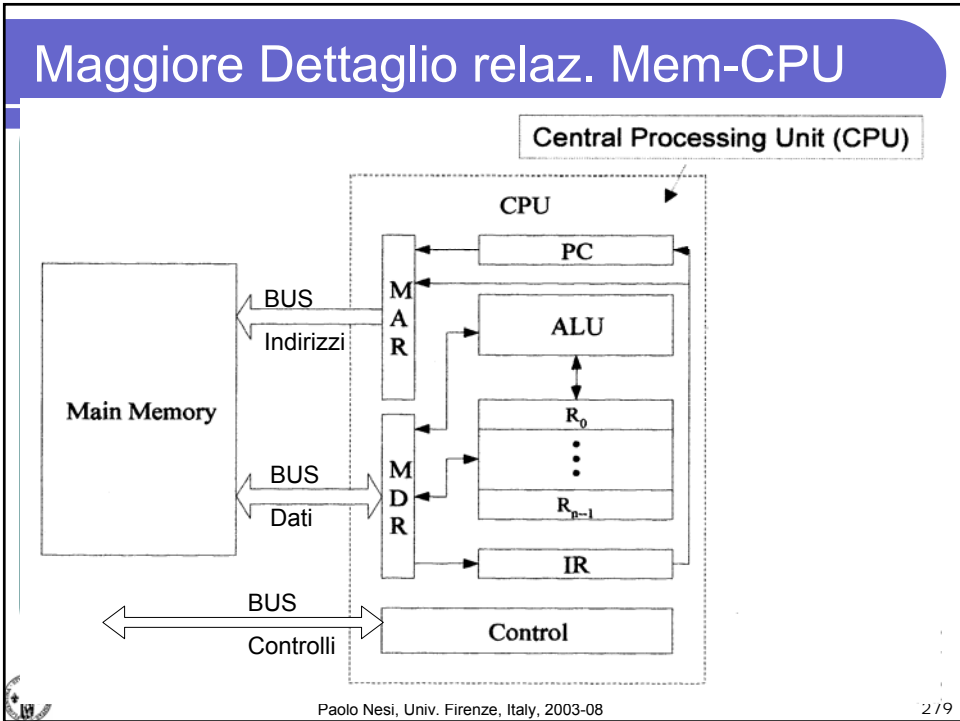

## Registri di CPU

- **MAR: Memory Address Register**
  - contiene l'indirizzo della locazione di memoria da leggere o scrivere.
  - La dimensione del MAR determina l'ampiezza dello spazio di memoria fisica; dalla fine degli anni '80 vengono prodotti microprocessori con bus indirizzi a 32 bit e MAR a 32 bit
- **MDR: Memory Data Register**
  - registro attraverso il quale viene scambiata l'informazione tra la memoria e la CPU
  - Tradizionalmente la dimensione dell'MDR dà la misura del grado di parallelismo della macchina (8, 16, 32, 64 bit)
- **R0, R1,...Rn: registri di uso generale**
  - Registri di uso generale,
  - elevata velocità,
  - memorizzazione temporanea dei dati,
  - realizzati come serie di FF



Paolo Nesi, Univ. Firenze, Italy, 2003-08

280

## Elementi delle CPU

- **UC: Unità di Controllo, Control Unit**
  - Decodifica le istruzioni contenute nell'IR e genera i segnali di controllo
  - Controlla le altre unità al fine di completare l'istruzione presente in IR
  - Produce i segnali che escono dalla CPU, verso il BUS controlli
  - Legge alcuni segnali che entrano nella CPU, per esempio il Clock.....e dal BUS controlli
- **UO: Unità operativa**
  - Contiene i registri
  - Contiene la ALU



Paolo Nesi, Univ. Firenze, Italy, 2003-08

281

## Registri di CPU

- **IR: Instruction Register**

- Usato per contenere l'istruzione in corso di esecuzione.
- Caricato in fase di fetch dalla memoria prendendo il contenuto della cella identificata come indirizzo dal PC
- Rappresenta l'ingresso che determina le azioni svolte durante la fase di esecuzione.
- Dall'IR viene decodificata l'istruzione

- **PC: Program Counter**

- Tiene traccia dell'esecuzione del programma
- Contiene l'indirizzo di memoria della prossima istruzione
- Viene aggiornato per indirizzare l'istruzione successiva o parti di questa



## Esempio di sequenza di istruzioni

- $M[3]=M[1]+M[2]$

- $R6 \leftarrow M[1]$                       6 periodi (colpi) di Clock
- $R7 \leftarrow M[2]$                       6 Clock
- $R8 = R6 + R7$                       3 ck
- $M[3] \leftarrow R8$                       6 ck
- 21ck



## Maggiore Dettaglio vicino alla ALU

- + File Register con flag di: zero, carry, overflow, sign, etc., per mantenere lo stato della ALU
- BUS Interno

Paolo Nesi, Univ. Firenze, Italy, 2003-08 284

## ALU, Arithmetic Logic Unit

- Esegue operazioni aritmetiche e logiche
- I risultati sono scritti nei registri o in memoria
- I dati di partenza sono letti dai registri o dalla memoria
- I due precedenti punti possono avere delle restrizioni dipendentemente dalla architettura per esempio architetture con registro accumulatore, etc.

Paolo Nesi, Univ. Firenze, Italy, 2003-08 286

## Fase di Fetch

**FASE DI FETCH**

```

    graph TD
      A[MAR ← PC] --> B[MDR ← M[MAR]]
      B --> C[IR ← MDR]
      C --> D(Decodifica del codice operativo ed incremento del PC)
      D --> E[FASE DI EXECUTE]
      E --> A
    
```

MAR ← PC  
 Not READ  
 MDR ← M[MAR]  
 IR ← MDR  
 Decodifica dell'istruz.  
 PC ← PC + 1



Paolo Nesi, Univ. Firenze, Italy, 2003-08

287

## Fase di Fetch, IST multibyte

**FASE DI FETCH**

```

    graph TD
      A[MAR ← PC] --> B[MDR ← M[MAR]]
      B --> C[IR ← MDR]
      C --> D(Decodifica del codice operativo ed incremento del PC)
      D --> E[FASE DI EXECUTE]
      E --> A
      B -- "Accesso alla memoria incompleto" --> B
    
```

MAR ← PC  
 Not READ  
 MDR ← M[MAR]  
 IR ← MDR  
 Decodifica dell'istruz.  
 PC ← PC + 1  
 .....  
 PC ← PC + 1

Su più letture per completare la lettura dell'istruzione che può essere su più byte o word.....



Paolo Nesi, Univ. Firenze, Italy, 2003-08

288



## L'Esecuzione dell'istruzione

- **Fetch dell'istruzione, IF**
  - Fetch per come e' stato visto
- **Decodifica dell'istruzione, decode, ID**
  - Decodifica dipendentemente dal tipo di codifica
- **Esecuzione dell'istruzione, execution, EXE**
  - Può richiedere l'uso della ALU o azioni di gestione generale della CPU
  - Può implicare la lettura da memoria
- **Scrittura dei Risultati, write back, WB**
  - Scrittura dei risultati in memoria o su I/O



## A che punto siamo, Cosa vediamo ora

- Abbiamo visto
  - Instruction fetch, l'acquisizione delle istruzioni
- Vediamo ora
  - l'esecuzione delle istruzioni
- In seguito vedremo la
  - decodifica delle istruzioni



## Data Path - 1 bus

Esecuzione in più passi.  
Esempio: **ADD R3,R1,R2**  
"Cioe' R3=R1+R2"

Richiede almeno **tre periodi di clock**:

- R1\_out; TEMPI\_in
- R2\_out; TEMPI\_out; ADD; TEMPO\_in
- TEMPO\_out; R3\_in

Segnali per buffer Tri-State

Paolo Nesi, Univ. Firenze, Italy, 2003-08

292

## Decodifica dell'istruzione, idea

- Supponiamo che per ogni fase si possano fare 16 cose diverse (per esempio comandare 16 segnali diversi: registri, etc., R1in, R1out, etc.), allora si ha bisogno di 4 bit per ogni fase.
- Se ho tre fasi si arriva ad una istruzione di  $3 \cdot 4$  bit, 12 bit.
- Il decoder deve accettare istruzioni di N bit, se ho  $2^N$  istruzioni diverse.
- Per ogni istruzione viene prodotta la decodifica come per esempio i 12 bit di cui sopra.
- Non e' detto che se ho 12 bit, ho  $2^{12}$  istruzioni diverse, certe combinazioni sono impossibili o da evitare per evitare danni (per esempio aperture multiple di three state sullo stesso BUS).

Paolo Nesi, Univ. Firenze, Italy, 2003-08

293

## Istruzioni con indirizzi

- ADD M[A1],R3,M[4F]
- La cui semantica risulta essere:
  - M[A1] = R3 + M[4F]
- Questo implica avere dentro la codifica dell'istruzione anche l'indirizzo (e.g., A1, 4F esadecimali)
- Se per ogni termine si puo' avere un indirizzo e lo spazio di indirizzamento e' di 12 bit, si hanno istruzioni con almeno 36 bit. 12x3



Paolo Nesi, Univ. Firenze, Italy, 2003-08

294

## Data Path - 3 bus

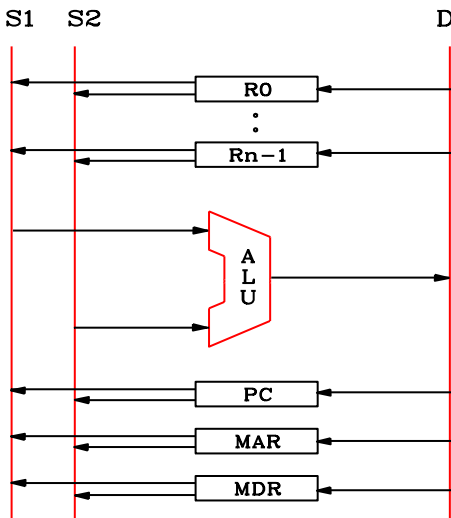

L'istruzione  
**ADD R3,R2,R1**  
Cioe' R3=R2+R1

viene eseguita in un **solo clock:**

- R1\_out; R2\_out; ADD;  
R3\_in



Paolo Nesi, Univ. Firenze, Italy, 2003-08

295

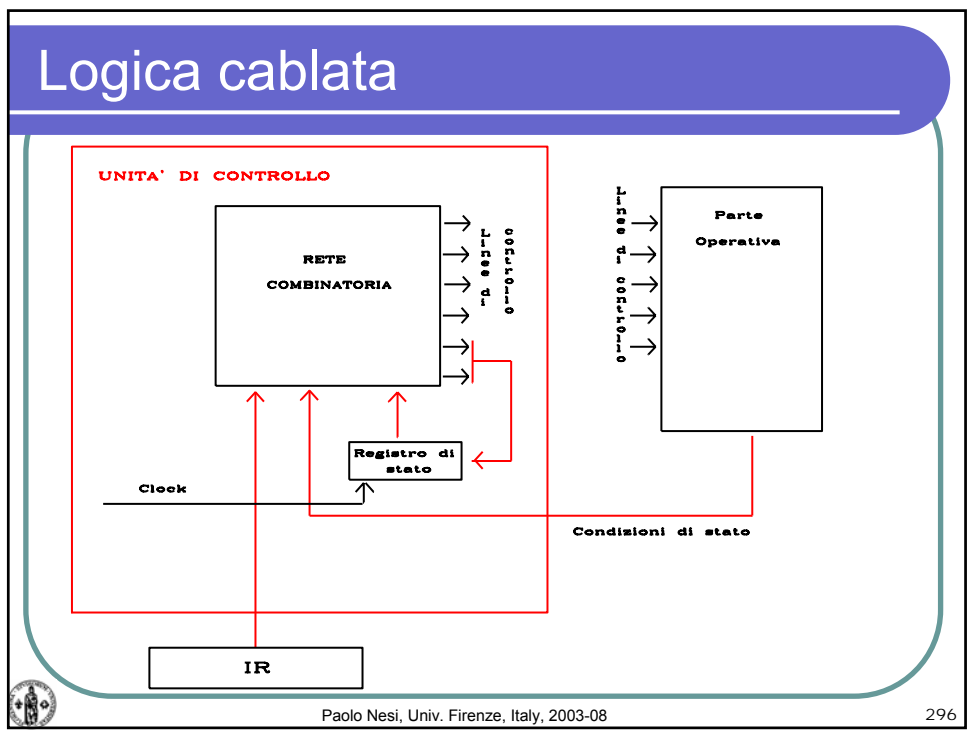

## Logica Cablata

- Tabella con ingressi:
  - IR +
  - registro di stato (incluso contatore delle fasi) +
  - variabili di stato relative alle uscite
- Contatore per le fasi (per esempio 4 bit controllare 16 registri/azioni)

| Ist | cod1 | cod2 | cod3 | STATO | OEi | STRi | C0 | C1 | C2 | ... |
|-----|------|------|------|-------|-----|------|----|----|----|-----|
| 000 | 0010 | 0100 | 0000 |       |     |      |    |    |    |     |
| 001 |      |      |      |       |     |      |    |    |    |     |
| 010 |      |      |      |       |     |      |    |    |    |     |

- F1      F2      F3

Paolo Nesi, Univ. Firenze, Italy, 2003-08 297

## Logica cablata

- **Progetto**
  - Come sintesi di rete sequenziale
    - Sintesi per 1 (+di\*), pochi 1, ROM sparsa
    - ingressi: IR, stato di UO
    - uscite: comandi (e.g., OE., STR..., etc..)
  - Uso di ROM. La rete combinatoria ha come
    - ingressi (indirizzi alla ROM): IR, stato di UO, stato di UC (ALU flag register)
    - uscite: comandi che sono ingressi di eccitazione dei FF di stato, stato futuro
  - Logica programmabile (PLA)
  - Progettazione con CAD per VLSI
- **Misura della complessità di UC:**  
 $N\_stati \times N\_ingressi \times N\_uscite$



Paolo Nesi, Univ. Firenze, Italy, 2003-08

298

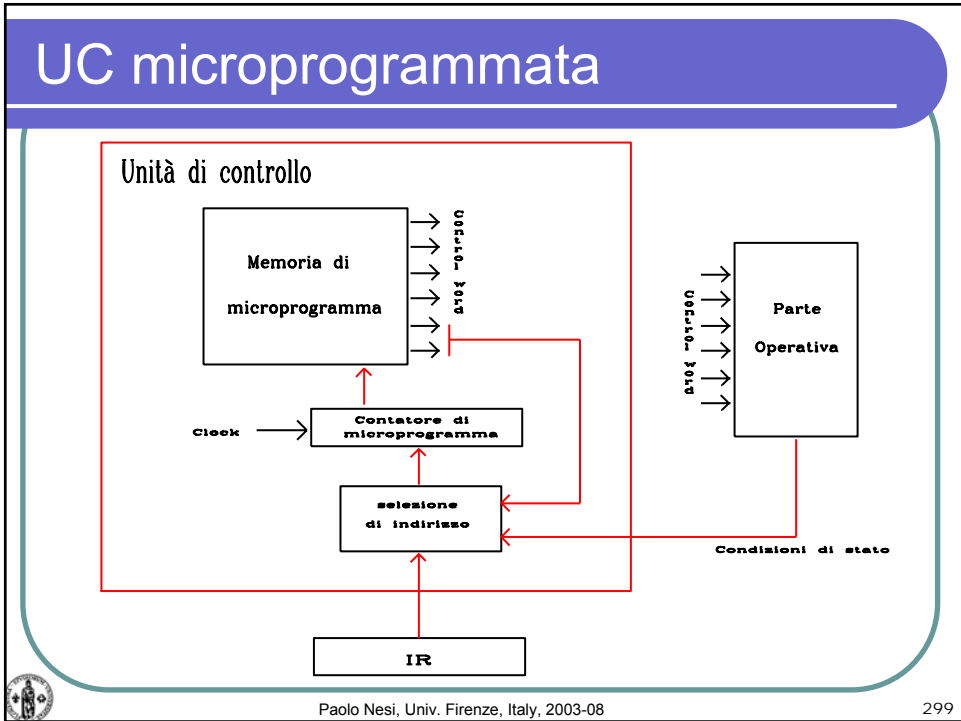

## UC microprogrammata

- Tecnica affermata negli anni 70
- UC è una sorta di calcolatore nel calcolatore
- La memoria di controllo contiene le microistruzioni:
- **mPC**: contatore di microprogramma. Contiene l'indirizzo della prossima microistruzione
  - All'inizio della fase di fetch mPC contiene l'indirizzo ( $I_0$ ) del tratto di microprogramma corrispondente al fetch
  - Alla fine della fase di fetch mPC viene aggiornato con il contenuto (o ad una opportuna decodifica) di IR in modo da puntare alla microroutine che effettua le azioni richieste dalla particolare istruzione
  - Al termine, mPC viene di nuovo caricato con ( $mI_0$ )



Paolo Nesi, Univ. Firenze, Italy, 2003-08

300

## UC microprogrammata

- Differenti soluzioni:
  - sequenza di micro *control word* (CW)
  - microprogramma con subroutine
  - microistruzioni che contengono codificato al loro interno l'indirizzo della prossima microistruzione
  - *nanoprogrammazione*: le microistruzioni sono a loro volta interpretate da una unità nanoprogrammata (68000)
- Microprogrammazione orizzontale:
  - ogni bit di una CW corrisponde ad una linea di comando
- Microprogrammazione verticale
  - le CW contengono i comandi in forma convenientemente codificata



Paolo Nesi, Univ. Firenze, Italy, 2003-08

301

### Esempio, ADD R3,R2,R1, microist..

|        |   |          |       |
|--------|---|----------|-------|
| 1a IST | { | R1out    | 00001 |
|        |   | TEMPlin  | 00101 |
| 2a IST | { | R2out    | 01001 |
|        |   | TEMPlout | ..... |
|        |   | ADD      | ..... |
| 3a IST | { | TEMPOin  | ..... |
|        |   | TEMPOout | ..... |
|        |   | R3in     | ..... |

} N Bit di codifica della mIST,  $2^N$  possibili mIST,  
 Buffer da controllare

Paolo Nesi, Univ. Firenze, Italy, 2003-08

302

### Cablata o microprogrammata?

- Fino a fine anni '60: logica cablata (PDP8, HP 2116)
- Anni '70: microprogrammazione (VAX, Z80, 8086, 68000)
  - Repertorio di istruzioni molto esteso e variato: **CISC (complex instruction set computer)**
  - Il VAX 11/789 (Digital) e il 370/168 (IBM) avevano oltre 400.000 bit di memoria di controllo
- Dagli anni '80 si è tornati alla logica cablata;
  - Affermazione delle macchine **RISC (reduced instruction set computer)**
- Istruttivo è esaminare l'evoluzione dell'architettura Intel: da CISC a (praticamente) RISC

Paolo Nesi, Univ. Firenze, Italy, 2003-08

303

## Ragioni per le CISC

- Un repertorio di istruzioni esteso è preferibile perché:
  - Istruzioni potenti semplificano la programmazione
  - Riduce il gap tra linguaggio di macchina e linguaggio di alto livello
  - *Software crisis*
- L'uso efficiente della memoria (all'epoca era costosa) era la preoccupazione principale:
  - meglio avere codici compatti
- Essendo (allora) la memoria di controllo molto più veloce della memoria centrale, portare funzionalità nella prima avrebbe migliorato le prestazioni della macchina



Paolo Nesi, Univ. Firenze, Italy, 2003-08

305

## ...Tuttavia

- Memorie RAM: molto più veloci delle precedenti a nuclei
- *Cache*: riducono ulteriormente i tempi di esecuzione
- Comportamento dei programmi:
  - l'80% delle istruzioni eseguite corrispondeva al solo 20% del repertorio.
  - ⇒ *conviene investire nella riduzione dei tempi di esecuzione di quel 20%, anziché aggiungere raffinate istruzioni, quasi mai usate, ma responsabili dell'allungamento del tempo di ciclo di macchina*
  - ⇒ *conviene costruire processori molto veloci, necessariamente con repertori semplici, e contare sull'ottimizzazione del compilatore*



Paolo Nesi, Univ. Firenze, Italy, 2003-08

306



# Calcolatori Elettronici

## CDL in Ingegneria Elettronica

### Facoltà di Ingegneria, Università degli Studi di Firenze

*Nuovo Ordinamento*

### Parte 5, L'architettura Software e la Scelta

Prof. Paolo Nesi  
<http://www.dsi.unifi.it/~nesi>  
[nesi@dsi.unifi.it](mailto:nesi@dsi.unifi.it)  
2008



Paolo Nesi, Univ. Firenze, Italy, 2003-08 307

## Sommario della parte 5

- **Hardware e Software**
- **L'architettura Software**
  - il sistema operativo
  - Il firmware, il BIOS
  - I driver
  - Il Boot
  - i programmi applicativi
- **Le Misure di un Elaboratore**
- **Le memorie di Massa**
- **Le prestazioni dei sistemi a microprocessore**



Paolo Nesi, Univ. Firenze, Italy, 2003-08 308

## Hardware e Software

L'elaboratore è composto dall'hardware, i dispositivi fisici che lo costituiscono, e dal software, quelle procedure e istruzioni che ne dirigono le operazioni.

```

    graph TD
      U[UTENTE] <--> SA[SOFTWARE APPLICATIVO]
      SA <--> SO[SISTEMA OPERATIVO]
      SO <--> F[FIRMWARE]
      SO <--> D[DRIVER]
      F <--> H[HARDWARE]
      D <--> H
  
```

Paolo Nesi, Univ. Firenze, Italy, 2003-08 309

## Hardware e Software

Il software è parte integrante del calcolatore poiché ne permette una maggiore o minore adattabilità alle richieste dell'utente stesso.

La struttura software è costituita da diverse categorie di programmi:

- B.I.O.S. (basic input output system)
- O.S.(operating system): KERNEL, UTILITY
- SOFTWARE APPLICATIVO.**

```

    American Megatrends  AMIBIOS (c)1994
    11-10-94
    NB-1410/40/SQUIT
    3712KB OK
    PAIT
    Hit DEL if you want to run Setup

    (c) American Megatrend Inc.,
    40-F101-001223-0010111-072594-UNC498-II
  
```

Paolo Nesi, Univ. Firenze, Italy, 2003-08 310

## Hardware e Software

### Il BIOS

- Una particolare categoria di software è il BIOS (o firmware), un insieme di programmi, inseriti nell'hardware alla costruzione e copiati in memoria centrale all'avviamento (bootstrap).
- utilizzati dal sistema operativo per accedere alle risorse hardware del sistema. Grazie a questi programmi il sistema operativo può non considerare la struttura interna dell'elaboratore.
- All'acquisto di un personal computer si ha l'hardware ed il BIOS su cui si può implementare il sistema operativo più adatto a gestire, col software applicativo, le applicazioni più varie.



## Hardware e Software

- Dal punto di vista logico funzionale l'utente interagisce con l'applicazione (schema precedente)
- Dal punto di vista fisico l'utente interagisce con l'Hardware
  - Quando viene effettuato un movimento del mouse questo produce l'attivazione di parti del codice del suo Driver, che a sua volta produce l'esecuzione di parti di istruzioni del SO e che a sua volta può produrre impatti sull'applicazione, come per esempio la tracciatura di una linea



## Hardware e Software

- L'architettura a strati permette di astrarre la realizzazione ed il funzionamento delle applicazioni dall'HW, effettuando l'utilizzo dell'HW solo tramite chiamate tramite il SO
- Un'applicazione puo' accedere direttamente anche ai driver e all'hardware perdendo la caratteristica di essere indipendente dall'HW



Paolo Nesi, Univ. Firenze, Italy, 2003-08

313

## Hardware e Software

**IL SISTEMA OPERATIVO (OPERATING SYSTEM)** è un insieme di programmi, che agisce da intermediario tra il calcolatore e l'utente, cosicché questi non debba interagire direttamente con l'hardware.

Il Sistema Operativo, rende possibile l'esecuzione del software applicativo in modo trasparente all'utente. L'utente consegna i dati prodotti e richiesti al sistema operativo, che accede all'hardware, senza che l'utente ne conosca i complicati meccanismi.

Esempi di sistemi operativi sono:

- MS DOS, WINDOWS 9x/ME/NT/2000/XP
- LINUX, UNIX VMX
- IBM OS2, MAC OS, ecc.



Paolo Nesi, Univ. Firenze, Italy, 2003-08

314

## Le misure di un Elaboratore

- **Architettura:**
  - struttura della CPU: VN, HW, RISC, CISC, DSP
  - #Bit di CPU: tipico 32 o 64 bit
  - #bit di BA: tipico 16-32 bit
  - #bit di BD: tipico 32-64 bit
  - Clock consentito
- **Scheda Madre:**
  - per CPU singola o multipla, single core o a core multiplo
  - come sfrutta la CPU, il CHIP set: DMA, PIC, Bus Control, etc.
  - periferiche integrate: Disk Controller, raid, audio, USB, etc.
  - Memoria cache (min e max): tipico 512 Kbyte
  - Memoria RAM (min e max): tipico 512 Mbyte, 2, 8 Gbyte
  - Connessioni varie: rete, USB, seriale parallela, etc.....
  - Clock massimo e minimo, vari GHz
  - Tipo o tipi di BUS e loro velocità (clock):
    - AGP, PCI, EISA, VESA, etc. tipico 100 Mbyte
    - Numero di slot liberi



Paolo Nesi, Univ. Firenze, Italy, 2003-08

315

## Elaboratore e le periferiche

- **Memoria di Massa:**
  - HD tipico 150 Gbyte, Raid (e.g., 0,1,2,3,4,5), etc.
  - FD, ZIP, Mcard, etc. (passate in disuso)
  - CD, DVD+R, DVD+-RW, etc.
  - Tapes (ancora in uso)
  - USB Memories: da diversi Mbyte ad alcuni Gbyte
- **User Interface:**
  - video, audio, joystick, mouse, game, etc.
- **I/O:**
  - USB, parallela, seriale, IRDA, 1394, etc.
- **Comunicazione:**
  - Rete fissa o wireless, velocità: 10-100 Mbps, 1Gbyte
  - Protocolli di comunicazione: TCP/IP, PPP, etc.
  - Modem: ADSL, GPRS, UMTS, etc.
  - etc.



Paolo Nesi, Univ. Firenze, Italy, 2003-08

316

## Memoria di Massa:

### ● Mobili

- FD, Floppy disk (ormai non piu' in uso)
- ZIP (ormai non piu' in uso)
- CD, Compact Disk
- DVD: DVD+R, DVD+-RW, etc.
- Tapes
- Memory card, etc. (ormai non piu' in uso)
- USB memory from some Mbyte to few Gbyte

### ● Fisse

- HD tipico 80-250 Gbyte,
- Raid1 (solo duplicazione), Raid5, etc.

### ● Etc..



## Memorie di massa - Floppy Disk

• Sono di materiale plastico ricoperti di materiale magnetico.

• Ognuno dei due lati è diviso in settori, divisi a loro volta in tracce. I settori sono degli spicchi mentre le tracce sono concentriche. I dischi magnetici sono letti per tracce concentriche. Capacità di 740K-1,44 MB.

Esiste nella parte centrale un riferimento, un foro, che permette l'identificazione della traccia 0.

Il tempo di accesso ad una traccia è in funzione della sua posizione sulla superficie del dischetto ed è mediamente di circa 25 millisecondi (l'accesso all memoria RAM è di circa 30 nanosecondi ).

Si ha un accesso diretto (quando questa passa sotto la testina) alla traccia e sequenziale all'interno della traccia. Una traccia tipicamente contiene 512 o 1024 byte.

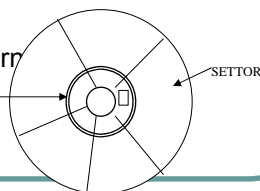

## Floppy da 8 e 5 e 1/4 pollici



maxell  
Floppy Disk  
FDI  
XD

160Kbyte – 1.2Mbyte



HD RPS  
HD 0.2

 Paolo Nesi, Univ. Firenze, Italy, 2003-08319

## Floppy da 8 pollici



maxell  
Floppy Disk  
FDI  
XD



 Paolo Nesi, Univ. Firenze, Italy, 2003-08320

## Floppy da 8, 5 e 1/4, 3 e 1/2 Pollici



The image shows three floppy disks of different sizes. On the left is a large 8-inch floppy disk with a white label that says 'maxell Floppy Disk' and 'FDI XD'. In the middle is a 5.25-inch floppy disk with a blue label that says 'HD RPS' and 'MMD HD 0-2'. On the right is a smaller 3.5-inch floppy disk with a white label that says 'maxell' and 'HD 3.5'.

Paolo Nesi, Univ. Firenze, Italy, 2003-08 321

## Memorie di massa - Hard Disk

Composto da dischi di materiale metallico, rigidi, generalmente d'alluminio, raccolti in una pila e sigillati all'interno di un contenitore dotato di un dispositivo di rotazione e di testine di lettura/scrittura.

Nell'hard disk, per trovare un'informazione è necessario conoscere la traccia, il settore, il lato/side e il disco sulla quale essa si trova.

Poiché i dischi sono di materiale rigido, essi sopportano velocità più alte (RPM) ed il tempo di accesso per leggere un'informazione sull'hard disk è inferiore ai 10 millisecondi. La tecnologia impiegata è magnetica, le capacità raggiungibili fino a ~120GB.

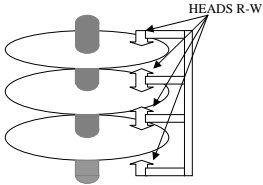

The diagram shows a cross-section of a hard disk platter with three heads. The heads are labeled 'HEADS R-W' and are positioned above the platters. Arrows indicate the direction of the heads as they move across the platters.

Hard Disk Maxtor Diamondmax Plus 9, 80gb Eide, Ultra Ata/133, 8.7ms Tempo Acc, 2mb Cache, 7200 Rpm



A photograph of a Maxtor Diamondmax Plus 9 hard disk, showing its top and bottom surfaces.

Paolo Nesi, Univ. Firenze, Italy, 2003-08 322



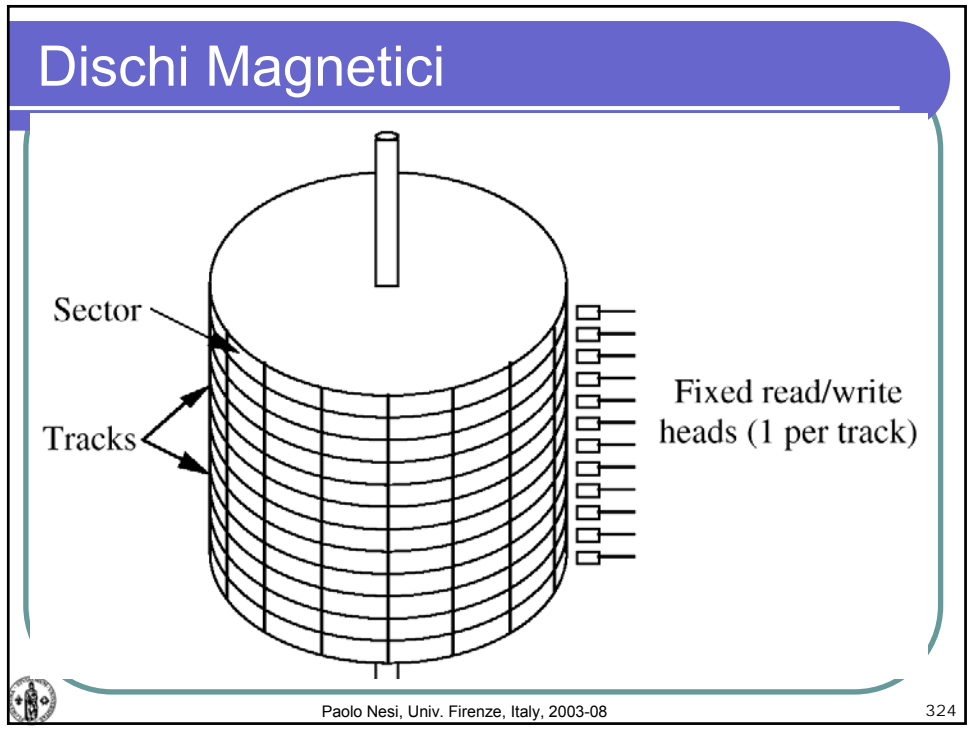
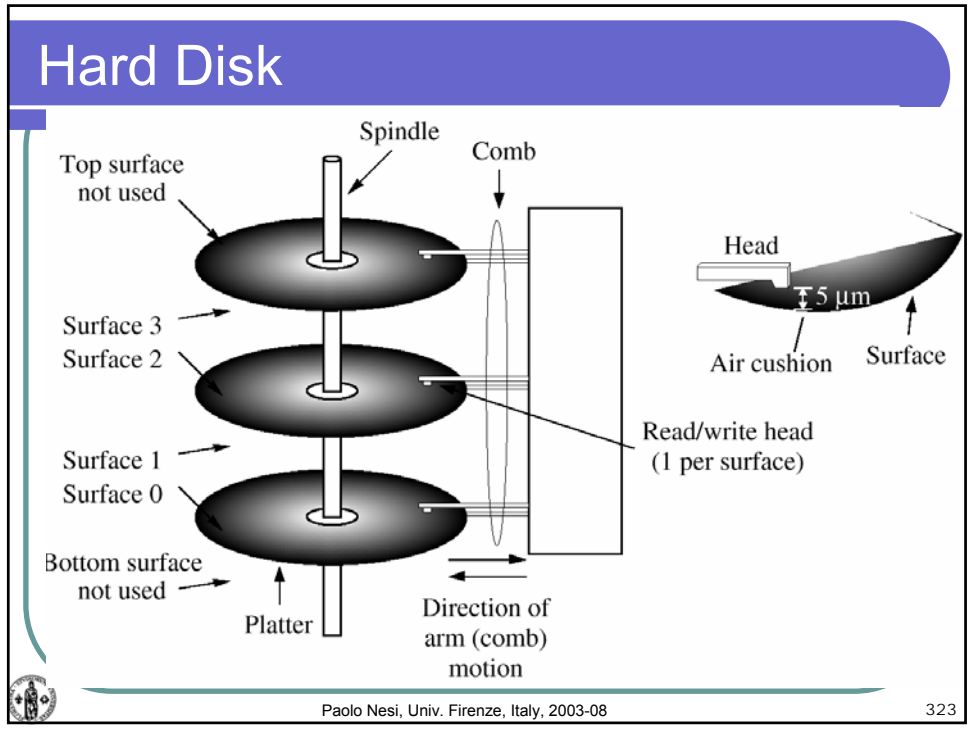

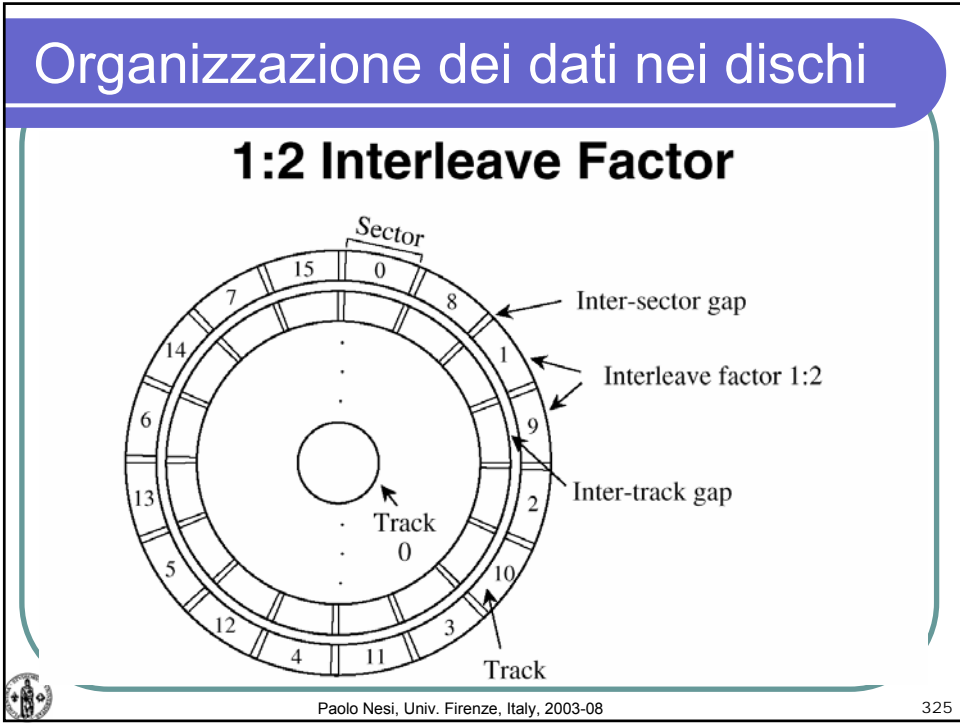

HD da 0,5 Mbyte, fine anni '70, 35-40 Cm



Paolo Nesi, Univ. Firenze, Italy, 2003-08

327

HD da 5" 1/4 con 4 side/head, 10Mbyte, fine anni '80



Paolo Nesi, Univ. Firenze, Italy, 2003-08

328

HD da 5"e1/4 con 16 side/head (400Mbyte, anni '90)



Paolo Nesi, Univ. Firenze, Italy, 2003-08 329



HD 3"1/2  
8 side/head  
Anni '90-'00

Paolo Nesi, Univ. Firenze, Italy, 2003-08 330

## Data CD (CD-Rom, CD-RW, DVD)

Il CD si legge per piste concentriche come il floppy, andando dall'interno verso l'esterno del disco. Il tempo di accesso è in funzione della velocità del motore in dotazione ma è dell'ordine di 1/(2-10) volte meno quello di un Hard Disk. La velocità di lettura si misura con multipli della velocità di lettura dei CD Audio (170 kbytes/sec = 1x). Oggi sono in commercio modelli in grado di leggere anche 60x.

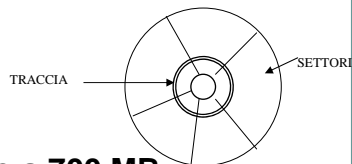

- Tecnologia impiegata: **ottica**
- Capacità di memorizzazione: **CD, fino a 700 MB; DVD, fino a ~9GB, BluRay circa 50Gbyte**
- Velocità di accesso ai dati: **media, nell'ordine delle centinaia di ms**



## CD and Floppy vari



## Unità di Backup o a nastro

Le memorie a nastro sono supporti magnetici solitamente utilizzati per copie di riserva (backup). Il nastro non è una memoria ad accesso diretto ma ad accesso sequenziale: devo cioè svolgerlo ed avvolgerlo fino a trovare il dato che mi interessa (quindi il tempo di accesso può essere elevatissimo). La capacità dei nastri va da 60 Mbyte a 120 Gbyte circa.

I loro punti di forza stanno nella capacità di memorizzazione e nel basso costo.



Unità a nastro (DAT)

Tape Library



## Data Cartridge vecchio tipo



## Memorie di massa - Altri supporti removibili



### IOMEGA ZIP

- Tecnologia impiegata: ***magnetica***
- Capacità di memorizzazione: ***100Mb***
- Velocità di accesso ai dati: ***media***

### USB Memories .....

- Tecnologia impiegata: **flash memory**
- Capacità di memorizzazione: **4Gbyte**
- Velocità di accesso ai dati: **medio alta**







Paolo Nesi, Univ. Firenze, Italy, 2003-08

335

## Interfacce utente

- **Output**
  - Adattatori Grafici
  - Visori 2D, 3D
  - Stampanti, Printer
  - Etc.
- **Input**
  - Acq. Video
  - Mouse, 3D Mouse
  - Joystick
  - Tavoleta, tablet
  - Hand tracking
  - Touch screen



Paolo Nesi, Univ. Firenze, Italy, 2003-08

336

## I/O, Input/Output, Comunicazioni

- **Comunicazioni 1:1**

- USB,
- parallela,
- Seriale,
- IRDA,
- 1394,
- etc.

- **Comunicazioni N:M**

- Rete fissa o wireless, velocità: 10-100 Mbps
- Protocolli di comunicazione: TCP/IP, PPP, etc.
- Modem: ADSL, GPRS, etc.
- etc.



## Le prestazioni

- MIPS (Milioni di istruzioni al secondo)

$$\text{MIPS} = N_{\text{ist}} / (T_{\text{CPU}} \cdot 10^6)$$

E' un indice che ha poco significato

- MFLOPS (Milioni di istruzioni in virgola mobile al secondo)

$$\text{MFLOPS} = N_{\text{vm}} / (T_{\text{CPU}} \cdot 10^6)$$

- Ci sono indici migliori

- SpecINT 95
- SpecFP 95





## Il processore: prestazioni

Esistono diversi criteri per valutare la *performance* di un processore.

Sono tutti più o meno discussi o discutibili.

- Velocità di **clock** (GHz)
- **Mips** (millions instructions per second)
- **MFlops** (millions floating-point operations per second)
- **iCOMP, iCOMP 2.0** (Intel COmparative Microprocessor Performance)
- **P-rating, SPECint, SPECfp** (real-world benchmarks)



## MIPS

Da 8086 a Pentium Pro

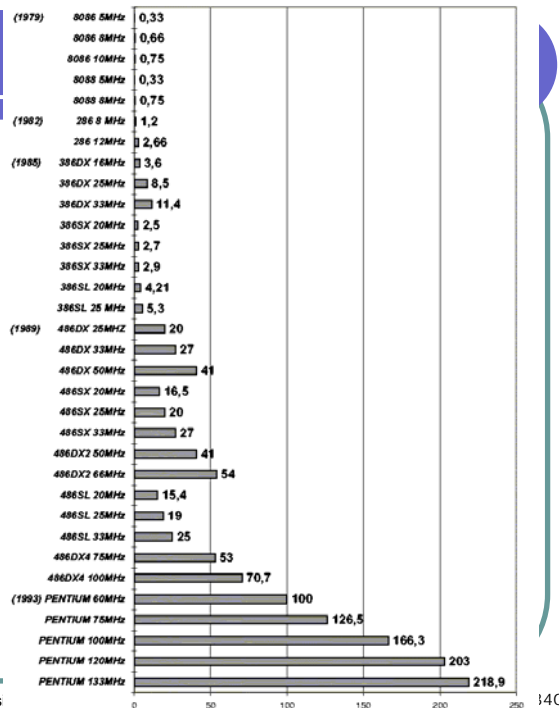

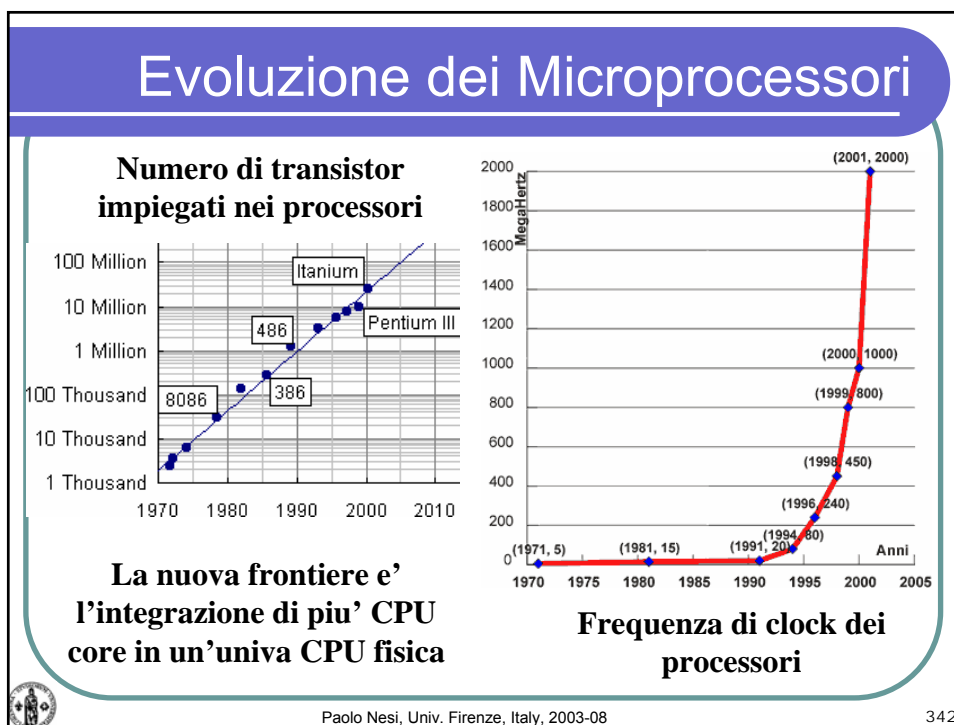
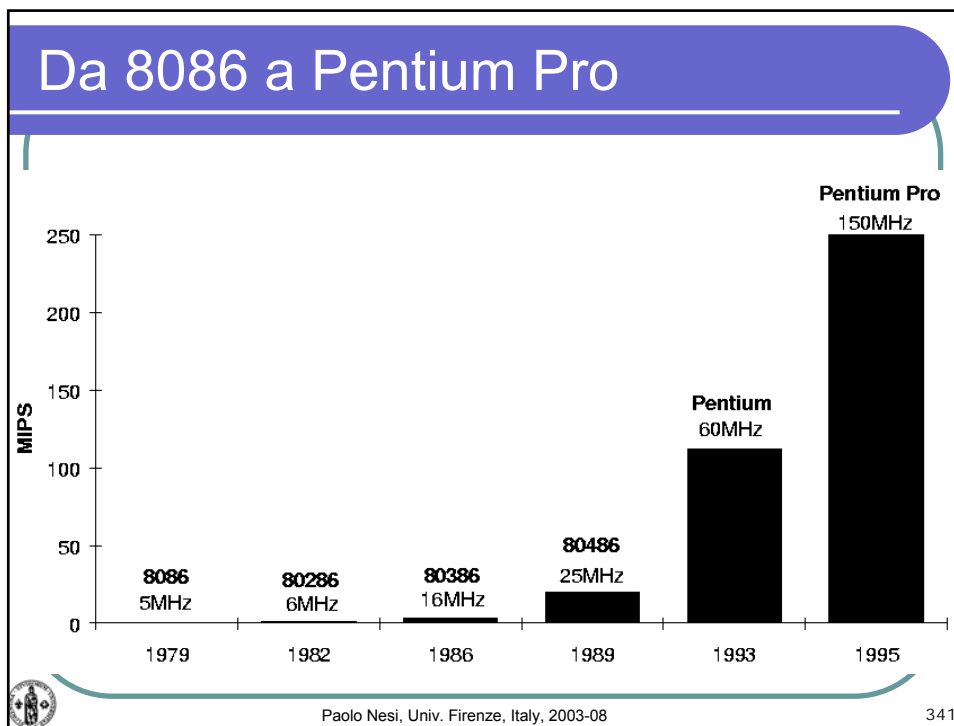

# Calcolatori Elettronici

## CDL in Ingegneria Elettronica

Facoltà di Ingegneria,  
Università degli Studi di Firenze

*Nuovo Ordinamento*  
**Parte 6, La CPU 8086**

Prof. Paolo Nesi  
<http://www.dsi.unifi.it/~nesi>  
[nesi@dsi.unifi.it](mailto:nesi@dsi.unifi.it)  
Gennaio 2006



Paolo Nesi, Univ. Firenze, Italy, 2003-08 344

## L'8086, il data sheet

**Features**

- Compatible with NMOS 8086
- Completely Static CMOS Design
  - DC ..... 5MHz (80C86)
  - DC ..... 8MHz (80C86-2)
- Low Power Operation
  - ICCSB ..... 500µA Max
  - ICCOP ..... 10mA/MHz Typ
- 1MByte of Direct Memory Addressing Capability
- 24 Operand Addressing Modes
- Bit, Byte, Word and Block Move Operations
- 8-Bit and 16-Bit Signed/Unsigned Arithmetic
  - Binary, or Decimal
  - Multiply and Divide
- Wide Operating Temperature Range
  - C80C86 ..... 0°C to +70°C
  - I80C86 ..... -40°C to +85°C
  - M80C86 ..... -55°C to +125°C

*Si consiglia di fare il "download" dal sito WEB del corso, si veda prima pagina, dei DATA SHEET (dei manuali tecnici operativi) dei componenti.*

*Tali documenti sono stampabili come il resto delle dispense e dei lucidi*



Paolo Nesi, Univ. Firenze, Italy, 2003-08 345

## Piedinatura dell'8086

|      |   |   |  |    |   |                |  |
|------|---|---|--|----|---|----------------|--|
| GND  | □ | 1 |  | 40 | □ | Vcc            |  |
| AD14 | □ |   |  |    | □ | AD15           |  |
| AD13 | □ |   |  |    | □ | A16/S3         |  |
| AD12 | □ |   |  |    | □ | A17/S4         |  |
| AD11 | □ |   |  |    | □ | A18/S5         |  |
| AD10 | □ |   |  |    | □ | A19/S6         |  |
| AD9  | □ |   |  |    | □ | BHE/S7         |  |
| AD8  | □ |   |  |    | □ | MN/MX          |  |
| AD7  | □ |   |  |    | □ | RD             |  |
| AD6  | □ |   |  |    | □ | RQ/GT0 (HOLD)  |  |
| AD5  | □ |   |  |    | □ | RQ/GT1 (HOLDA) |  |
| AD4  | □ |   |  |    | □ | LOCK (WR)      |  |
| AD3  | □ |   |  |    | □ | S2 (M/IO)      |  |
| AD2  | □ |   |  |    | □ | S1 (DT/R)      |  |
| AD1  | □ |   |  |    | □ | S0 (DEN)       |  |
| AD0  | □ |   |  |    | □ | QS0 (ALE)      |  |
| NMI  | □ |   |  |    | □ | QS1 (INTA)     |  |
| INTR | □ |   |  |    | □ | TEST           |  |
| CLK  | □ |   |  |    | □ | READY          |  |
| GND  | □ |   |  |    | □ | RESET          |  |

8086

Paolo Nesi, Univ. Firenze, Italy, 2003-08 346

## Caratteristiche

- 20 bit BUS address, 20 bit di indirizzamento
  - 1 Mbyte, da 00000H a FFFFFH
- 16 bit BUS dati, 16 bit per il BUS dati
  - Dati e istruzioni, architettura VN
- 16 bit ALU, operazioni algebrico e logiche native a 16
  - Complemento a 2 per interi, virgola mobile, etc.
- BUS Multiplato nel tempo
- Memoria Segmentata
- BUS con gestione del Tri-State
- Due Modalità di funzionamento:
  - modo minimo e modo massimo
  - Gestione semplice ed avanzata del BUS

Paolo Nesi, Univ. Firenze, Italy, 2003-08 347

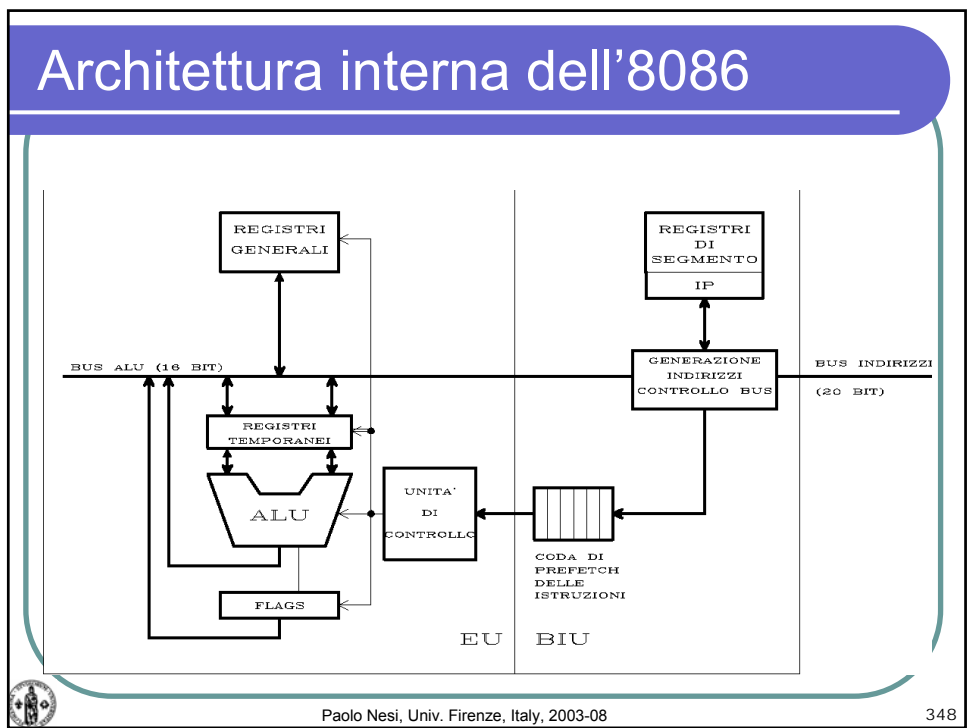

- ## Componenti principali
- **EC: Execution Unit**
    - Esecuzione delle operazioni, ALU e Registri
  - **BIU: Bus Interface Unit**
    - Accesso alla memoria per istruzioni e dati
    - Gestioni dei registri di indirizzamento
      - Calcolo dell'indirizzo fisico da quello logico di segmento
    - Controllo logico del BUS
    - Acquisizione delle istruzioni ed inserimento di queste in una coda
- Paolo Nesi, Univ. Firenze, Italy, 2003-08 350

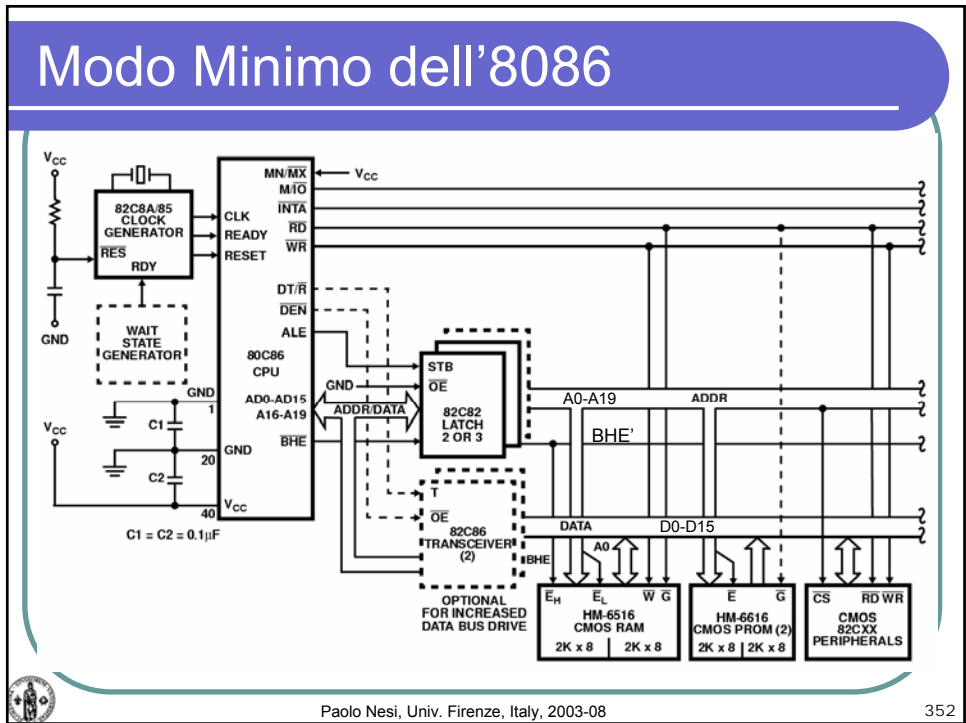
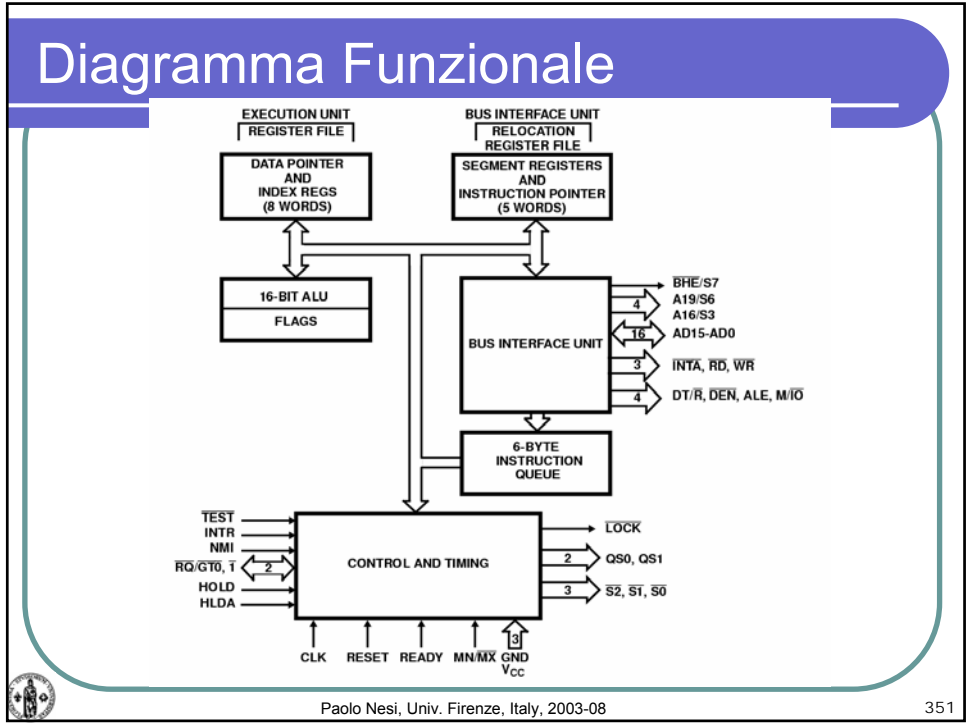

## BUS Multiplato, modo minimo

- 16 bit vengono presentati nella prima parte del ciclo macchina sui pin ADxx
- Sugli stessi pin si ha il BUS dati nella seconda parte del ciclo macchina
- I bit di indirizzo da 17 a 20 sono presentati su pin diversi che nella prima parte del ciclo macchina presentano tali indirizzi, mentre nella seconda lo stato della CPU



Paolo Nesi, Univ. Firenze, Italy, 2003-08

353

## Ciclo Macchina, Accesso alla Memoria

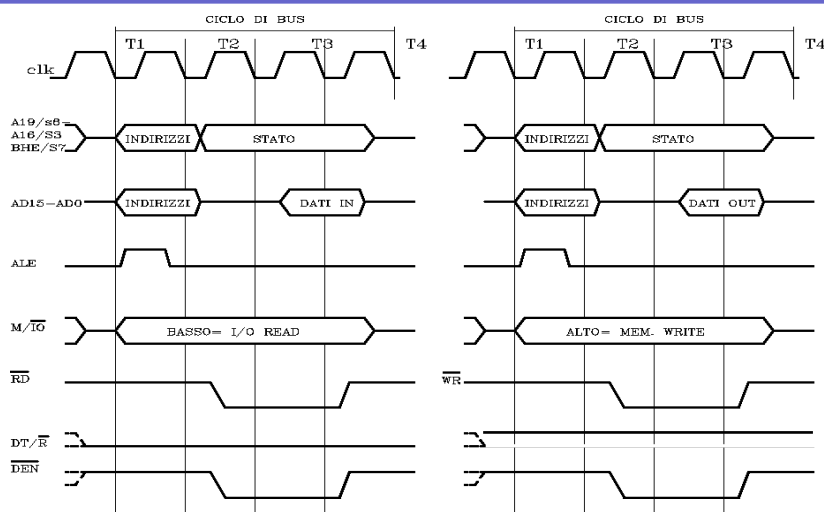

Paolo Nesi, Univ. Firenze, Italy, 2003-08

354

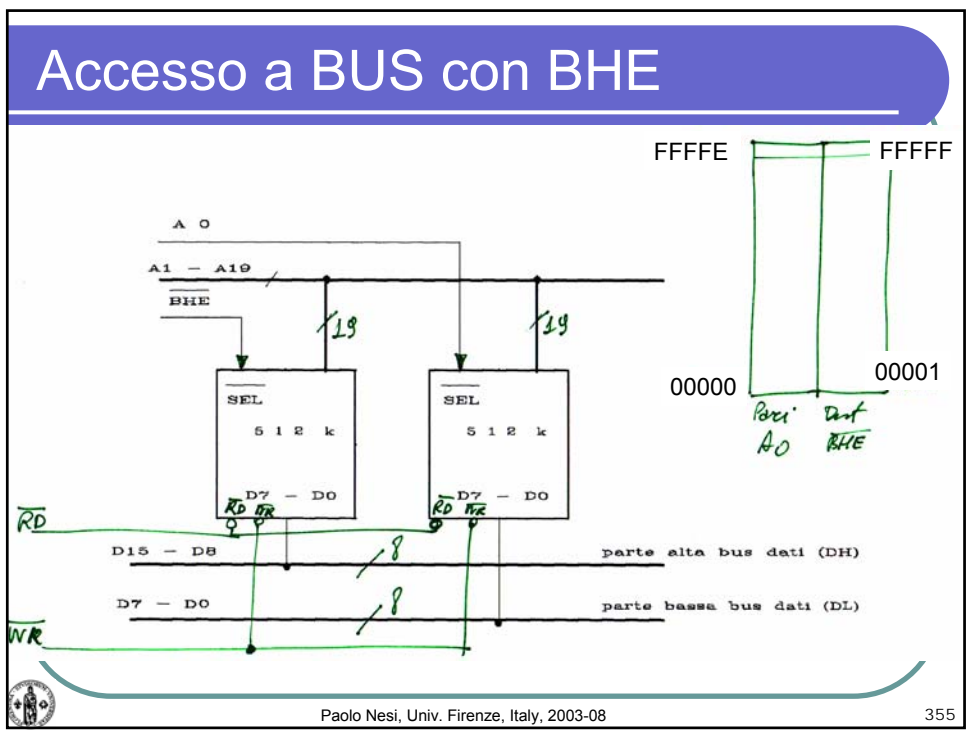

## Selezione/Combinazione delle Memorie

- Il Segnale di SEL negato sulle memorie, anche chiamato Chip Select negato, (CS), permette di effettuare delle composizioni di memorie.
- Realizzare dei banchi di memoria di dimensioni maggiori a partire da tagli piccoli
- Nell'esempio viene scelto il chip sulla base del bit meno significativo.
  - Questa soluzione permette di fare letture parallele dei due byte
- Se si fosse scelto di dividere la memoria in due blocchi sulla base del bit piu' significativo si avrebbe avuto i primi 512 Kbyte in un chip ed i secondi in un altro,
  - Questo non e' conveniente
  - in tale caso la lettura non sarebbe potuta essere di una Word a 16 ma solo di un byte alla volta

Paolo Nesi, Univ. Firenze, Italy, 2003-08 356



## Tipo di Lettura sul BUS

- Not BHE, BUS High Enable, abilitazione della parte alta del bus, segnale attivo basso
- Letture di Byte e Word da indirizzi pari e dispari ?

| not BHE | A0 | dati | start   | #cicli |
|---------|----|------|---------|--------|
| 1       | 0  | byte | pari    | 1      |
| 0       | 1  | byte | dispari | 1      |
| 0       | 0  | word | pari    | 1      |
| 1       | 1  | --   | --      | --     |



Paolo Nesi, Univ. Firenze, Italy, 2003-08

357

## Lettura di una Word da un dispari

|     |     |     |   |   | ... | ... | ... | ... | A3 | A2 | A1 | A0 |
|-----|-----|-----|---|---|-----|-----|-----|-----|----|----|----|----|
| ... | ... | ... | X | X | X   | X   | X   | X   | X  | X  | 0  | 0  |
| ... | ... | ... | X | X | X   | X   | X   | X   | X  | X  | 0  | 1  |
| ... | ... | ... | X | X | X   | X   | X   | X   | X  | X  | 0  | 1  |
| ... | ... | ... | X | X | X   | X   | X   | X   | X  | X  | 1  | 0  |

- Nel caso di Byte Consecutivi a partire da un indirizzo pari i bit sono diversi solo per A0
- Nel caso di Byte Consecutivi a partire da un indirizzo dispari i bit sono diversi anche per A1, non si puo' fare con una configurazione HW come quella precedente.



Paolo Nesi, Univ. Firenze, Italy, 2003-08

358

## Registri Interni

Si noti il parallelismo interno fra la BIU e la EU.

Possibile perche'

- Presenza delle coda
- Registri diversi per gestione indirizzi e dati
- ALU indipendente per calcolo indirizzo fisico

359

Paolo Nesi, Univ. Firenze, Italy, 2003-08

## Registri della BIU,

- **IP: Instruction Pointer (offset)**
  - Non e' semplicemente l'offset dell'istruzione successiva poiche' ho la coda di istruzioni.
- **CS: Code Segment**
  - Segmento che contiene codice, il programma, corrente o meno
- **SS: Stack Segment**
  - Segmento che contiene dati temporanei. In tale segmento viene salvato lo stato della CPU e del programma quando si hanno dei cambi di contesto per ripristinarlo quando serve, se ne parlera' piu' in dettaglio in seguito
- **DS: Data Segment**
  - Segmento che contiene dati per l'elaborazione
- **ES: Extra Segment**
  - Segmento aggiuntivo per i dati
- Tutti questi registri sono a 16 bit mentre la memoria e' a 20 bit
- Servono per comporre il valore dell'indirizzo fisico
- Si hanno indirizzi logici a 16 bit e fisici a 20 bit.

360

Paolo Nesi, Univ. Firenze, Italy, 2003-08

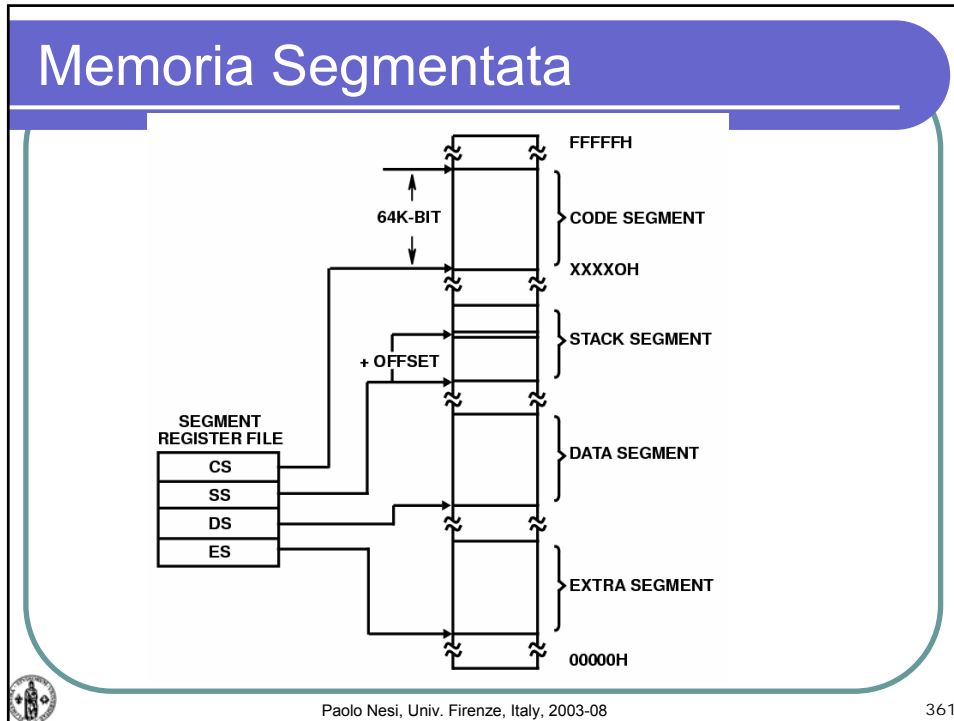

- ## Memoria Segmentata
- La memoria e' di 1Mbyte, 20 bit
  - Indirizzi logici sono espressi in termini di Segment:offset
  - Segment e Offset sono parole di 16bit, 1 Word
  - Questo permette di muovere i vari segmenti all'interno della memoria, fare rilocazione
  - Anche di sovrapporre i segmenti
  - L'indirizzo fisico e' ottenuto da quello logico:
    - Indirizzo fisico = segment \* 10H + offset
  - I 16 bit dei numeri sono memorizzati in memoria in ordine inverso.
- Paolo Nesi, Univ. Firenze, Italy, 2003-08 362

## Calcolo dell'indirizzo fisico

The diagram illustrates the process of calculating a physical address. It shows a 16-bit 'SCOSTAMENTO (OFFSET)' (bits 15-0) and a 16-bit 'REGISTRO DI SEGMENTO' (bits 15-0) being combined in a 'SOMMATORE' (adder). The result is a 20-bit 'INDIRIZZO FISICO DI 20 BIT' (bits 19-0).

- **ADD AX, VAR**
  - $AX \leftarrow AX + M[DS:offset(VAR)]$
- **ADD AX,ES:ALT**
  - $AX \leftarrow AX + M[ES:ALT]$
- Ogni programma deve dichiarare quali e quanti segmenti utilizza

Paolo Nesi, Univ. Firenze, Italy, 2003-08

363

## Registro Accumulatore, AX

- Nell'architettura 8086 come in altre CPU Intel.
  - AX viene detto anche registro accumulatore
  - E' un registro privilegiato per certe istruzioni
- Per esempio ADD AX,VAR effettua una somma del valore i VAR e lo somma al valore di AX mettendo, accumulando il risultato in AX stesso:
  - $AX \leftarrow AX + M[DS:VAR]$

Paolo Nesi, Univ. Firenze, Italy, 2003-08

365

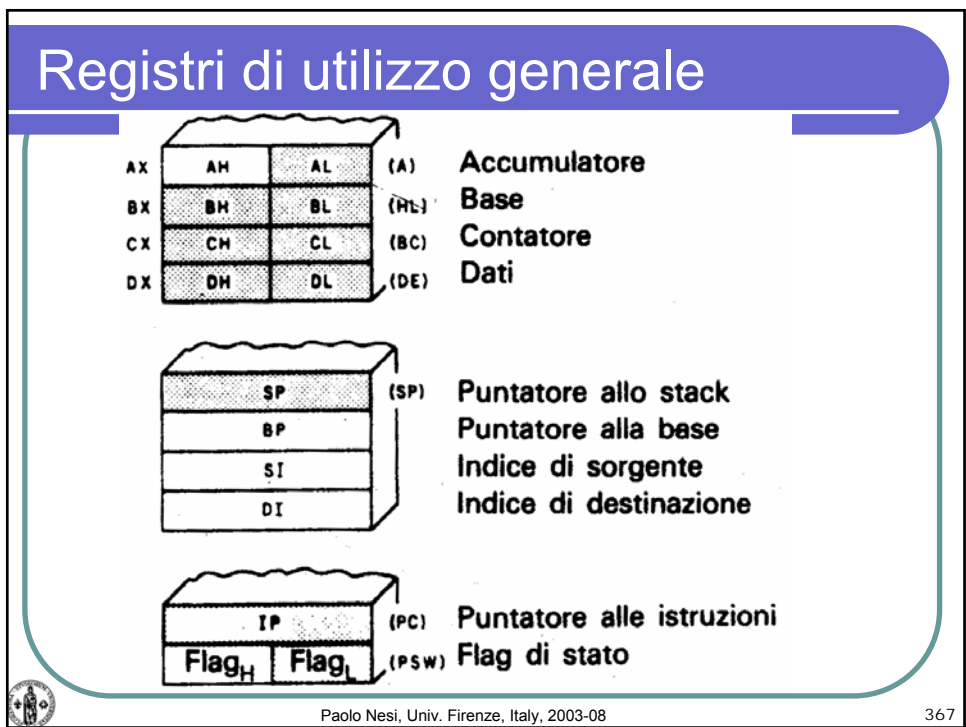
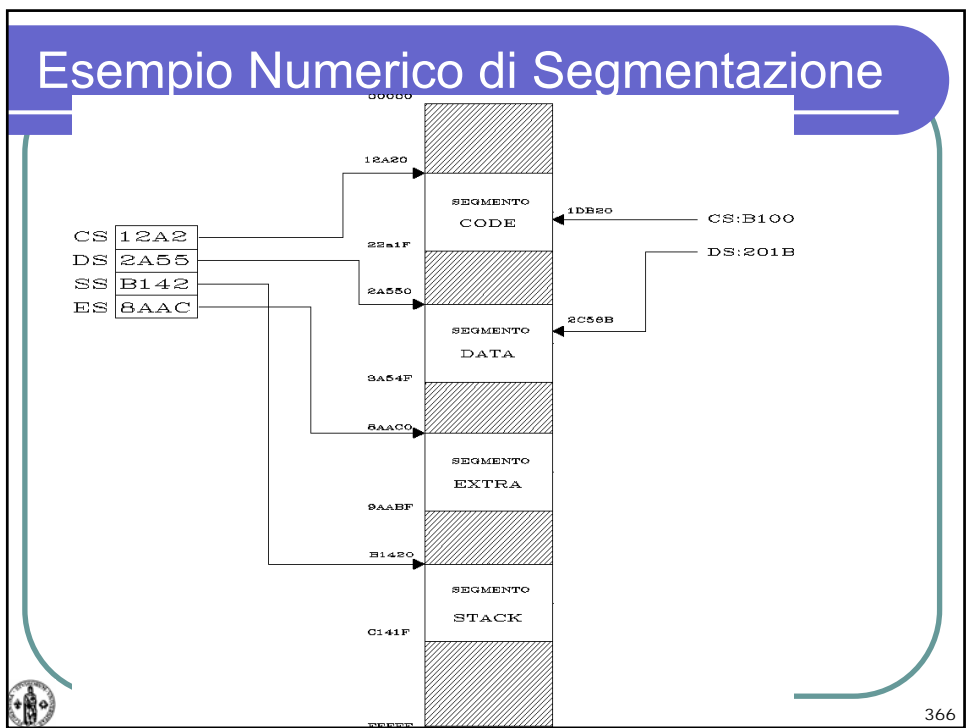

## Registri "Specializzati"

- **AH-AL, BH-BL, CH-CL, DH-DL**
  - 8 registri a 8 bit che
  - possono essere visti anche come 4 registri a 16 bit: AX, BX, CX, DX
- **SP: Stack Pointer, 16 bit**
  - offset per indirizzare alla testa dello Stack dentro il SS
- **BP: Base Pointer, 16 bit**
  - offset per indirizzare all'interno dello Stack la sua posizione di riferimento
- **SI: Source Index, 16 bit**
  - Indice che serve per alcune istruzioni per indicare la posizione relativa della sorgente dei dati
- **DI: Destination Index, 16 bit**
  - Indice che serve per alcune istruzioni per indicare la posizione relativa di destinazione dei dati



Paolo Nesi, Univ. Firenze, Italy, 2003-08

368

## Coinvolgimento dei Registri di indiriz.

| TYPE OF MEMORY REFERENCE    | DEFAULT SEGMENT BASE | ALTERNATE SEGMENT BASE | OFFSET            |
|-----------------------------|----------------------|------------------------|-------------------|
| Instruction Fetch           | CS                   | None                   | IP                |
| Stack Operation             | SS                   | None                   | SP                |
| Variable (except following) | DS                   | CS, ES, SS             | Effective Address |
| String Source               | DS                   | CS, ES, SS             | SI                |
| String Destination          | ES                   | None                   | DI                |
| BP Used As Base Register    | SS                   | CS, DS, ES             | Effective Address |



Paolo Nesi, Univ. Firenze, Italy, 2003-08

369

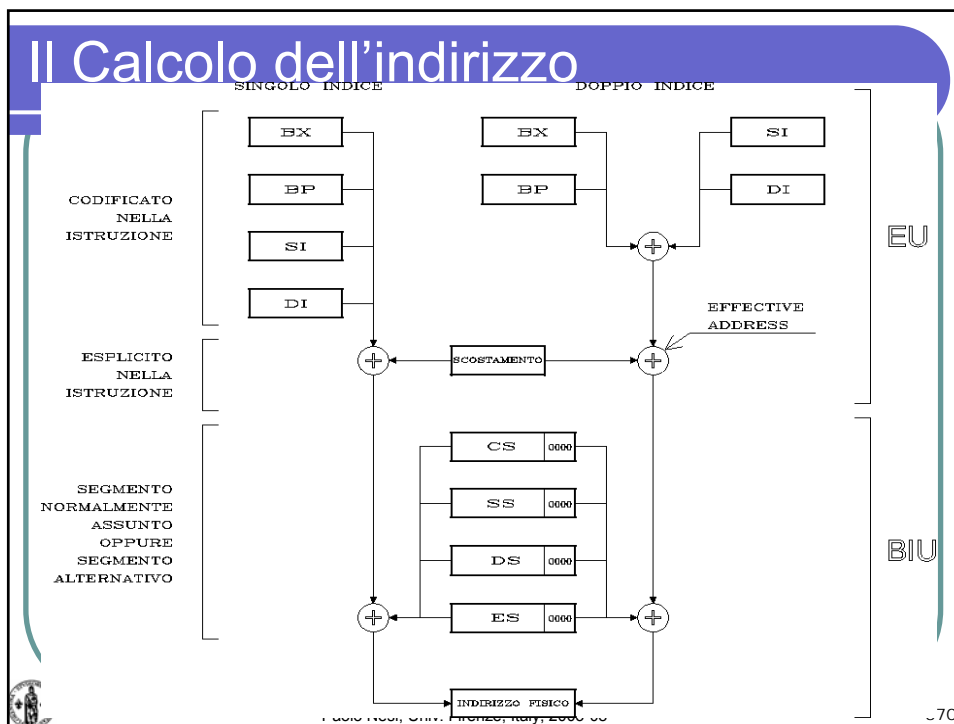

## Esempi

- [CS: BX + SI + Var]
- [DS: BX + VAR]
- [SS: BP + FEH]

- La CPU non ha nessuna conoscenza del tipo di dato. I dati vengono interpretati dalle istruzioni per quello che sono: cioè numeri binari.
- Se l'istruzione fa l'ipotesi di lavorare su numeri complemento a 2 e i valori dati non lo sono (o viceversa), ovviamente la CPU non se ne puo' accorgere.

## Registri Interni di stato

- **IP: Instruction Pointer, 16 bit**
  - E' sempre un Offset per un indirizzamento logico
- **PSW: program status word,**
  - 16 bit, non tutti utilizzati, solo flag singoli da un bit
  - Detto anche: Status Register o Flag register
  - Composto da una parte alta e bassa
  - I flag sono utilizzati dalle istruzioni per
    - tenere conto del contesto, del risultato delle istruzioni precedenti
    - modificare lo stato per le istruzioni successive, passare un riporto, condizionare una scelta, etc.



Paolo Nesi, Univ. Firenze, Italy, 2003-08

372

## PSW, Flag Register

- **ZF (Zero Flag) -- Flag di zero (zero/nonzero).**
  - posto ad 1 quanto il risultato di una operazione aritmetica e' zero;
- **SF (Sign Flag) -- Flag di segno (negativo/positivo).**
  - posto a 1 quando il risultato di una operazione sulla ALU e' un numero negativo
- **CF (Carry Flag) -- Flag di presenza di riporto (carry) (si/no)**
  - posto ad 1 quando si ha un riporto nelle operazioni di somma o sottrazione sia a 8 che a 16 bit;
- **PF (Parity Flag) -- Flag di presenza di parità.**
  - posto ad 1 se la parte bassa (8 bit) del risultato di una operazione dell'ALU contiene un numero pari di 1;
- **AF (Auxiliary Flag) -- Flag ausiliario (si/no)**
  - posto ad 1 in presenza di riporto nelle operazioni in codifica BCD;



Paolo Nesi, Univ. Firenze, Italy, 2003-08

373



## PSW, Flag Register

- **DF (Direction Flag)** -- Flag di direzione (decescente/crescente),
  - assume significato solo nelle operazioni con stringhe dove identifica l'organizzazione di queste in memoria;
- **IF (Interrupt Flag)** -- Flag che segnala le condizioni della CPU rispetto alle interruzioni (abilitate/disabilitate)
  - se e' ad 1 il programma in esecuzione puo' essere interrotto;
- **OF (Overflow Flag)** -- Flag di presenza di overflow (si/no)
  - il quale assume significato solo in presenza di operazioni aritmetiche
- **TF (Trap Flag)** -- Flag di presenza di trap (si/no),
  - quando e' ad 1 il programma puo' essere eseguito passo passo (single-step). utilizzato per il controllo dell'esecuzione del programma (debug).

Paolo Nesi, Univ. Firenze, Italy, 2003-08 374

## Esempio di Espansione della Memoria

Diagrammi temporali, ciclo di scrittura dati in memoria.

Decodificatore

| A1B | A1B | CS1#N | CS2#N | CS3#N | CS4#N |
|-----|-----|-------|-------|-------|-------|
| 0   | 0   | 0     | 1     | 1     | 1     |
| 0   | 1   | 1     | 0     | 1     | 1     |
| 1   | 0   | 1     | 1     | 0     | 1     |
| 1   | 1   | 1     | 1     | 1     | 0     |

Definizione di un banco di memoria composto da 4 quattro memorie da 256 Kbyte. Collegamento con il BUS sistema.

375

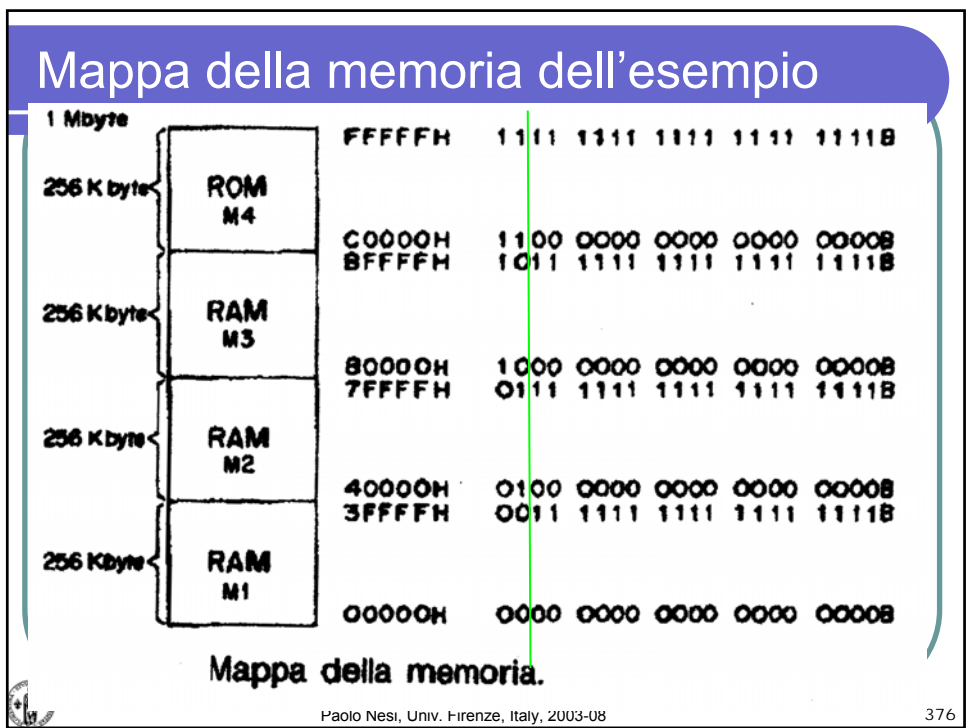

| A18 | A19 | CS1# | CS2# | CS3# | CS4# |
|-----|-----|------|------|------|------|
| 0   | 0   | 0    | 1    | 1    | 1    |
| 0   | 1   | 1    | 0    | 1    | 1    |
| 1   | 0   | 1    | 1    | 0    | 1    |
| 1   | 1   | 1    | 1    | 1    | 0    |

Paolo Nesi, Univ. Firenze, Italy, 2003-08 377

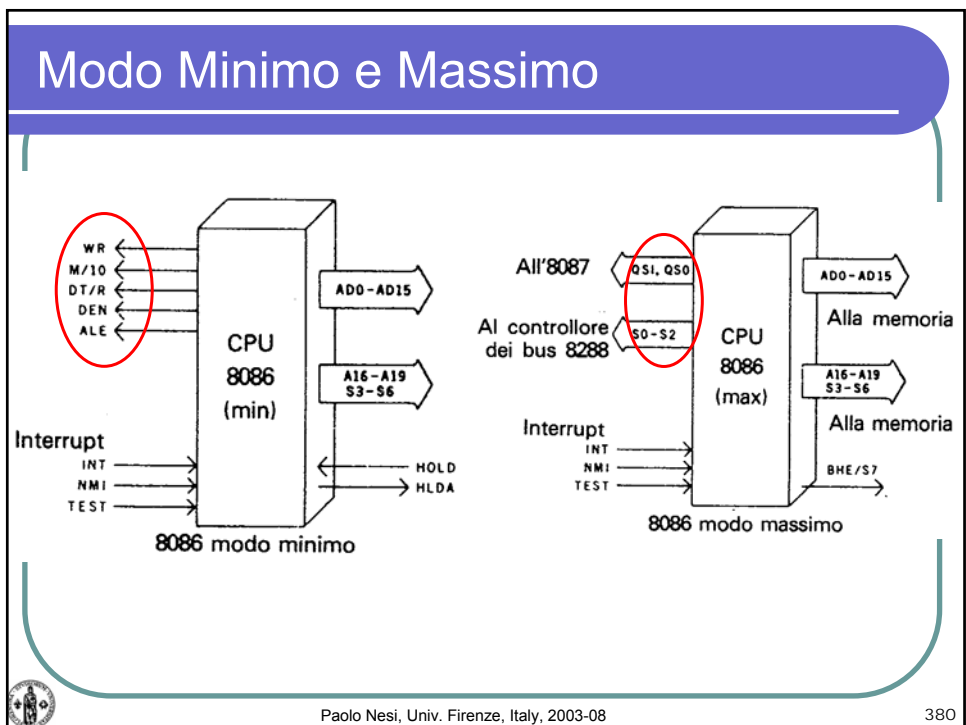
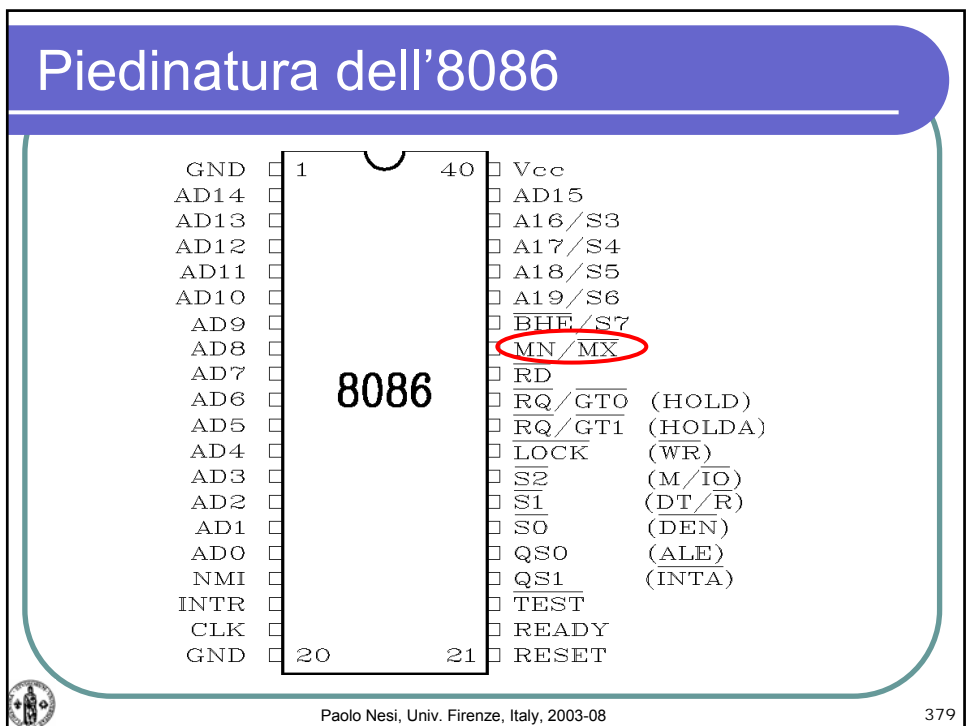

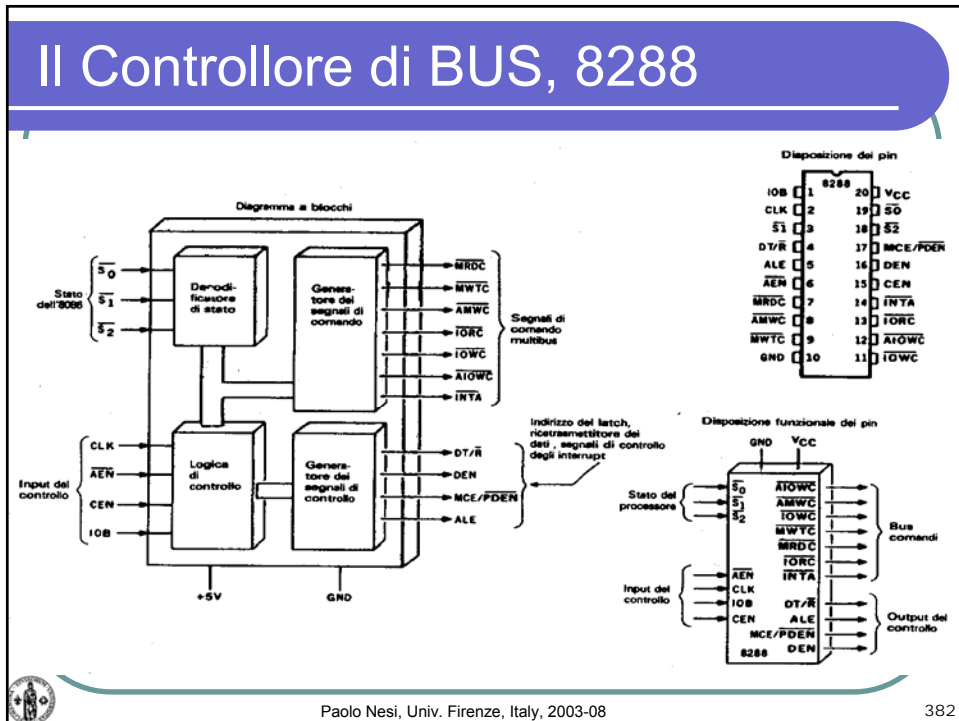
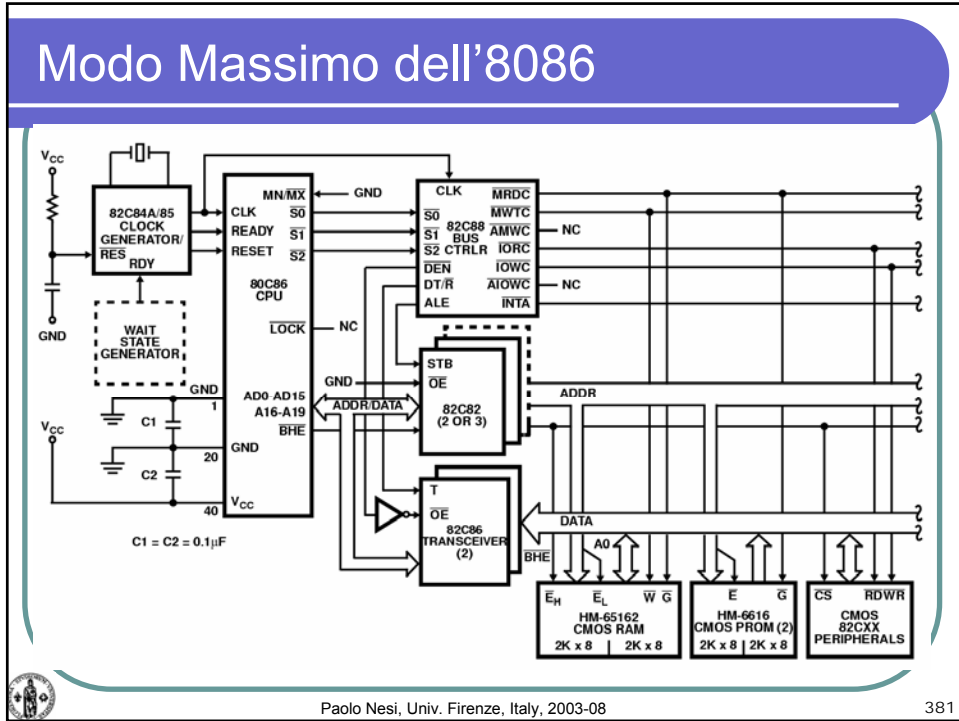

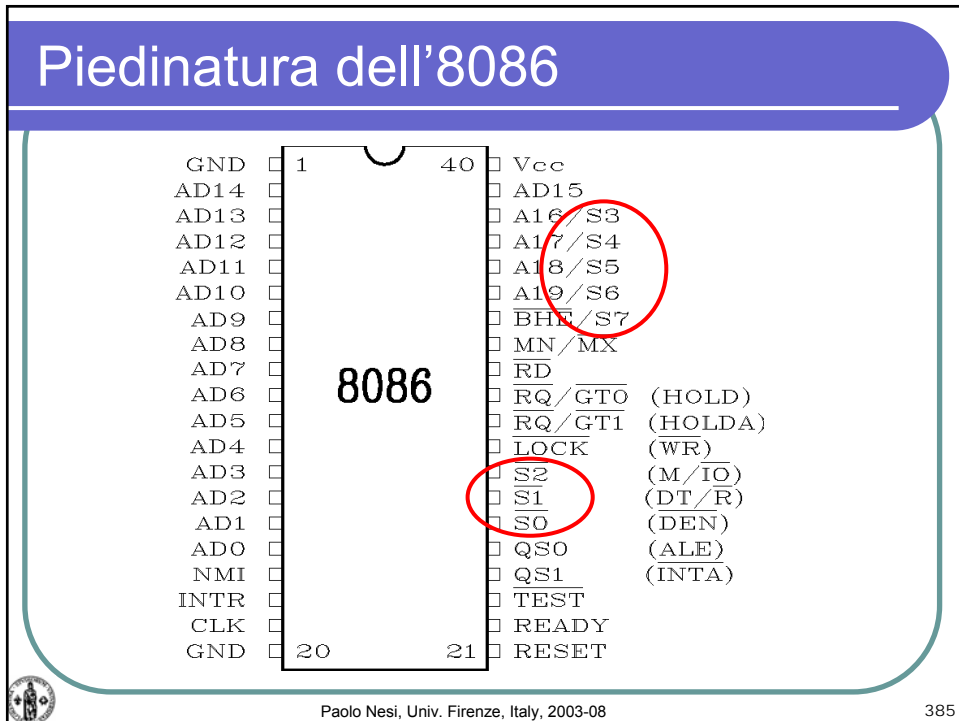
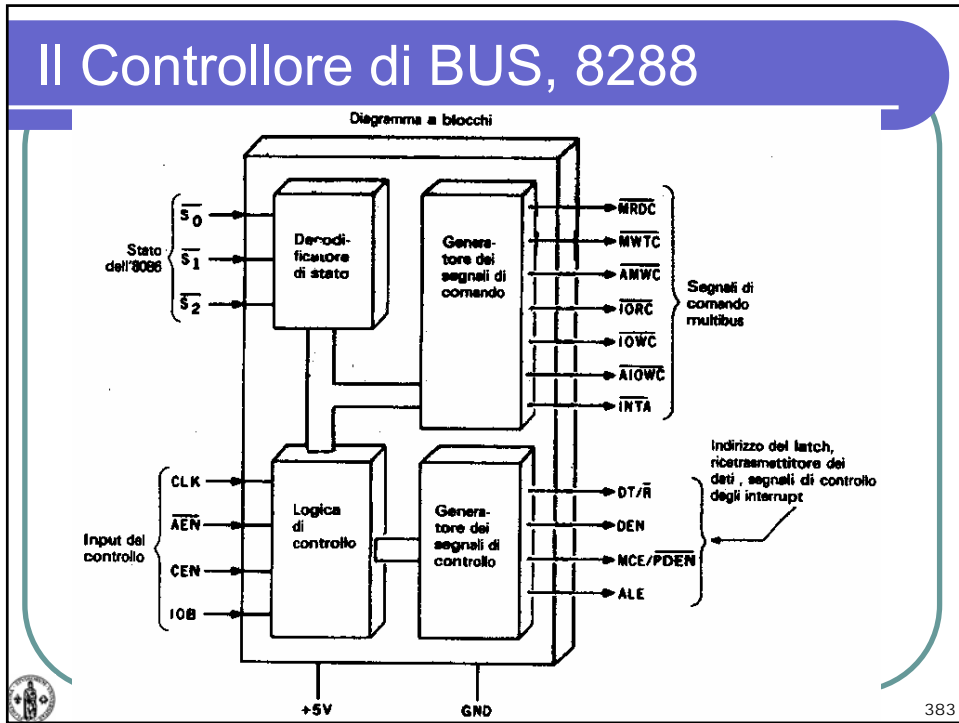

## Lettura dei Bit di stato

| S2 | S1 | S0 | CHARACTERISTICS       |
|----|----|----|-----------------------|
| 0  | 0  | 0  | Interrupt Acknowledge |
| 0  | 0  | 1  | Read I/O Port         |
| 0  | 1  | 0  | Write I/O Port        |
| 0  | 1  | 1  | Halt                  |
| 1  | 0  | 0  | Code Access           |
| 1  | 0  | 1  | Read Memory           |
| 1  | 1  | 0  | Write Memory          |
| 1  | 1  | 1  | Passive               |

| S4 | S3 | CHARACTERISTICS |
|----|----|-----------------|
| 0  | 0  | Alternate Data  |
| 0  | 1  | Stack           |
| 1  | 0  | Code or None    |
| 1  | 1  | Data            |

- Leggibili durante il ciclo macchina
- Letti da certe periferiche per la loro sincronizzazione
- Modo massimo
- Riconoscimento del tipo di ciclo macchina

Paolo Nesi, Univ. Firenze, Italy, 2003-08

386

## Ciclo Macchina, Accesso alla Memoria

**a) Lettura**

**b) Scrittura**

Paolo Nesi, Univ. Firenze, Italy, 2003-08

387

## Piedinatura dell'8086

|      |   |    |  |    |   |                |
|------|---|----|--|----|---|----------------|
| GND  | □ | 1  |  | 40 | □ | Vcc            |
| AD14 | □ |    |  |    | □ | AD15           |
| AD13 | □ |    |  |    | □ | A16/S3         |
| AD12 | □ |    |  |    | □ | A17/S4         |
| AD11 | □ |    |  |    | □ | A18/S5         |
| AD10 | □ |    |  |    | □ | A19/S6         |
| AD9  | □ |    |  |    | □ | BHE/S7         |
| AD8  | □ |    |  |    | □ | MN/MX          |
| AD7  | □ |    |  |    | □ | RD             |
| AD6  | □ |    |  |    | □ | RQ/GT0 (HOLD)  |
| AD5  | □ |    |  |    | □ | RQ/GT1 (HOLDA) |
| AD4  | □ |    |  |    | □ | LOCK (WR)      |
| AD3  | □ |    |  |    | □ | S2 (M/IO)      |
| AD2  | □ |    |  |    | □ | S1 (DT/R)      |
| AD1  | □ |    |  |    | □ | S0 (DEN)       |
| AD0  | □ |    |  |    | □ | QS0 (ALE)      |
| NMI  | □ |    |  |    | □ | QS1 (INTA)     |
| INTR | □ |    |  |    | □ | TEST           |
| CLK  | □ |    |  |    | □ | READY          |
| GND  | □ | 20 |  | 21 | □ | RESET          |

8086

Paolo Nesi, Univ. Firenze, Italy, 2003-08 388

## Lo stato della Coda

| QSI | QSO |                                  |
|-----|-----|----------------------------------|
| 0   | 0   | No Operation                     |
| 0   | 1   | First byte of op code from queue |
| 1   | 0   | Empty the queue                  |
| 1   | 1   | Subsequent byte from queue       |

- Leggibili durante il ciclo macchina
- Letti da certe periferiche per la loro sincronizzazione
- Riconoscimento del tipo di ciclo macchina

Paolo Nesi, Univ. Firenze, Italy, 2003-08 389

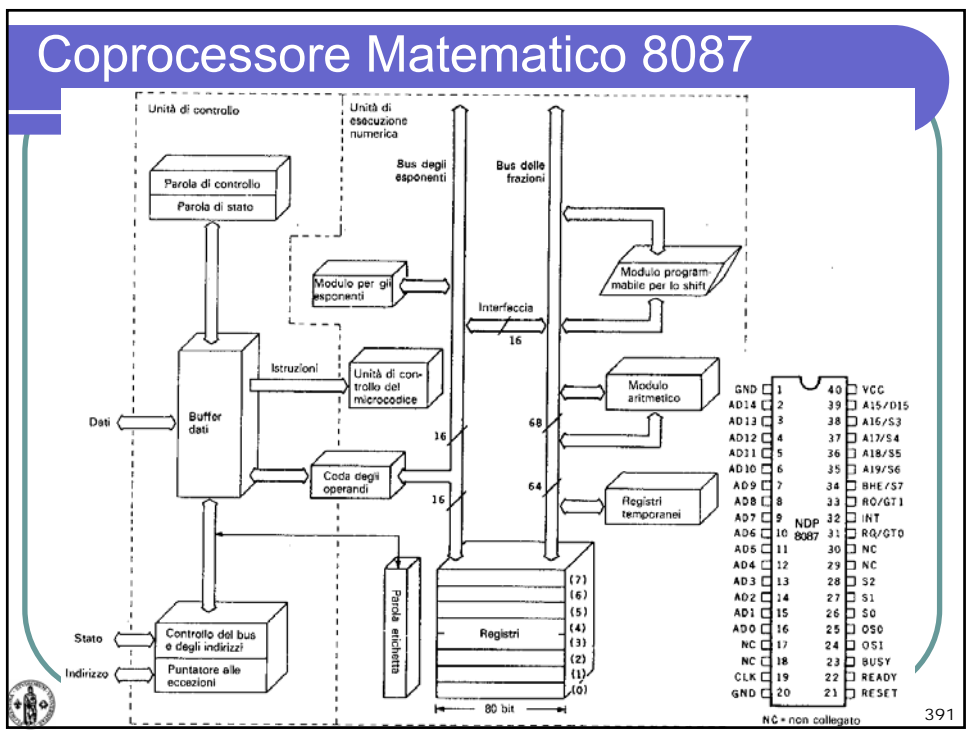
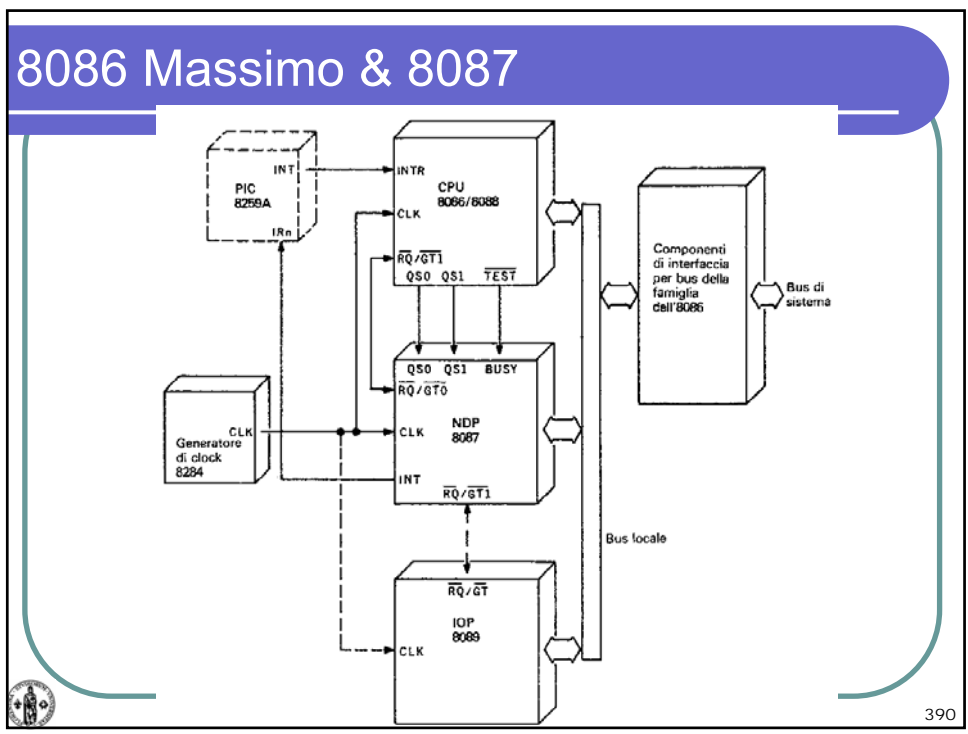



## Le Interruzioni

- Le interruzioni sono situazioni eccezionali che portano la CPU ad interrompere il normale svolgimento previsto del programma.
- La CPU salva **il contesto** e passa all'esecuzione di un altro spezzone di codice
- La CPU lavora sempre: cursore, movimento del mouse, icone animate, accesso al disco, etc.
- Interrupt: tastiera, mouse, stampante, disco, timer, etc.



Paolo Nesi, Univ. Firenze, Italy, 2003-08

392

## Le Interruzioni possono essere

- Le Interruzioni Hardware: se provocate da un periferica e quindi sono scaturite da un segnale fisico
- Software: codificate in chiaro nel codice per esempio INT 21
- trap o eccezioni: sono prodotte dall'interno della CPU da situazioni di errore (divide per zero, stack overflow, etc.) o di gestione ad elevata priorità



Paolo Nesi, Univ. Firenze, Italy, 2003-08

393

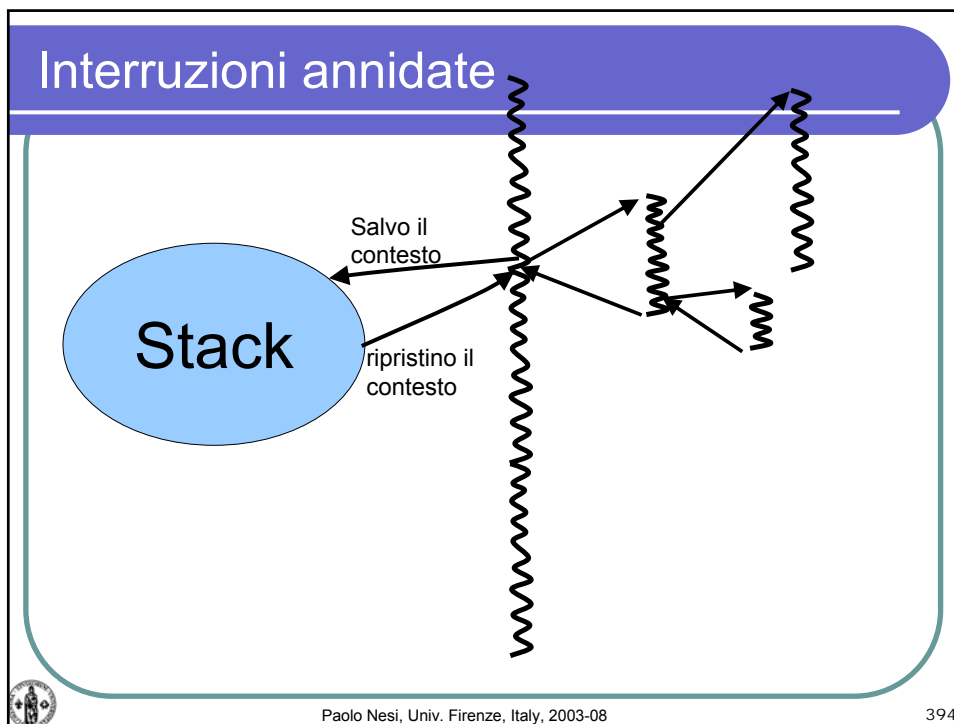

- ### Le Interruzioni
- **La CPU deve prevedere l'arrivo di interruzioni predisponendo le routine/procedure che devono essere eseguite quando il contesto cambia.**
    - Al completamento della routine, l'esecuzione ritorna al programma che era stato interrotto
    - E' possibile interrompere anche le routine stesse con altre interruzioni. Questo può essere evitato con opportune istruzioni che abilitano e disabilitano la sensibilità alle interruzioni della CPU.
    - Il cambio di contesto scatena il salvataggio di questo nello Stack.
  - **Le interruzioni possono essere disabilitate**
    - Sui pin della CPU di solito esiste anche un pin di Interruzione non disabilitabile, NMI, Non Maskable Interrupt
- Paolo Nesi, Univ. Firenze, Italy, 2003-08
- 395

## Le Interruzioni

- **La CPU tipicamente può ricevere diverse interruzioni**
- Alcune interne altre da periferiche esterne, quelle esterne sono definibili dal progettista e anche in parte dall'utente
- alcune CPU hanno dei pin specifici per le interruzioni, tanti pin quante interruzioni possibili esterne (Interruzioni Indipendenti)
- Altre CPU hanno solo un pin e posseggono un meccanismo per riconoscere quale periferica delle tante ha scatenato tale interruzione. In questo caso, l'informazione che arriva alla CPU deve indicare quale procedura di servizio deve essere attivata.



Paolo Nesi, Univ. Firenze, Italy, 2003-08

396

## Interruzioni a linee indipendenti

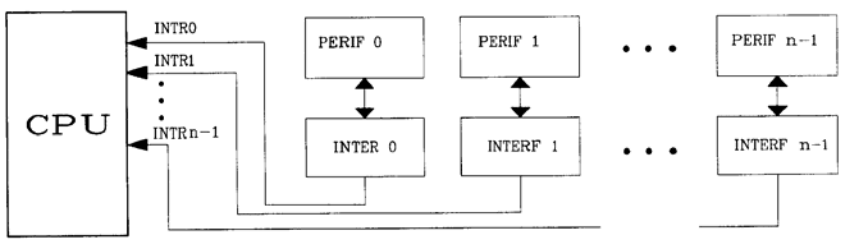

- Piuttosto complesso poiché la Cpu deve avere linee e pin indipendenti
- La priorità viene programmata internamente alla CPU o dalla posizione



Paolo Nesi, Univ. Firenze, Italy, 2003-08

397

## Interruzioni a Linee indipendenti

TABIR

|                  |     |
|------------------|-----|
| CALL ROUTINE 0   | 0   |
| CALL ROUTINE 1   | 1   |
| CALL ROUTINE 2   | 2   |
| ⋮                |     |
| CALL ROUTINE i   | i   |
| ⋮                |     |
| CALL ROUTINE n-1 | n-1 |

Paolo Nesi, Univ. Firenze, Italy, 2003-08

398

TABIR

|                  |     |
|------------------|-----|
| CALL ROUTINE 0   | 0   |
| CALL ROUTINE 1   | 1   |
| CALL ROUTINE 2   | 2   |
| ⋮                |     |
| CALL ROUTINE i   | i   |
| ⋮                |     |
| CALL ROUTINE n-1 | n-1 |

Paolo Nesi, Univ. Firenze, Italy, 2003-08

399

## Servizio delle Interruzioni

- E' necessario identificare la richiesta da servire, questa può essere diretta oppure decodificata se l'interruzione e' vettorizzata
- Nel caso in cui la CPU non riceva indicazioni dirette della periferica che ha effettuato la richiesta vi sono due metodi per arrivare ad identificarla:
  - Polling (la CPU richiede a tutte le periferiche in modo ciclico se sono state loro fino a che non identifica quella che ha provocato l'interruzione)
  - Daisy Chain (esiste una catena Hardware che risolve il problema)



## Polling delle interruzioni

- Scansione di tutte le periferiche e colloquio con queste una ad una per capire quale di queste ha fatto richiesta
- La scansione (polling) puo' essere eseguita secondo un certo ordine. Tale ordine determina la priorità se la scansione si ferma alla prima periferica che afferma di avere effettuato richiesta.
- in tale caso, le altre periferiche perdono il servizio se hanno priorità piu' bassa, e devono richiederlo in seguito se vogliono essere servite.



## Daisy Chain Asincrona

- Si ha una catena di dispositivi la cui priorità è determinata dalla posizione

- INTR è dato dal *wired OR* di tutte le interfacce
- INTA viene propagato lungo la catena

Paolo Nesi, Univ. Firenze, Italy, 2003-08 402

## Interfaccia DCL, Daisy Chain Logic

- L'elemento di ritardo impedisce che INTA venga trasferito a valle prima che SFF abbia commutato

Paolo Nesi, Univ. Firenze, Italy, 2003-08 403

## Un esempio di ciclo di INTA

- Non e' un 8088/8086

The diagram illustrates the timing of an INTA cycle. It shows five signals: A10\*-A8\*, D15\*-D0\*, INTi\*, INTA\*, and RD\*. A red arrow points from the RD\* signal to the 'ID periferica' label in the D15\*-D0\* data bus, indicating that the data bus carries the peripheral ID during the RD\* pulse.

Paolo Nesi, Univ. Firenze, Italy, 2003-08 404

## Le Interruzioni e l'8086

- Gestisce le Interruzioni in modo Vettorizzato
- Ha un pin di NMI
- Ha alcuni segnali di controllo per la gestione di un PIC, Programmable Interrupt Controller
- L'8086 può ricevere 256 diverse interruzioni e pertanto gestisce nei primi 1024 byte della memoria la Vector Table.
- Un tabella in cui sono presenti gli indirizzi della memoria di CODICE delle routine che devono essere eseguite a fronte delle interruzioni.
- Tali indirizzi sono nelle forma, Offset e segmento, pertanto ogni indirizzo e' composto da due word a 16 bit

Paolo Nesi, Univ. Firenze, Italy, 2003-08 406

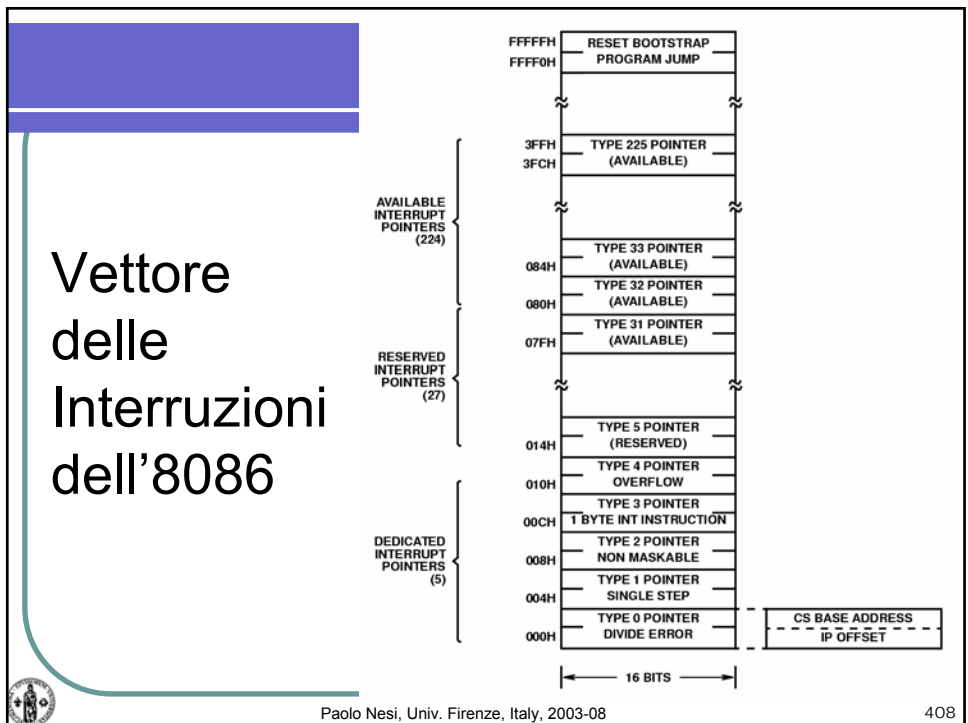
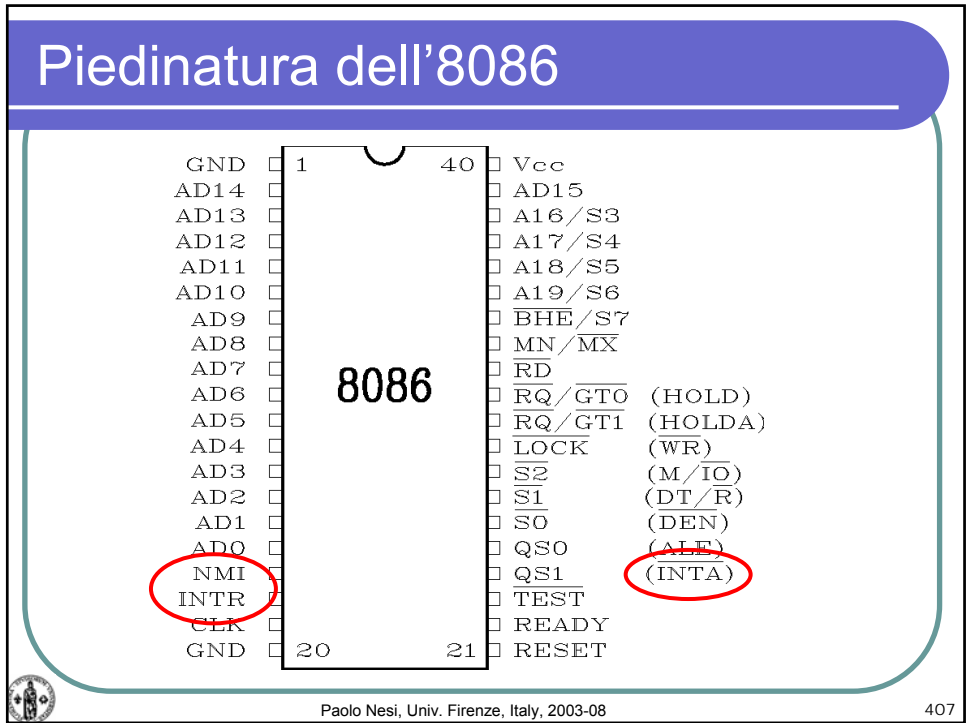



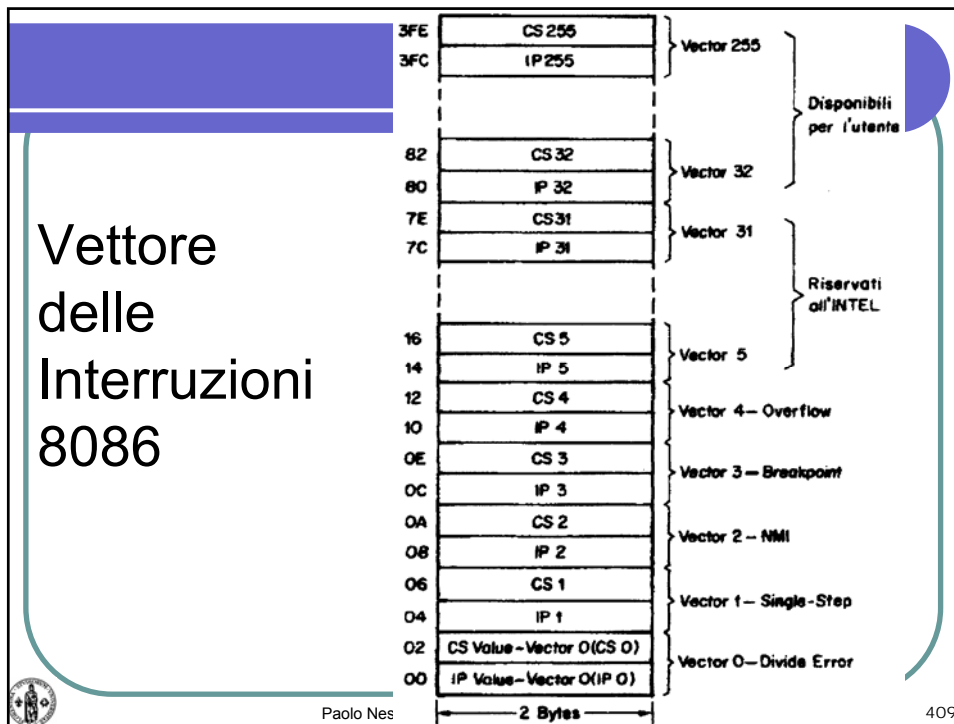

## La gestione dello Stack

- La pila o *stack* e' un struttura lineare dove le operazioni di inserimento ed estrazione dei dati avvengono sempre dalla stessa parte. La pila e' un struttura che e' governata da una politica di tipo FILO (*first input last output*) il primo a entrare e' l'ultimo a uscire, oppure equivalentemente LIFO (*last input first output*), l'ultimo a entrare e' il primo ad uscire.
- Si prenda ad esempio un tubetto di pasticcine di vitamina. Per togliere l'ultima (la prima pasticca che e' stata inserita) e' necessario togliere tutte le pasticcine presenti.
- L'operazione di inserimento viene detta di *push* mentre l'operazione di estrazione viene detta di *pop*. Per la sua gestione e' necessario conoscere solamente il punto in cui viene fatta l'inserzione oppure l'estrazione. Tale punto e' detto *Top of the Stack*, TOS.
- Lo *stack* e' tipicamente una struttura dinamica perche' le sue dimensioni possono non essere note al momento della realizzazione.

410

## Lo Stack

- Poiché tutte le operazioni fanno riferimento ad uno stato iniziale dello *stack*, stato definito alla sua realizzazione, e' necessario tenere sotto controllo quando lo *stack* si svuota.
- Durante la gestione dello *stack* può altrimenti accadere che si cerchi di effettuare un'operazione di *pop* senza che vi sia un elemento da estrarre dallo *stack*.
- Pertanto le operazioni di base sono la creazione, l'inserimento (*push*), l'estrazione (*pop*) e la verifica di *stack* vuoto prima di fare ogni *pop*.

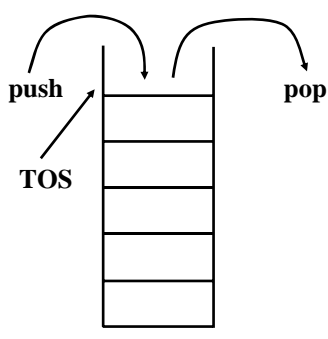

The diagram shows a vertical stack of five rectangular cells. An arrow labeled 'push' points to the top cell. An arrow labeled 'pop' points away from the top cell. A label 'TOS' (Top Of Stack) is positioned to the left of the top cell, with an arrow pointing to it.

Paolo Nesi, Univ. Firenze, Italy, 2003-08 411

## Interruzioni annidate

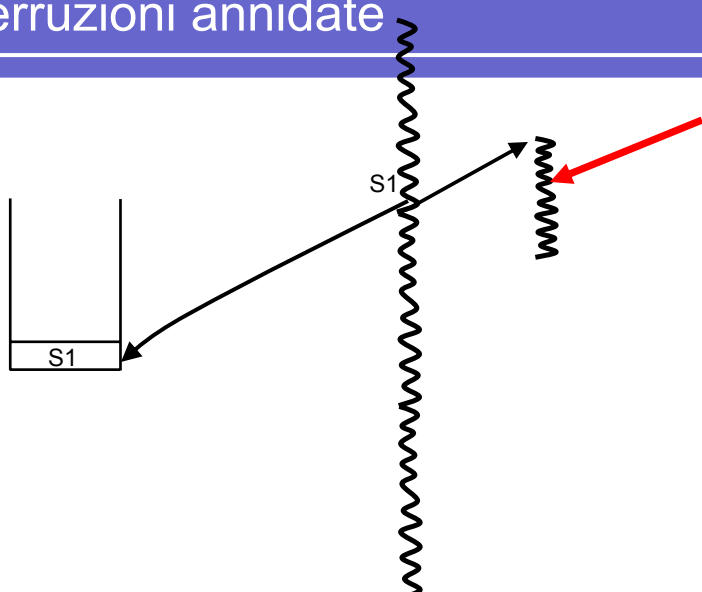

The diagram illustrates nested interrupts. A vertical wavy line represents the execution flow. A horizontal box labeled 'S1' is shown at the bottom left. An arrow points from the wavy line down to the box. Another arrow points from the wavy line up to a smaller wavy line segment, which is also labeled 'S1'. A red arrow points to this smaller wavy line segment.

Paolo Nesi, Univ. Firenze, Italy, 2003-08 412

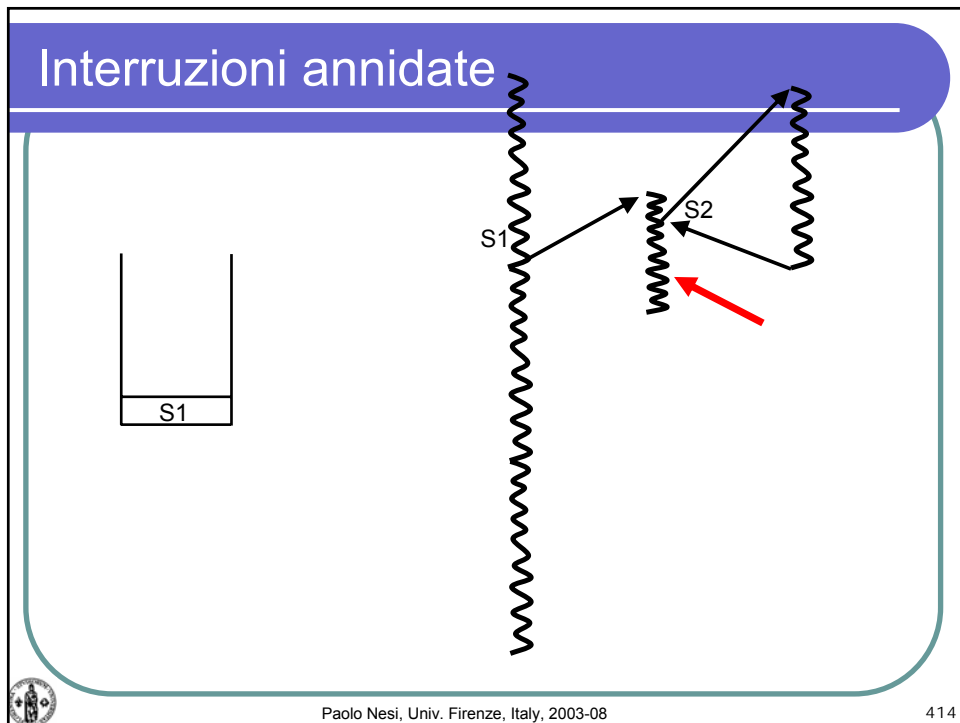
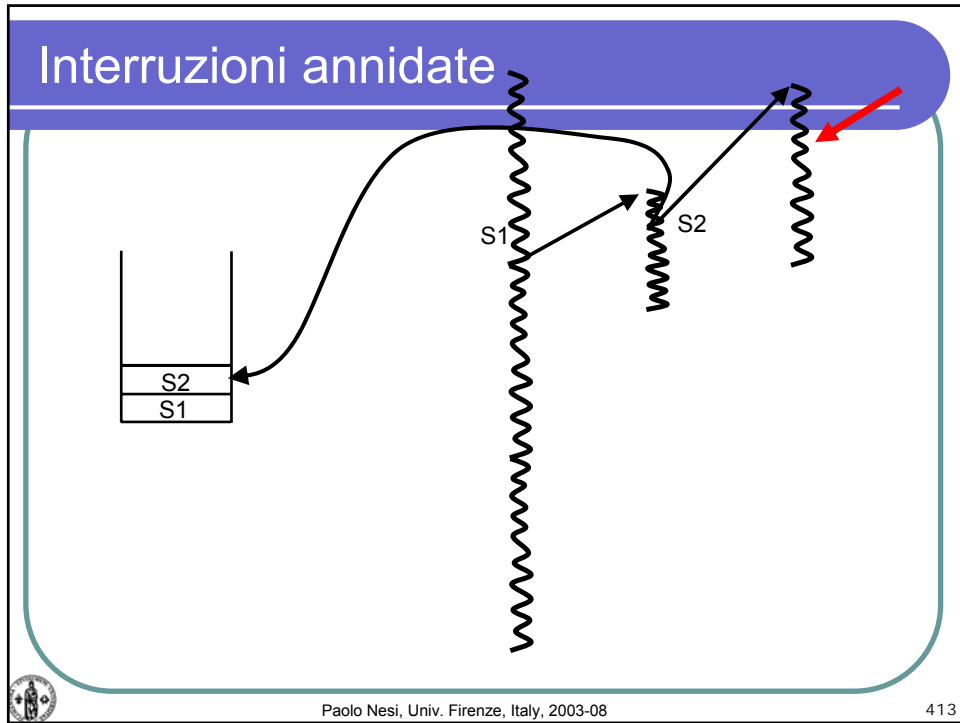

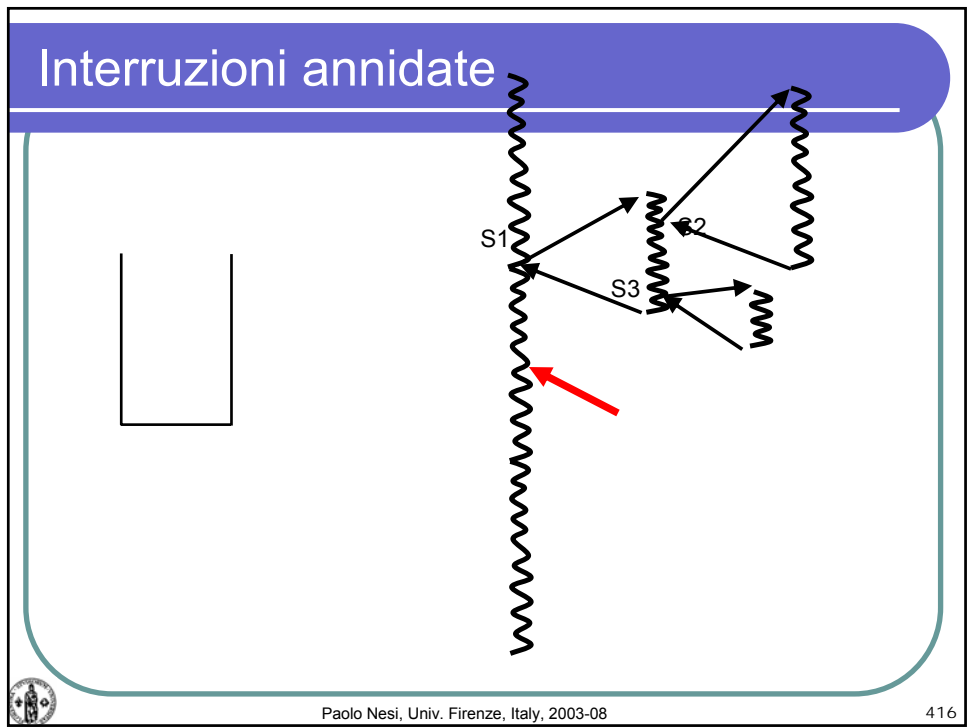
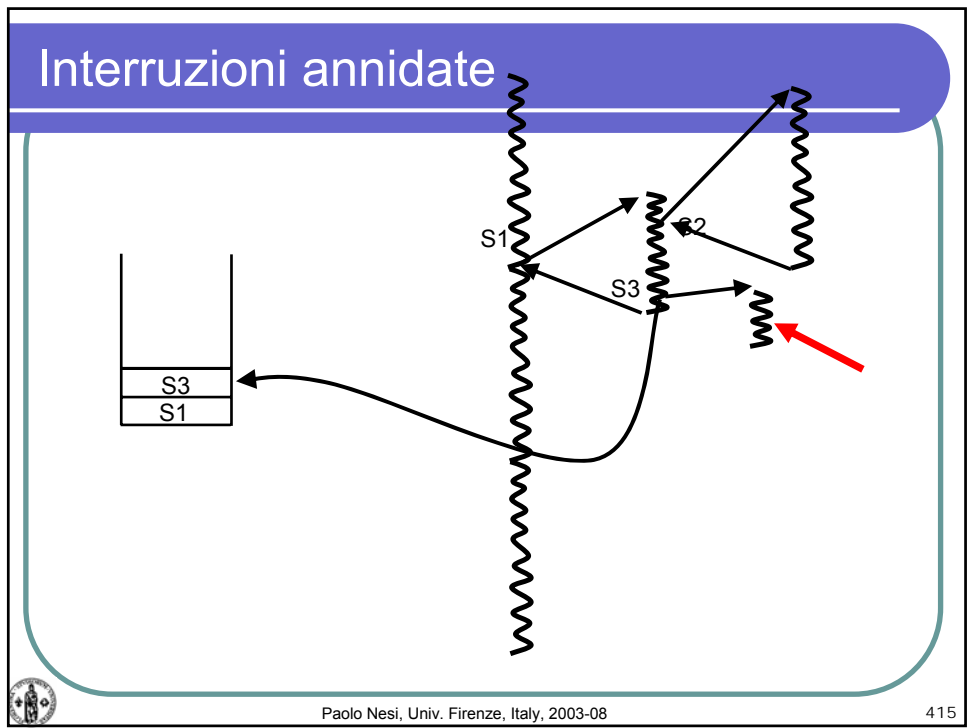

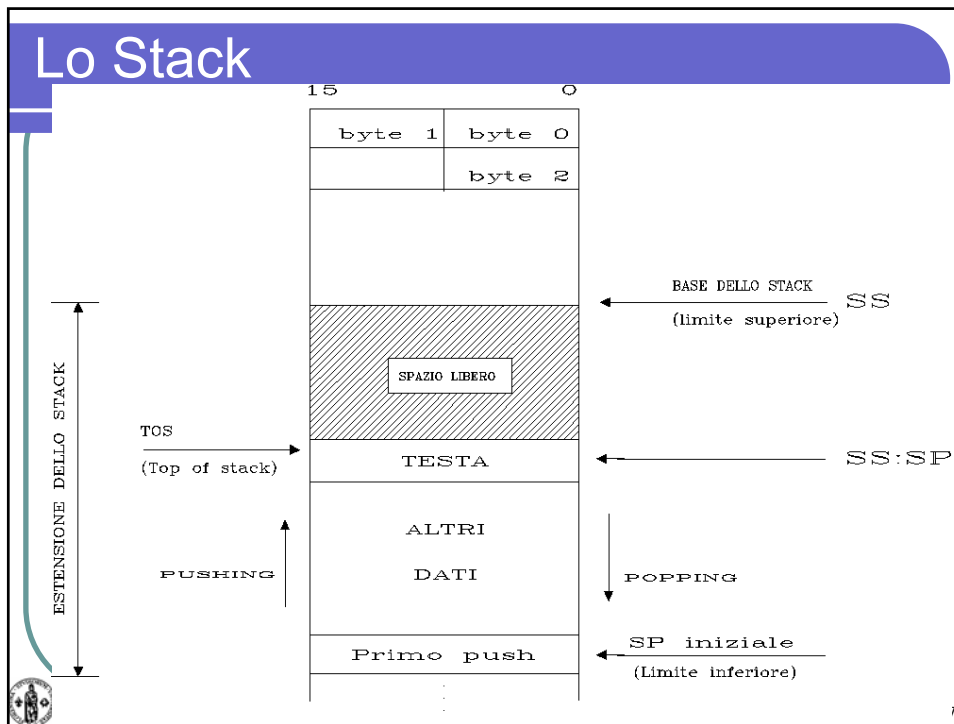

## La struttura delle istruzioni dell'8086

**Legenda**

- REG - Registro
- MOD - Modo
- R/M - Registro o Memoria
- DISP - Spostamento (Displacement)
- DATA - Data Immediata
- .L e .H indicano rispettivamente la parte bassa e la parte alta

**Istruzione di un byte - operandi impliciti**

|         |  |
|---------|--|
| OP CODE |  |
|---------|--|

**Istruzione di un byte - richiede registri**

|         |     |
|---------|-----|
| OP CODE | REG |
|---------|-----|

**Registro - Registro**

|         |    |     |     |
|---------|----|-----|-----|
| OP CODE | II | REG | R/M |
|---------|----|-----|-----|

**Registro o/da Memoria senza Spostamento**

|         |     |     |     |
|---------|-----|-----|-----|
| OP CODE | MOD | REG | R/M |
|---------|-----|-----|-----|

**Registro o/da Memoria con Spostamento**

|         |     |     |     |       |       |
|---------|-----|-----|-----|-------|-------|
| OP CODE | MOD | REG | R/M | DISPL | DISPH |
|---------|-----|-----|-----|-------|-------|

Se viene usato uno spostamento di 16 bit

**Operando Immediato a Registro**

|         |    |         |     |       |       |
|---------|----|---------|-----|-------|-------|
| OP CODE | II | OP CODE | R/M | DATAH | DATAH |
|---------|----|---------|-----|-------|-------|

Se viene usato un dato di 32 bit

**Operando Immediato a Memoria con Spostamento di 16 bit**

|         |     |         |     |       |       |       |       |
|---------|-----|---------|-----|-------|-------|-------|-------|
| OP CODE | MOD | OP CODE | R/M | DISPL | DISPH | DATAH | DATAH |
|---------|-----|---------|-----|-------|-------|-------|-------|

Se viene usato un dato di 32 bit

Paolo Nesi, Univ. Firenze, Italy, 2003-08 418

## Le istruzioni hanno

- Un Opcode che ha praticamente dimensione costante, permette di identificare il tipo dell'istruzione – e.g., MOV, ADD, SUB, etc.
- Dimensioni delle istruzioni con Numero di byte diverso (si veda il manuale dell'8086 per un esempio instruction set), pertanto si ha un fetch dell'istruzione su piu' cicli macchina
- Diverso per
  - diversi modi di indirizzamento
  - calcolo dell'EA
  - Identificazione di registri e/o indirizzi, etc.



Paolo Nesi, Univ. Firenze, Italy, 2003-08

419

## Istruzioni e l'Indirizzamento

- L'interpretazione del campo IND può essere differente da macchina (CPU) a macchina (CPU)
- Indirizzo effettivo (EA): Il valore che risulta dal calcolo dell'indirizzo attraverso i componenti espliciti contenuti nell'istruzione

|    |   |     |
|----|---|-----|
| OP | R | IND |
|----|---|-----|

LD RA, VAR

MOV AX, VAR

|    |    |     |     |
|----|----|-----|-----|
| OP | Rb | Rsd | IND |
|----|----|-----|-----|

ST VET(R28), R12

MOV VET(IS), BX



Paolo Nesi, Univ. Firenze, Italy, 2003-08

420

## Indirizzamenti

- Vedremo ora alcune modalità di indirizzamento senza fare riferimento esplicito all'8086, ma mostrando vari tipi di istruzioni che si possono trovare su varie CPU diverse
- Le modalità proprie dell'8086 saranno presentate durante le lezioni dedicate alla programmazione dell'8086

 Paolo Nesi, Univ. Firenze, Italy, 2003-08
421

## Modalità di indirizzamento (dati)

**Indirizzamento diretto**  
**LD R1, var** ; EA= IND R1:= M[EA]

**Indirizzamento relativo ai registri**  
**ST var(R3),R6** ; EA= IND + R3 M[EA]:= R6

**Indirizzamento indiretto rispetto ai registri**  
**LD R1, (R2)** ; EA= R2 , in alcune CPU si utilizza () in altre []  
**Mov AH, [BH]** ; EA = M[BH], BH contiene l'indirizzo della cella

**Indirizzamento relativo ai registri indicato e scalato**  
**LD R1, var (R2) (Rx)** ; EA= IND + R2 + RX\*d  
 d è la dimensione dell'elemento

 Paolo Nesi, Univ. Firenze, Italy, 2003-08
422

## Modalità di indirizzamento (dati)

Indirizzamento indiretto rispetto ai registri con auto-incremento.  
**LD R1, (R2)+** ; EA= R2; R2:= R2 + d

**Indirizzamento immediato**  
**LD R1, [2346]** ; R1:= M[2346]  
**LD R1, 2346** ; R1:= 2346 // questa e' una copia

**Indirizzamento tra registri, copia fra registri**  
**LD R16,R8** ; R16:= R8

**Indirizzamento porte di I/O**  
**IN R5,Porta** ; R5:= porta (di ingresso)



Paolo Nesi, Univ. Firenze, Italy, 2003-08

423

## Istruzioni di controllo

- Possono essere di salto, salto condizionato, chiamata e ritorno da sottoprogrammi
  - Diretto
  - Relativo al PC (CS:IP) o ad altro registro
- Esempi
 

|               |             |                              |
|---------------|-------------|------------------------------|
| <b>JMP</b>    | <b>DEST</b> | ; Diretto o relativo a PC/IP |
| <b>JZ</b>     | <b>wait</b> | ; Di solito relativo a PC/IP |
| <b>call</b>   | <b>sub</b>  | ; Di solito diretto          |
| <b>BR</b>     | <b>R30</b>  | ; EA destinazione = R30      |
| <b>INT 21</b> |             | ; interruzione               |

In alcuni casi la CPU salva lo stato automaticamente nello Stack in altri no. Alcune di queste sono per cambi di contesto profondi altre per piccoli cambiamenti dentro lo stesso programma, e.g., dentro il CS nel caso dell'8086.

In ogni caso se si cambia il contesto è possibile utilizzare lo Stack



Paolo Nesi, Univ. Firenze, Italy, 2003-08

424



## Breve sommario delle istruzioni

- **Le categorie di istruzioni sono:**
  - Aritmetiche e logiche:
    - ADD, SUB, SHR, SHL, AND, OR
  - Movimento:
    - MOV
    - non 8086: ST, LD
  - Input/Output
    - IN, OUT
  - Cambio di contesto:
    - CALL, JMP, INT, etc.
  
- Questa carrellata veloce serve solo a darvi un'idea delle istruzioni per procedere poi a vedere i sottosistemi di I/O mentre una visione di dettaglio sarà fornita durante le lezioni dedicate alla programmazione dell'8086 in linguaggio Assembly in seguito



Paolo Nesi, Univ. Firenze, Italy, 2003-08

425

# Istruzioni 8086

|                                       |   |
|---------------------------------------|---|
| <i>Trasferimento dati</i>             |   |
| MOV                                   | Sposta un byte o una parola                   |
| PUSH                                  | Impila una parola sullo stack                 |
| OUT                                   | Trasferisce un byte o una parola in uscita    |
| LEA                                   | Load Effective Address                        |
| POPF                                  | Estrae la parola di stato dallo stack         |
| <i>Istruzioni aritmetiche</i>         |   |
| ADD                                   | Somma byte o parole                           |
| CMP                                   | Compara byte o parole                         |
| AAS                                   | Aggiusta ASCII per somma                      |
| IMUL                                  | Moltiplica (interi) byte o parole             |
| <i>Manipolazione dei bit</i>          |   |
| AND                                   | Esegue l'AND tra due byte o due parole        |
| SHL                                   | Scorrimento a sinistra                        |
| RCR                                   | Ruota a destra attraverso il riporto          |
| <i>Manipolazione stringhe</i>         |   |
| MOVSB                                 | Sposta una stringa di byte                    |
| CMPS                                  | Confronta stringhe                            |
| <i>Salti</i>                          |   |
| JMP                                   | Salto incondizionato                          |
| CALL                                  | Chiamata di sottoprogramma                    |
| JE                                    | Salta se uguale                               |
| JNGE                                  | Salta se non maggiore o uguale                |
| INT                                   | Interruzione (software)                       |
| IRET                                  | Ritorno da (routine) interruzione             |
| <i>Controllo della CPU</i>            |   |
| STC                                   | Porta a 1 il bit di riporto                   |
| CLI                                   | Disabilita il sistema di interruzione         |
| STD                                   | Stabilisce la direzione di scansione stringhe |
| <i>Sincronizzazione con l'esterno</i> |   |
| HLT                                   | Passa allo stato di halt                      |
| WAIT                                  | Passa allo stato di wait                      |
| <i>Istruzione di non operazione</i>   |   |
| NOP                                   | Non fa niente                                 |



Paolo Nesi, Univ. Firenze, Italy, 2003-08

426

## Ordinamento byte in memoria

- Intel: Little Endian
- Motorola: Big Endian
- PowerPC: a scelta

Indirizzo di parola

|   |   |   |   |
|---|---|---|---|
| 3 | 2 | 1 | 0 |
| 7 | 6 | 5 | 4 |

|   |
|---|
| 0 |
| 4 |

|   |   |   |   |
|---|---|---|---|
| 0 | 1 | 2 | 3 |
| 4 | 5 | 6 | 7 |

Little Endian
Big Endian

Paolo Nesi, Univ. Firenze, Italy, 2003-08
427

## Allineamento dati: esempio 8086

- Se si ha un Intero in rappresentazione complemento a 2: 3EF1H
  - Il byte meno significativo è pari a F1
  - Il suo bit di segno zero, positivo
- In memoria viene allocato come segue:

|     |     |     |    |    |     |     |     |   |
|-----|-----|-----|----|----|-----|-----|-----|---|
| ... | ... | ... | F1 | 3E | ... | ... | ... | . |
|-----|-----|-----|----|----|-----|-----|-----|---|

↖  
DS:offset

↑  
DS:offset+1

↗  
DS:offset+2

- Lo vedo pertanto in ordine invertito

Paolo Nesi, Univ. Firenze, Italy, 2003-08
428

## Effetti del non allineamento, e.g., i386

- Ipotesi di CPU con 32 bit di indirizzo, 32 bit di data bus
- Dati a 32 bit (un ciclo macchina per leggere 4 byte)
- Pertanto con l'allineamento a 32 bit, 4 byte
- Indirizzi Allineati a 4 byte, pertanto 30 bit effettivi, gli altri per scegliere il byte
  
- Se i dati non sono allineati a indirizzi multipli di 4 byte, per effettuare la lettura della word a 32 si devono fare due cicli macchina



Paolo Nesi, Univ. Firenze, Italy, 2003-08

429

## Allineamento in memoria, i386

- Esempio: parole di 32 bit, formate da quattro banche di 8 byte
- La parola tratteggiata è non allineata; ha il byte meno significativo in  $i+6$  (Little Endian) il più significativo in  $i+9$
- Occorrerebbero due accessi alla memoria



Paolo Nesi, Univ. Firenze, Italy, 2003-08

430

# Calcolatori Elettronici

## CDL in Ingegneria Elettronica

**Facoltà di Ingegneria,  
Università degli Studi di Firenze**

*Nuovo Ordinamento*  
**Parte 7, Il Sistema di I/O**

Prof. Paolo Nesi  
<http://www.dsi.unifi.it/~nesi>  
[nesi@dsi.unifi.it](mailto:nesi@dsi.unifi.it)  
2008



Paolo Nesi, Univ. Firenze, Italy, 2003-08 432

## Schema Generale di I/O

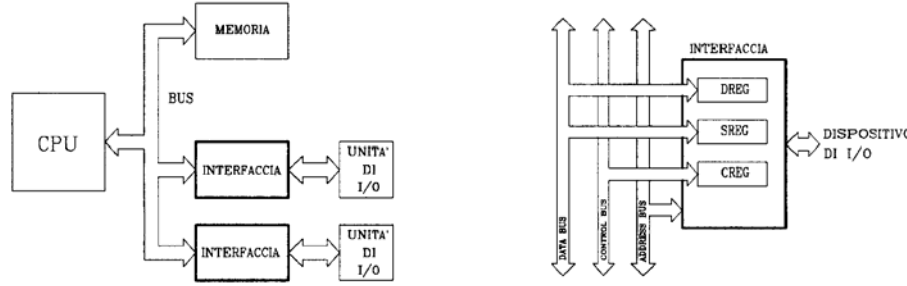

The diagram consists of two parts. Part (a) shows a CPU connected to a BUS, which in turn connects to MEMORY, two INTERFACCIA blocks, and two UNITA' DI I/O blocks. Part (b) shows a detailed view of an INTERFACCIA block with three registers: DREG, SREG, and CREG. It also shows the connection to a DISPOSITIVO DI I/O and the internal buses: DATA BUS, COMMAND BUS, and ADDRESS BUS.

a) Schema di riferimento b) Elementi fondamentali di una interfaccia

**DREG (Data REGISTER) - CREG (Command REGISTER) - SREG (Status REGISTER)**

Ci sono due modalità per associare un indirizzo a ciascun registro

- Ingresso/uscita mappato in memoria
- Ingresso/uscita isolato



Paolo Nesi, Univ. Firenze, Italy, 2003-08 433

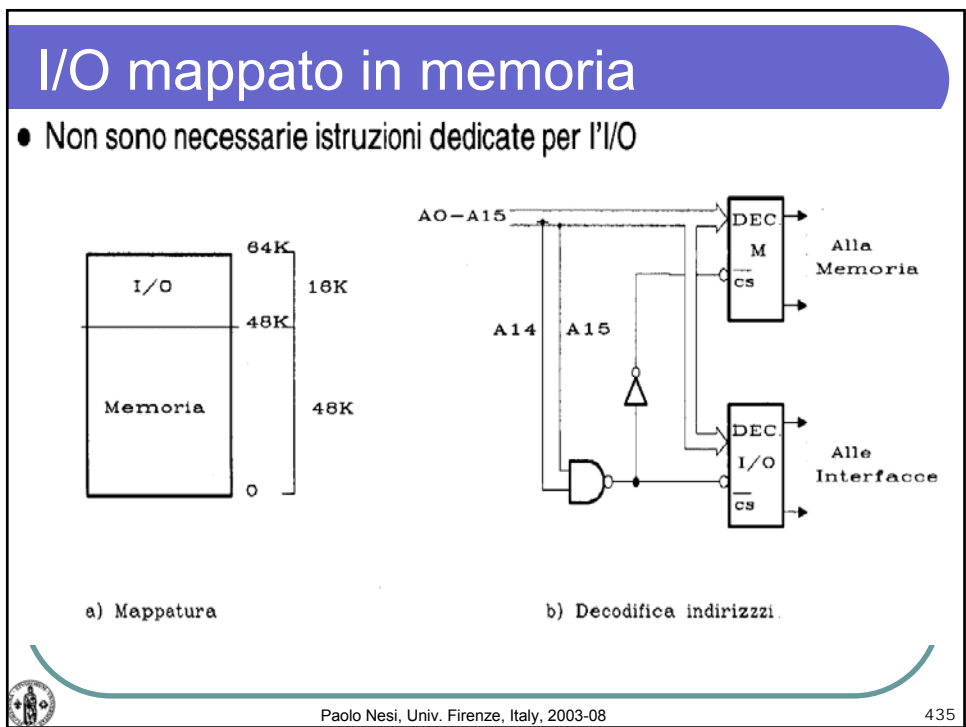
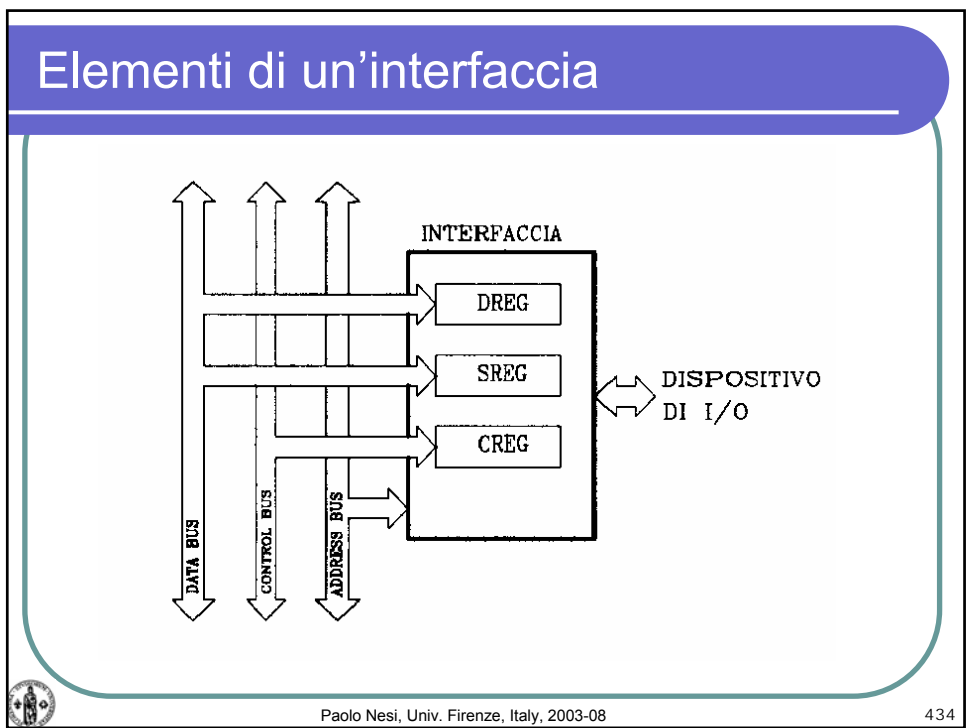

## Esempio di istruzioni, circuito precedente

- I/O mappato in memoria
- Mov [FEh],AH ; scrivo in IO
- Mov [03h], AL ; scrivo in Memoria



Paolo Nesi, Univ. Firenze, Italy, 2003-08

436

## I/O Isolato, Indipendente

- Ci sono istruzioni dedicate per l'I/O
- Due specifiche linee di comando
  - IOWC (I/O Write Command)
  - IORC (I/O Read Command)

*In MODO Massimo tali segnali vengo prodotti dal controllore di BUS*

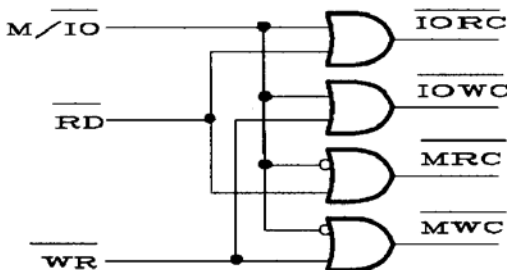



Paolo Nesi, Univ. Firenze, Italy, 2003-08

437

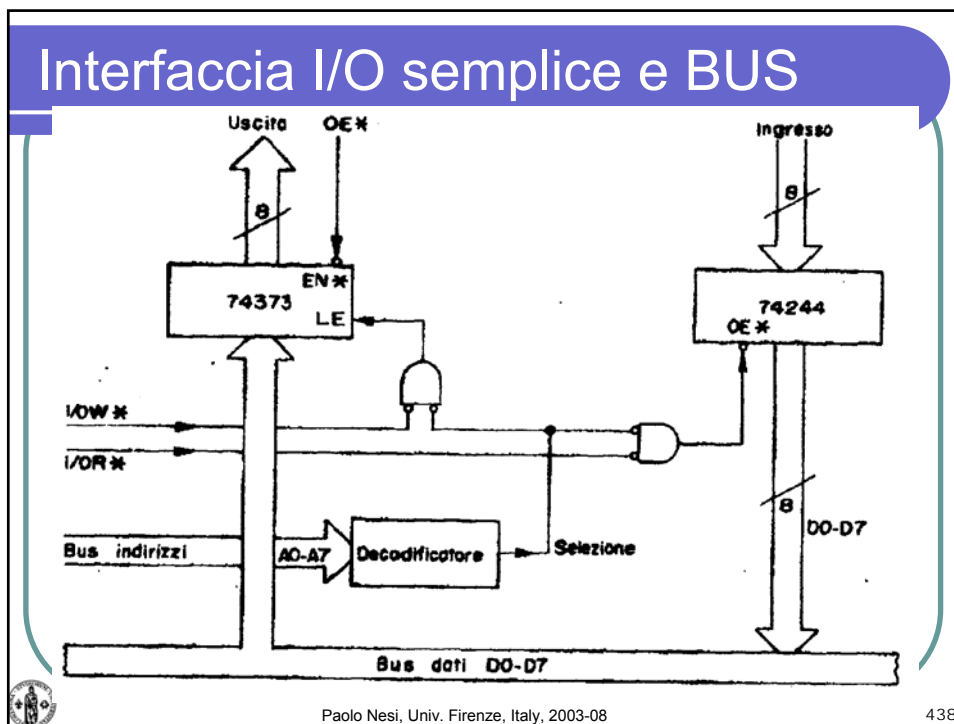

- ### Note sull'esempio precedente
- Il 244 e' stato mostrato in precedenza ed e' un semplice Tri-State Octal Buffer
  - Sia la lettura che la scrittura sono allo stesso indirizzo identificato dalla decodifica che vedremo in seguito
  - Vi sono istruzioni diverse per la lettura e la scrittura su I/O, queste producono segnali di Ingresso e Uscita rispettivamente
- Paolo Nesi, Univ. Firenze, Italy, 2003-08 439

373  
e  
374

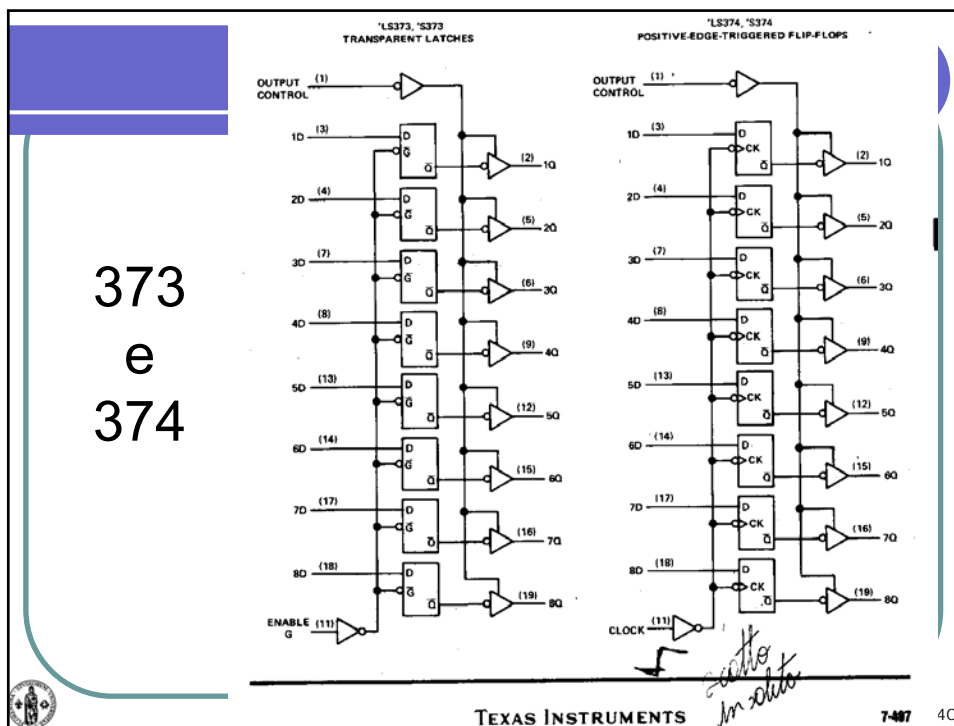

## Esempio

- IN ah,32h
  - leggo dall'interfaccia
- OUT 32h, AL
  - scrivo sull'interfaccia

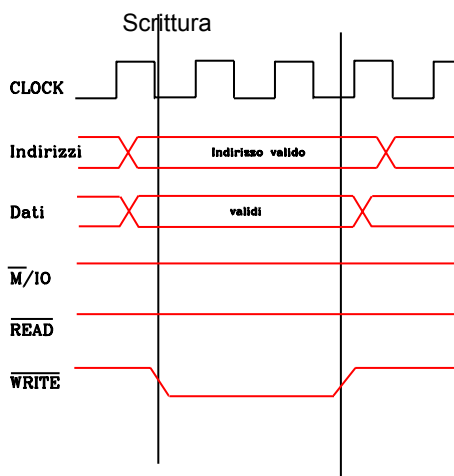



## Decodifica degli indirizzi

- Sull'interfaccia deve essere presente una parte di decodifica degli indirizzi
- Esempio di decodifica di comandi e indirizzi per un'interfaccia con due porte di lettura e due di scrittura

Indirizzi:  
F2H, F3H

Paolo Nesi, Univ. Firenze, Italy, 2003-08 442

## Modalità di Esecuzione di op. I/O

- Per la sincronizzazione tra programma in esecuzione e dispositivi di I/O è necessario tener conto della diversa velocità di CPU e dispositivi esterni
- Ci sono tre principali approcci:
  - Controllo di programma
  - Controllo di interruzione
  - Accesso diretto alla memoria (DMA) o con processori di I/O
- Protocollo di Comunicazione fra CPU e Periferica

Paolo Nesi, Univ. Firenze, Italy, 2003-08 443

### Gestione a Controllo di Programma, interfaccia

Esempio: trasferimento di un blocco di dati verso una stampante

- $\overline{DAV}$  indica la disponibilità di un nuovo carattere all'ingresso della stampante
- $\overline{DAC}$  indica che la stampante ha terminato la stampa del carattere
- L'interfaccia contiene un indicatore dello stato della stampante

444

### Gestione a Controllo di Programma, interfaccia

445

### Evoluzione temporale dei segnali DAV e DAC

- Meccanismo di Handshaking fra CPU ed una periferica in lettura
- In questa figura DAC e DAV sono attivi alti
- Con DAV alto la CPU comunica che il dato e' presente, questo viene effettuato solo se il DAC e' basso
- Dopo la lettura la periferica mette DAC alto, questo viene letto dalla CPU che mette giù il DAV e e un nuovo dato valido
- ....

Paolo Nesi, Univ. Firenze, Italy, 2003-08 446

### Gestione a Controllo di Programma

L'istruzione `OUT PORT, AL` copia il contenuto di AL in DREG dell'interfaccia, porta SFF a 1 e trasmette il  $\overline{DAV}$  alla stampante

```

STAMPA : MOV    AL, SI
          OUT    PORT, AL
ATTESA  : IN     AL, PORT
          AND    AL, 1
          JNZ   ATTESA
          INC    SI
          LOOP  STAMPA
          RET
    
```

Paolo Nesi, Univ. Firenze, Italy, 2003-08 447

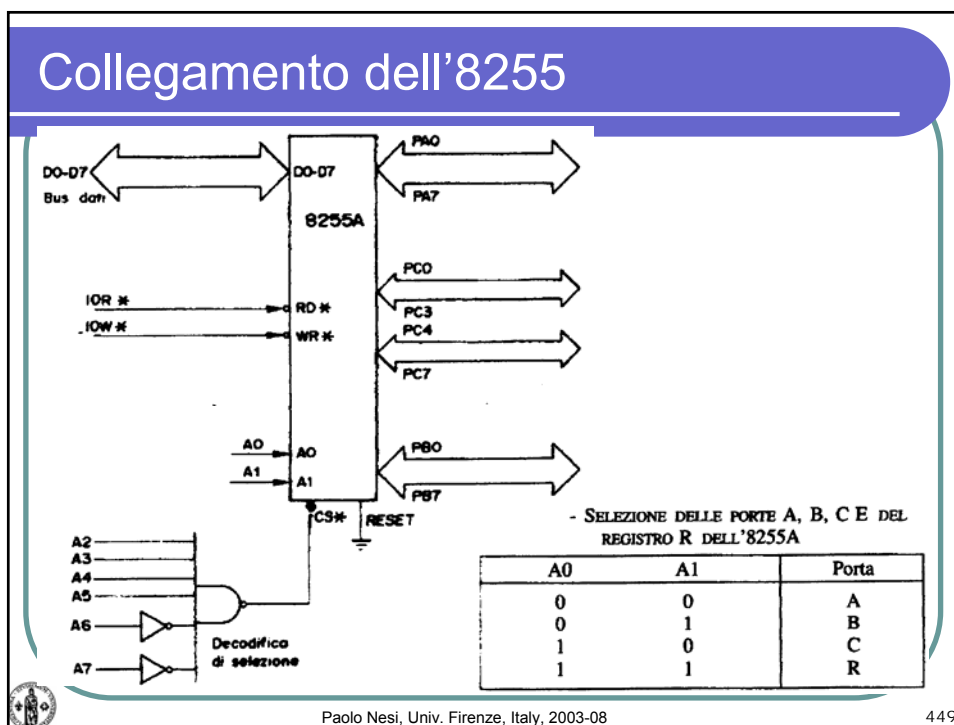
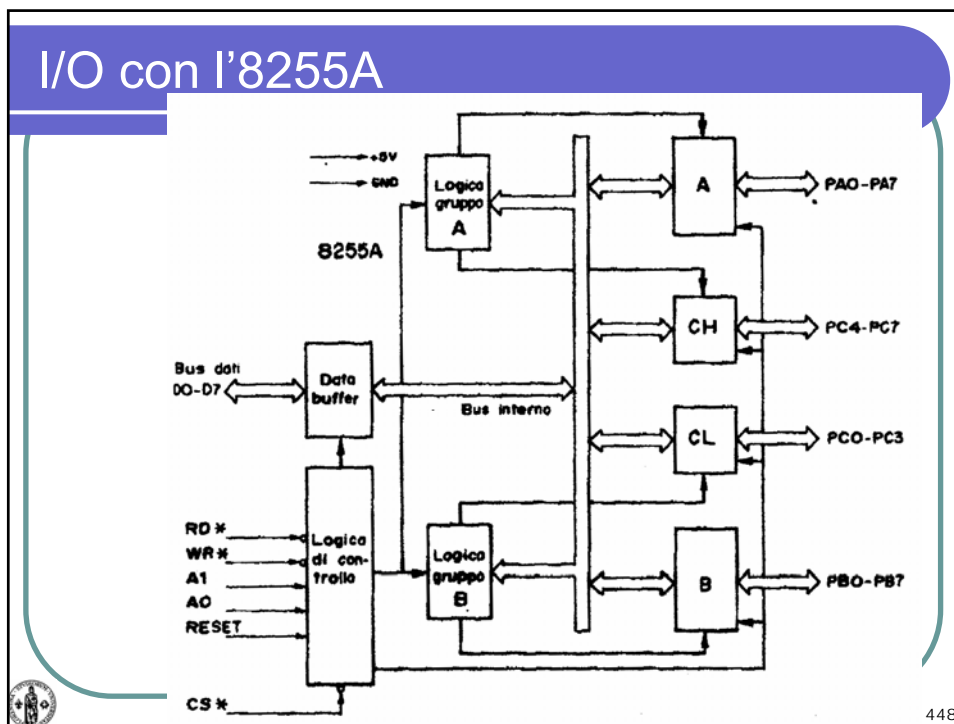

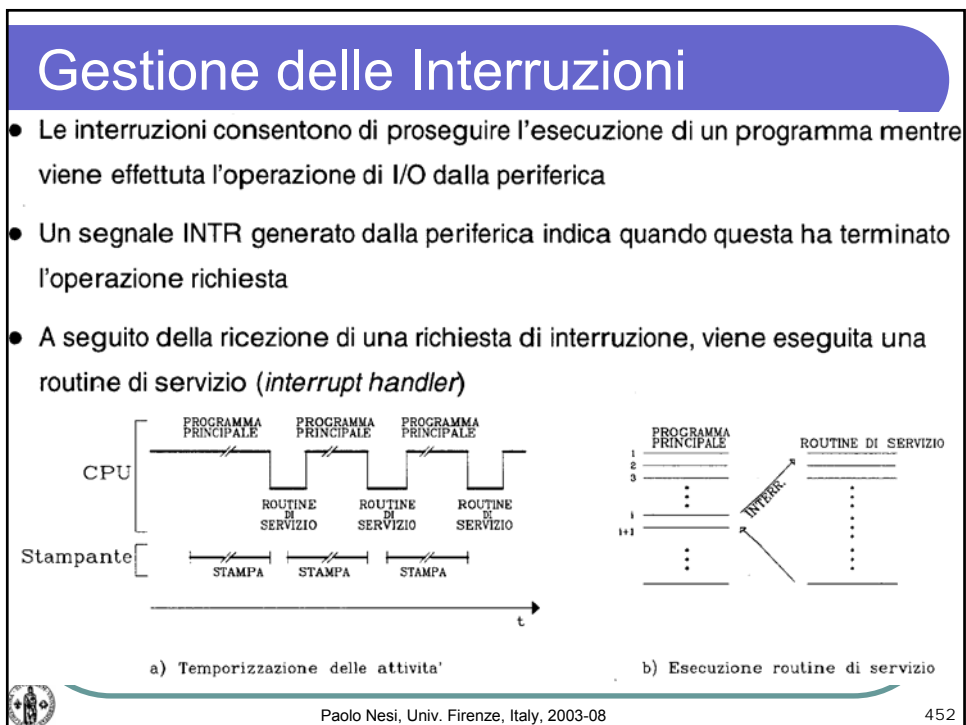
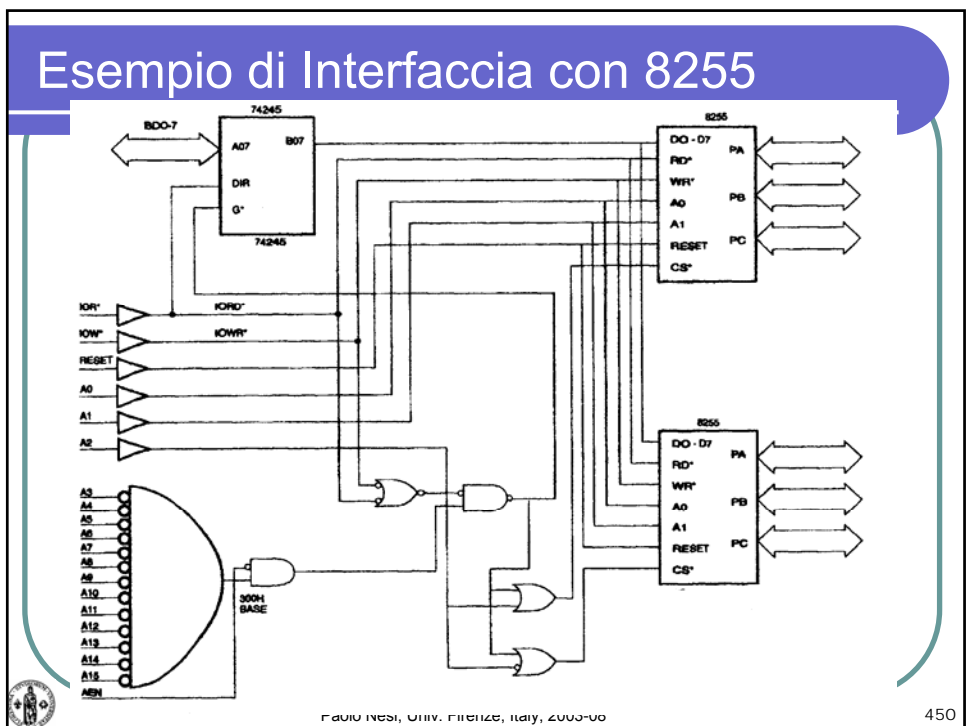

## Interfaccia di Uscita con Interrupt

- L'interfaccia deve generare la richiesta di interruzione
- PORTW disasserisce INTR,  $\overline{DAC}$  lo asserisce

Paolo Nesi, Univ. Firenze, Italy, 2003-08 453

## Mascheramento delle Interruzioni

- È possibile mascherare (disabilitare) la richiesta di interruzione tramite il flip-flop IENFF
 

```

                MOV     AL, 1/0      ; di Set/Reset
                OUT     CPORT, AL ; CPORT: porta controllo
            
```
- È possibile mascherare l'interruzione internamente alla CPU
- Ci sono anche interruzioni non mascherabili NMI dell'8086

Paolo Nesi, Univ. Firenze, Italy, 2003-08 454

## Routine/Procedura di Servizio

La routine di servizio dell'interruzione deve compiere alcune operazioni fondamentali

- Salvare i registri della CPU (in particolare PSW: Program Status Word)
- Servire la periferica
- Disascerire la richiesta di interruzione
- Ripristinare le informazioni salvate al primo punto
- Ritornare al programma originale nel punto in cui era stato interrotto
  - Ripristinando il valore del PC originale
  - Riabilitando il flip-flop IE della CPU



## Interruzioni da parte di più periferiche

Se si hanno più periferiche in grado di generare le interruzioni si hanno i seguenti problemi

- Individuazione della periferica
- Scelta della routine di servizio
- Priorità fra periferiche (interruzioni)
- Interrompibilità della routine di servizio

E possibile:

- Gestire le richieste da programma
- Impiegare interruzioni vettorizzate
- Impiegare uno schema *daisy chain*



## Gestione a Polling, Interfaccia

Le istruzioni possono essere discriminate leggendo una porta (ISR) i cui bit rappresentano lo stato delle singole IRQ

Si parla di priorità software

Paolo Nesi, Univ. Firenze, Italy, 2003-08 457

## Polling, programma

```

IN  AL,ISPORT ; lettura di ISR
MOV COPIA,AL
AND 1 ; maschera per verificare bit 0
JNZ ROUT0 ; salto alla routine per int 0
MOV COPIA,AL
AND 2 ; maschera per verificare bit 1
JNZ ROUT1 ; salto alla routine per int 1
MOV COPIA,AL
AND 4 ; maschera per verificare bit 2
JNZ ROUT2 ; salto alla routine per int 2
.
.
MOV COPIA,AL
AND 80H ; maschera per verificare bit 7
JNZ ROUT7 ; salto alla routine per int 7
    
```

Paolo Nesi, Univ. Firenze, Italy, 2003-08 458



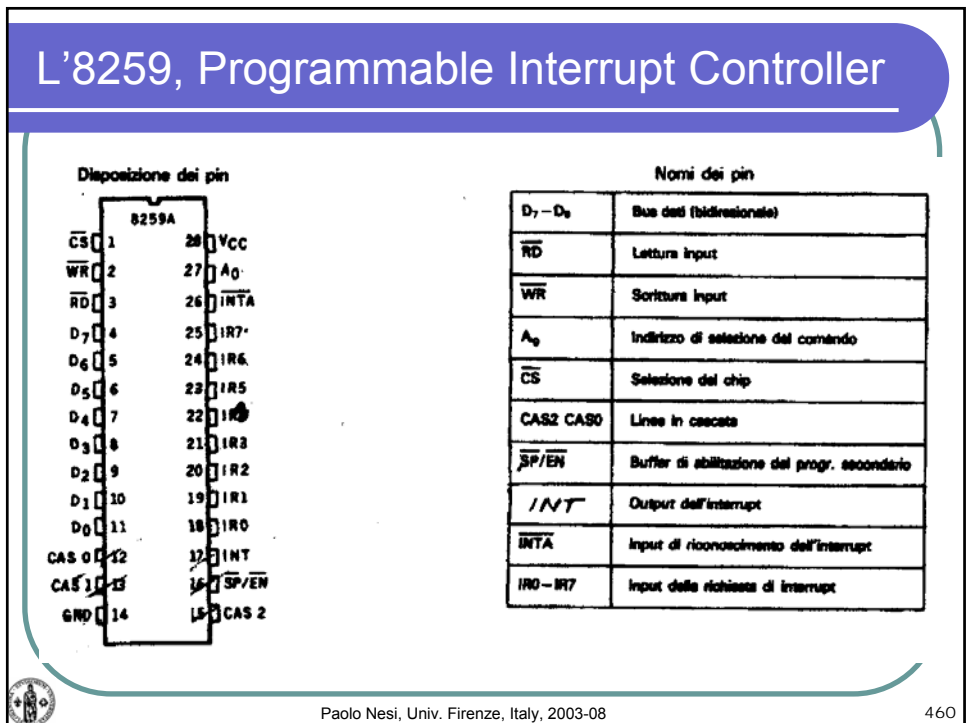
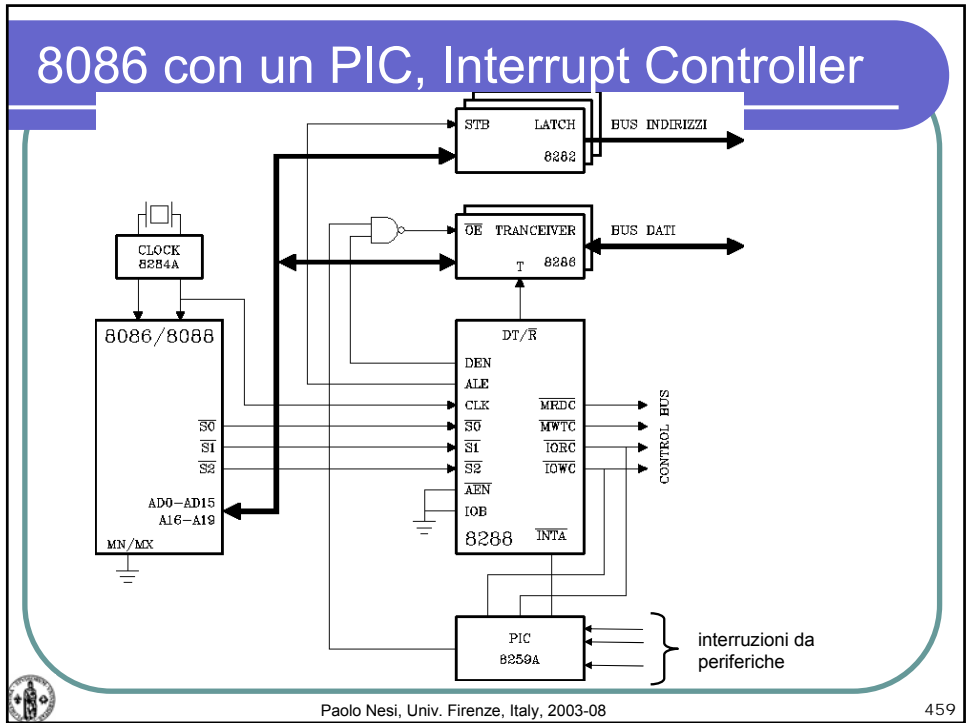

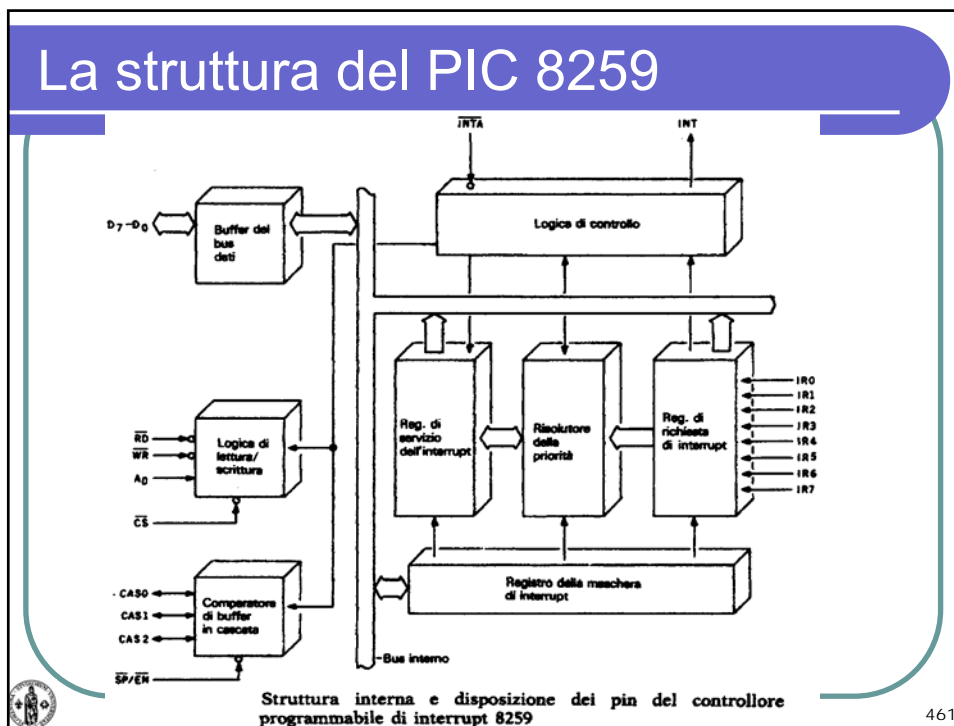

## Calcolatori Elettronici

### CDL in Ingegneria Elettronica

Facoltà di Ingegneria,  
Università degli Studi di Firenze

*Nuovo Ordinamento*  
**Parte 8, Altri Aspetti**

Prof. Paolo Nesi  
<http://www.dsi.unifi.it/~nesi>  
[nesi@dsi.unifi.it](mailto:nesi@dsi.unifi.it)  
2008

Paolo Nesi, Univ. Firenze, Italy, 2003-08

462

## BUS: Master vs Slave

- Un'operazione di trasferimento su un bus coinvolge due fasi:
  - inviare la richiesta di trasferimento (il comando)
  - trasferire i dati
- Il **master** è il dispositivo che avvia l'operazione di trasferimento (ad es. il processore)
  - comando di read o write
- Lo **slave** è il dispositivo che risponde alla richiesta (ad es. la memoria)
  - invia o riceve i dati



Paolo Nesi, Univ. Firenze, Italy, 2003-08

463

## DMA - Direct Memory Access

- Il DMA controller è un processore specializzato nel trasferimento dei dati tra dispositivi di I/O e la memoria principale e viceversa senza l'intervento del processore.
- A fronte di una richiesta di I/O da parte di un programma, il processore tramite il *device driver* invia al DMA controller le seguenti informazioni per programmare il DMA controller:
  - Tipo di operazione richiesta lettura o scrittura
  - Indirizzo di memoria da cui iniziare a leggere/scrivere i dati
  - Numero di byte da leggere/scrivere



Paolo Nesi, Univ. Firenze, Italy, 2003-08

464

## DMA - Direct Memory Access

- Il processore si svincola completamente dall'esecuzione dell'operazione di I/O.
- Il DMA controller avvia l'operazione richiesta e trasferisce i dati da/verso la memoria.
- Dopo aver trasferito tutti i dati, il DMA controller invia un interrupt al processore per segnalare il completamento dell'operazione richiesta.
- Modalità di trasferimento possibili:
  - burst transfer;
  - cycle stealing;
  - transparent DMA.

Paolo Nesi, Univ. Firenze, Italy, 2003-08
465

## DMA, Direct Memory Access

The diagram illustrates the DMA system architecture. It shows four main components: MEM (Memory), CPU (Central Processing Unit), DMAC (DMA Controller), and PERIF. (Peripheral). These components are connected to three system buses: BUS INDIRIZZI (Address Bus), BUS DATI (Data Bus), and CONTROLLO (Control Bus).  
 - MEM: Connected to BUS INDIRIZZI (A0-A15) and BUS DATI (D0-D7). It has a bidirectional data path and a control signal R-W.  
 - CPU: Connected to BUS INDIRIZZI (A0-A15) and BUS DATI (D0-D7). It has a bidirectional data path and a control signal R-W.  
 - DMAC: Connected to BUS INDIRIZZI (A0-A15) and BUS DATI (D0-D7). It has a bidirectional data path and a control signal R-W. It also has a control signal I/OR-I/OW.  
 - PERIF.: Connected to BUS INDIRIZZI (D0-D7) and BUS DATI (D0-D7). It has a bidirectional data path and a control signal R-W.  
 - DMAC to CPU: DMAC sends BUSREQ to CPU, and CPU sends BUSACK to DMAC.  
 - DMAC to PERIF.: DMAC sends DMREQ to PERIF., and PERIF. sends DMACK to DMAC.

- DMREQ. Richiesta di trasferimento
- BUSREQ. Richiesta di possesso del bus
- DMACK, BUSACK. Richieste accolte

Paolo Nesi, Univ. Firenze, Italy, 2003-08
466

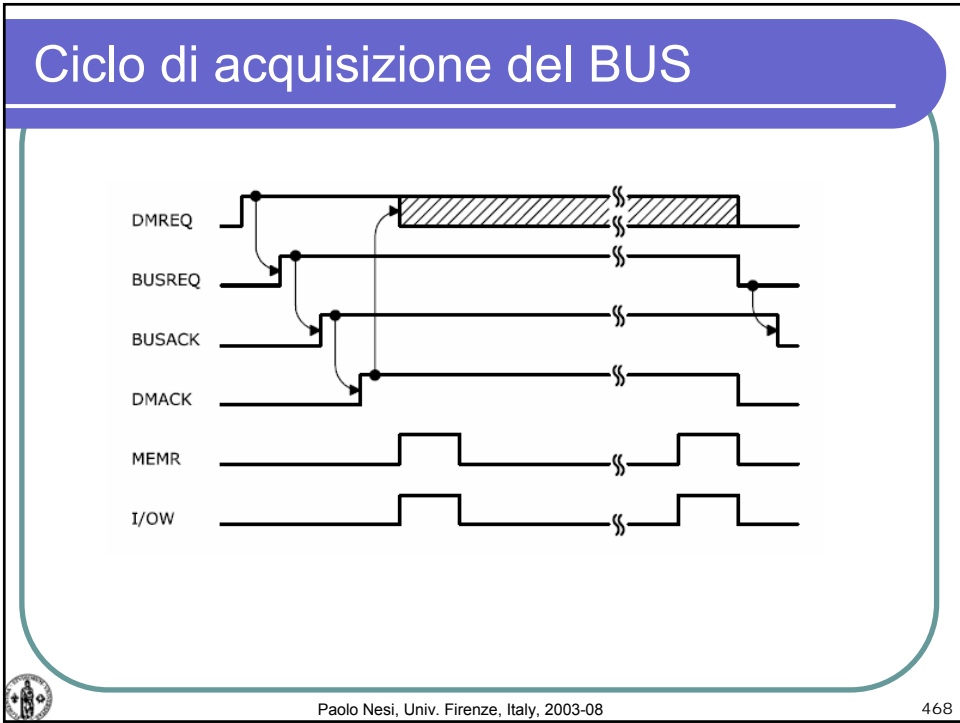
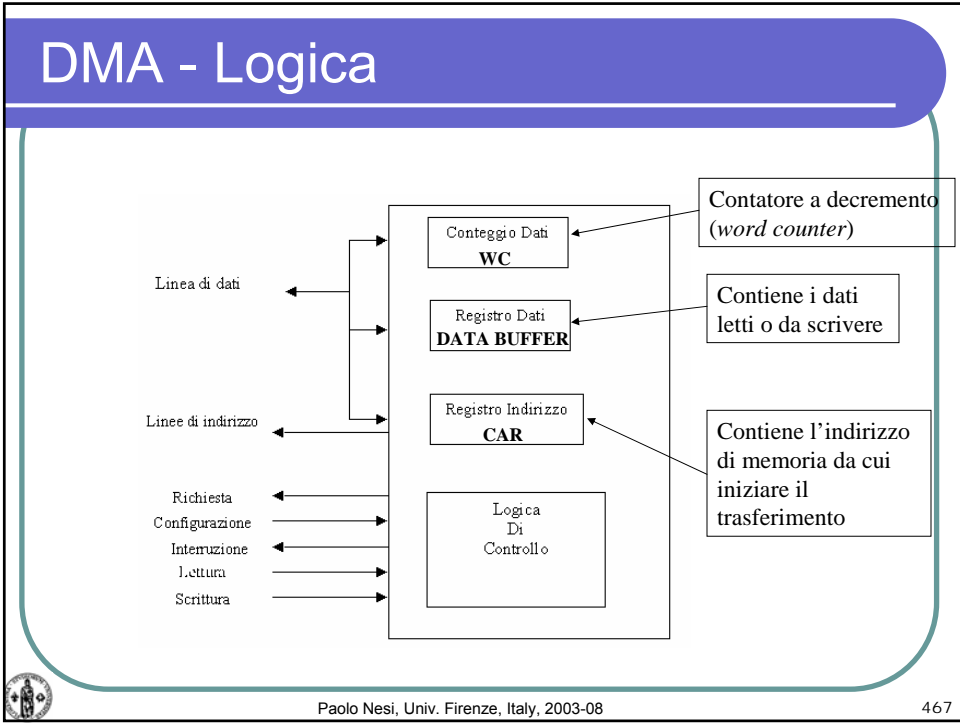

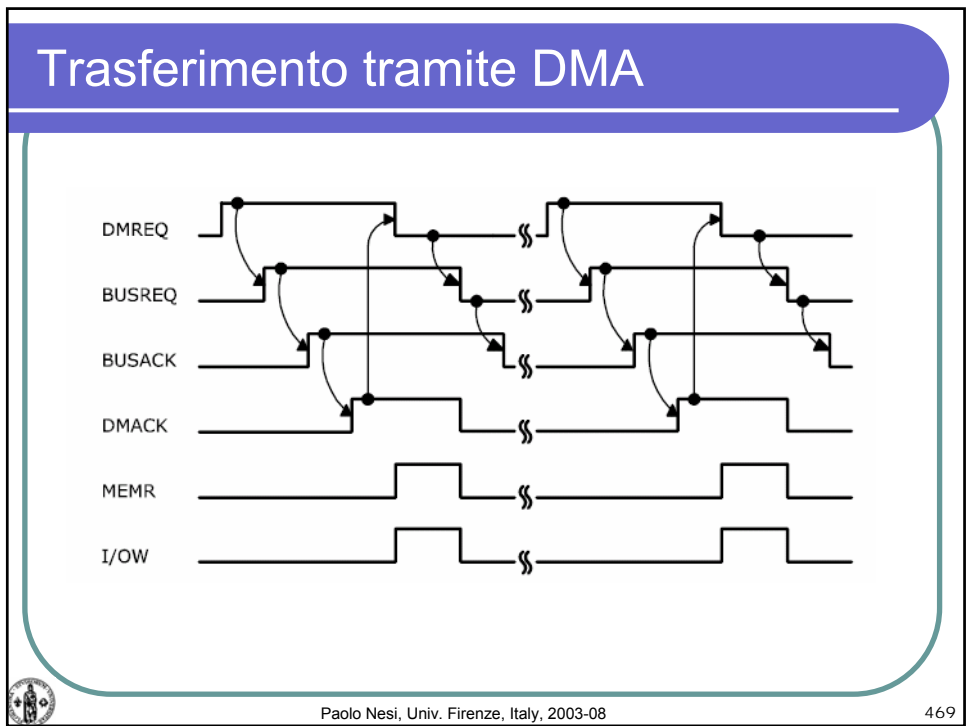

## DMA - Direct Memory Access

**Burst mode:**

- Il DMA acquisisce il controllo del bus;
- Il DMA rilascia il bus solo quando ha terminato il trasferimento.
- Vantaggio: il trasferimento avviene alla massima velocità possibile.
- Svantaggio: la CPU non può accedere al bus durante il trasferimento.

Paolo Nesi, Univ. Firenze, Italy, 2003-08 470

## DMA - Direct Memory Access

### Cycle stealing:

- Il dati sono trasferiti in piccoli blocchi;
- Il DMA controller diventa padrone del bus per brevi istanti di tempo.
- Vantaggio: la CPU non è bloccata per lunghi istanti di tempo.
- Svantaggi: il trasferimento richiede più tempo.



## DMA - Direct Memory Access

### Transparent DMA:

- Il DMA rileva quando la CPU non usa il bus;
- I trasferimenti hanno luogo solo quando la CPU non sta usando il bus.
- Vantaggi: il DMA non rallenta mai la CPU.
- Svantaggi: è in media il metodo più lento.



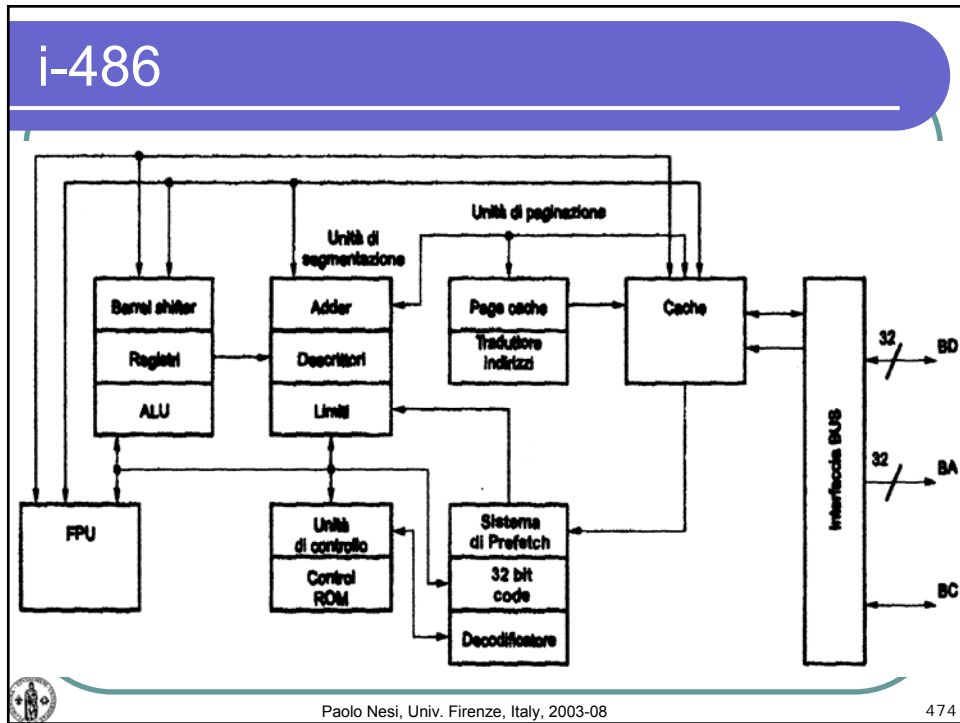
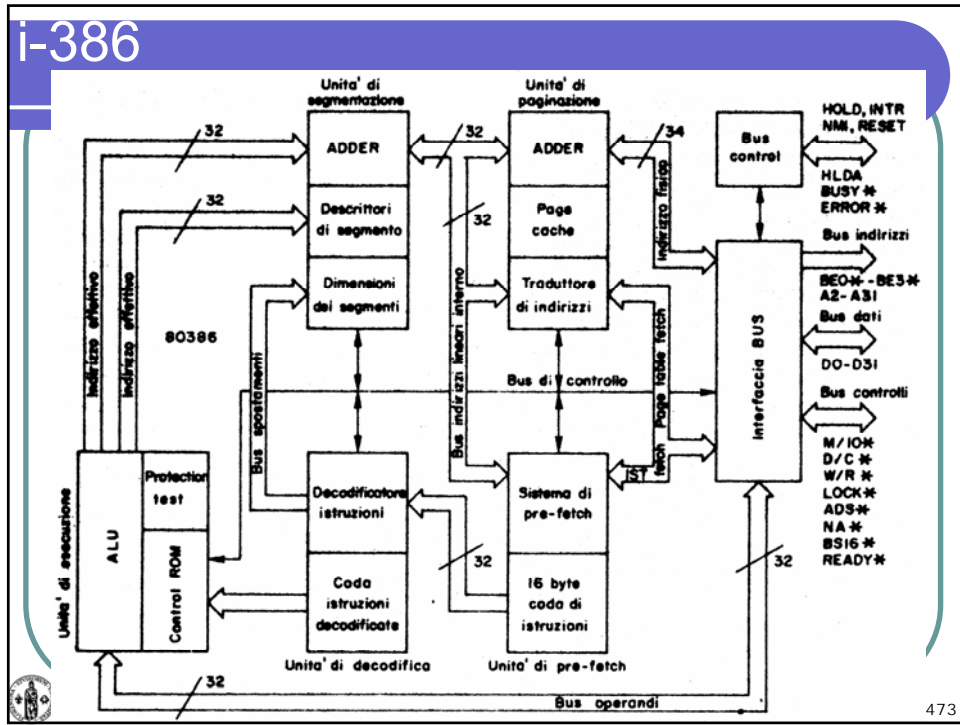

Paolo Nesi, Univ. Firenze, Italy, 2003-08



# Calcolatori Elettronici

**CDL in Ingegneria Elettronica**  
**Facoltà di Ingegneria,**  
**Università degli Studi di Firenze**

*Nuovo Ordinamento*  
**Parte 8bis, La Programmazione**

*Prof. Paolo Nesi*

*<http://www.dsi.unifi.it/~nesi>*

2008



Paolo Nesi, Univ. Firenze, Italy, 2003-08 475

# Introduzione alla programmazione

- Il calcolatore elettronico è uno strumento in grado di eseguire insiemi di *azioni* (“*mosse*”) *elementari*
- le azioni vengono eseguite su oggetti (***dati***) per produrre altri oggetti (***risultati***)
- l'esecuzione di azioni viene richiesta all'elaboratore attraverso *frasi* scritte in qualche *linguaggio* (*istruzioni*)



Paolo Nesi, Univ. Firenze, Italy, 2003-08 476

## La Programmazione

- È l'attività con cui si predispongono l'elaboratore a **eseguire un particolare insieme di azioni su particolari dati**, allo scopo di *risolvere un problema*.

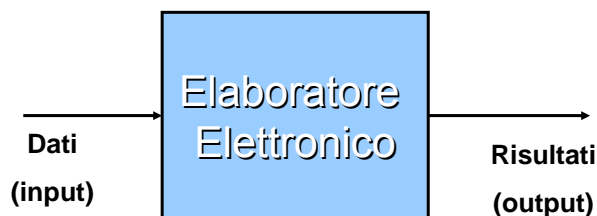

## Problemi da risolvere

- I problemi che siamo interessati a risolvere con l'elaboratore sono di natura molto varia:
  - *Dati due numeri trovare il maggiore*
  - *Dato un elenco di nomi e relativi numeri di telefono trovare il numero di telefono di una determinata persona*
  - *Dati a e b, risolvere l'equazione  $ax+b=0$*
  - *Stabilire se una parola viene alfabeticamente prima di un'altra*
  - *Somma di due numeri interi*
  - *Scrivere tutti gli n per cui l'equazione:  $X^n+Y^n = Z^n$  ha soluzioni intere (problema di Fermat)*
  - *Ordinare una lista di elementi*
  - *Calcolare il massimo comun divisore fra due numeri dati.*
  - *Calcolare il massimo in un insieme.*
  - ....



## Risoluzione dei problemi

- La descrizione del problema non fornisce (in generale) un metodo per risolverlo.
  - Affinché un problema sia risolvibile è però necessario che la sua definizione sia chiara e completa
- Non tutti i problemi sono risolvibili attraverso l'uso del calcolatore. Esistono classi di problemi per le quali la soluzione automatica non è proponibile. Ad esempio:
  - se il problema presenta infinite soluzioni
  - per alcuni dei problemi **non è stato trovato** un metodo risolutivo
  - per alcuni problemi è stato dimostrato che **non esiste** un metodo risolutivo automatizzabile



## Risoluzione dei problemi

- *La risoluzione di un problema è il processo che, dato un problema e individuato un opportuno metodo risolutivo, trasforma i dati iniziali nei corrispondenti risultati finali.*
- Affinché la risoluzione di un problema possa essere realizzata attraverso l'uso del calcolatore, tale processo deve poter essere definito come *sequenza di azioni elementari.*



## Algoritmo

- Un algoritmo è una sequenza **finita** di mosse che risolve **in un tempo finito** una *classe* di problemi.
- L'esecuzione delle azioni *nell'ordine specificato dall'algoritmo* consente di ottenere, a partire dai dati di ingresso, i risultati che risolvono il problema.

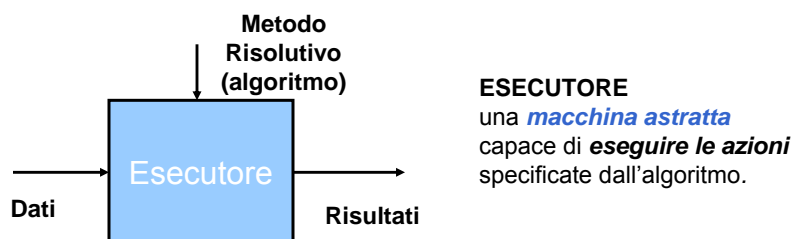

Paolo Nesi, Univ. Firenze, Italy, 2003-08

481

## Algoritmi: proprietà

- **Eseguibilità**: ogni azione deve essere eseguibile dall'esecutore *in un tempo finito*.
- **Non ambiguità**: ogni azione deve essere *univocamente interpretabile* dall'esecutore.
- **Finitezza**: il numero totale di azioni da eseguire, per ogni insieme di dati di ingresso, deve essere finito.



Paolo Nesi, Univ. Firenze, Italy, 2003-08

482

## Algoritmi: proprietà (2)

- **Quindi, l'algoritmo deve:**
  - essere *applicabile a qualsiasi insieme di dati di ingresso* appartenenti al **dominio di definizione** dell'algoritmo
  - essere costituito da operazioni appartenenti ad un determinato **insieme di operazioni fondamentali**
  - essere costituito da **regole non ambigue**, cioè interpretabili in modo **univoco** qualunque sia l'esecutore (persona o "macchina") che le legge.



## Algoritmi e programmi

- Ogni elaboratore è una macchina in grado di eseguire azioni elementari su oggetti detti **DATI**.
- L'esecuzione delle azioni è richiesta all'elaboratore tramite comandi elementari chiamati **ISTRUZIONI** espresse attraverso un opportuno formalismo: il **LINGUAGGIO di PROGRAMMAZIONE**.
- La formulazione testuale di un algoritmo in un linguaggio comprensibile a un elaboratore è detta **programma**.



## Programma

- **Un programma è un testo** scritto in accordo alla **sintassi** e alla **semantica** di un linguaggio di programmazione.
- Un **programma** è la **formulazione testuale**, in un certo linguaggio di programmazione, di un **algoritmo** che risolve un dato *problema*.



Paolo Nesi, Univ. Firenze, Italy, 2003-08

485

## Algoritmo & programma

- Passi per la risoluzione di un problema:
  - individuazione di un procedimento risolutivo
  - scomposizione del procedimento in un insieme ordinato di azioni ⇒ **ALGORITMO**
  - rappresentazione dei dati e dell'algoritmo attraverso un formalismo comprensibile dal calcolatore ⇒ **LINGUAGGIO DI PROGRAMMAZIONE**

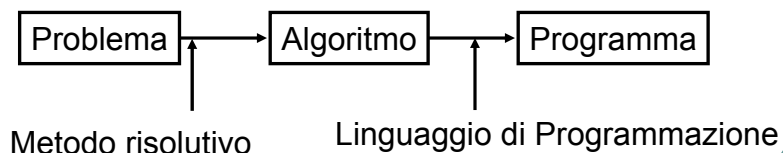

Paolo Nesi, Univ. Firenze, Italy, 2003-08

486

## Algoritmi equivalenti

- Due algoritmi si dicono **equivalenti** quando:
  - hanno lo stesso **dominio di ingresso**;
  - hanno lo stesso **dominio di uscita**;
  - in corrispondenza degli **stessi valori del dominio di ingresso producono gli stessi valori nel dominio di uscita**.
- Due algoritmi **equivalenti**
  - forniscono lo **stesso risultato**
  - ma possono avere **diversa efficienza**
  - e possono essere **profondamente diversi!**



## Algoritmi: esempi

- **Soluzione dell'equazione  $ax+b=0$** 
  - leggi i valori di a e b
  - calcola -b
  - dividi quello che hai ottenuto per a e chiama x il risultato
  - stampa x
- **Calcolo del massimo di un insieme**
  - Scegli un elemento come massimo provvisorio *max*
  - Per ogni elemento *i* dell'insieme: se  $i > max$  eleggi *i* come nuovo massimo provvisorio *max*
  - Il risultato è *max*



## Algoritmi: esempi

- **Stabilire se una parola P viene alfabeticamente prima di una parola Q**
- **leggi P,Q**
- **ripeti quanto segue:**
  - se prima lettera di P < prima lettera di Q
  - allora scrivi vero
  - altrimenti se prima lettera P > Q
    - allora scrivi falso
    - altrimenti (le lettere sono =) toglia da P e Q la prima lettera
- **fino a quando hai trovato le prime lettere diverse.**



## Linguaggio & Programma

- Dato un algoritmo, un **programma** è la sua **descrizione in un particolare linguaggio** di programmazione
- **Un linguaggio di programmazione** è una **notazione formale** che può essere usata per formalizzare degli algoritmi.





## Linguaggi di Programmazione

I linguaggi sono classificati in:

- Low level
  - ⇒ Linguaggio macchina & Linguaggio Assembly
  
- High level
  - ⇒ C/C++, C#, Pascal, Delphi, Java, Cobol....



## Linguaggi di Programmazione

- I linguaggi *low level* sono strettamente legati all'architettura interna del computer
  - Ad ogni singola azione corrisponde una linea di programma (rapporto 1 a 1)
  - Poi esistono i macro assembleri....
  
- I linguaggi *high level* sono più "vicini" al nostro modo di pensare
  - Devono essere opportunamente tradotti per essere compresi da un computer



## Assembly

- Il linguaggio naturale di un computer è il *linguaggio macchina*
- Le istruzioni del linguaggio macchina sono rappresentate da una sequenza binaria di '1' e '0'
- Il linguaggio *Assembly* è il linguaggio più vicino alla macchina ma deve essere tradotto in *linguaggio macchina* per essere eseguito (*Assembler*)
- Processori diversi hanno differenti linguaggi macchina e perciò necessitano di un proprio linguaggio assembly.



Paolo Nesi, Univ. Firenze, Italy, 2003-08

493

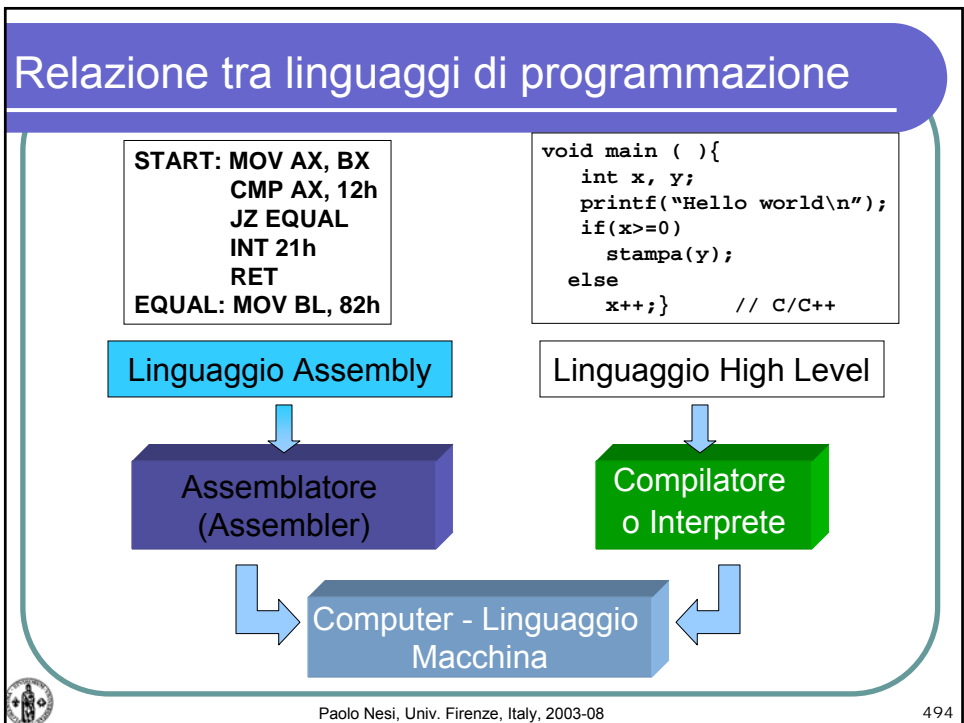

## Sintassi e semantica

Aspetti caratteristici del linguaggio:

- Esistenza di un insieme di **parole chiave**
- **Sintassi**: l'insieme di regole formali per la scrittura di programmi in un linguaggio, che dettano le *modalità per costruire frasi corrette* nel linguaggio stesso.
- **Semantica**: l'insieme dei significati da attribuire alle frasi (sintatticamente corrette) costruite nel linguaggio.



## Compilatore vs Interprete

- I **compilatori** traducono automaticamente un programma dal linguaggio  $L$  a quello macchina (per un determinato elaboratore, CPU/OS).
  - Durante la traduzione verificano la correttezza di ciascuna istruzione.
  - La traduzione termina quando non ci sono più errori sintattici.
  - Al termine della traduzione il programma è pronto per essere eseguito.



## Compilatore vs Interprete

- Gli **interpreti** sono programmi capaci di eseguire direttamente un programma in linguaggio  $L$  istruzione per istruzione.
  - Verificano la correttezza sintattica di ogni istruzione durante l'esecuzione.
  - In presenza di istruzioni ripetute (cicli) queste sono verificate e tradotte come se fossero da eseguire per la prima volta.
- Prestazioni:
  - I programmi compilati sono in generale **più efficienti** e **più veloci** di quelli interpretati.



## Le fasi della compilazione:

- **Compilatore**: opera la **traduzione di un programma sorgente** (scritto in un linguaggio ad alto livello) in un **programma oggetto**.
- **Linker**: (*collegatore*) nel caso in cui la costruzione del programma oggetto richieda l'unione di **più moduli o librerie** (compilati separatamente), il linker provvede a **collegarli** formando un unico *programma eseguibile*.
- **Debugger**: consente di **eseguire passo-passo** un programma, **controllando via via quel che succede**, al fine di **scoprire ed eliminare errori** non rilevati in fase di compilazione.



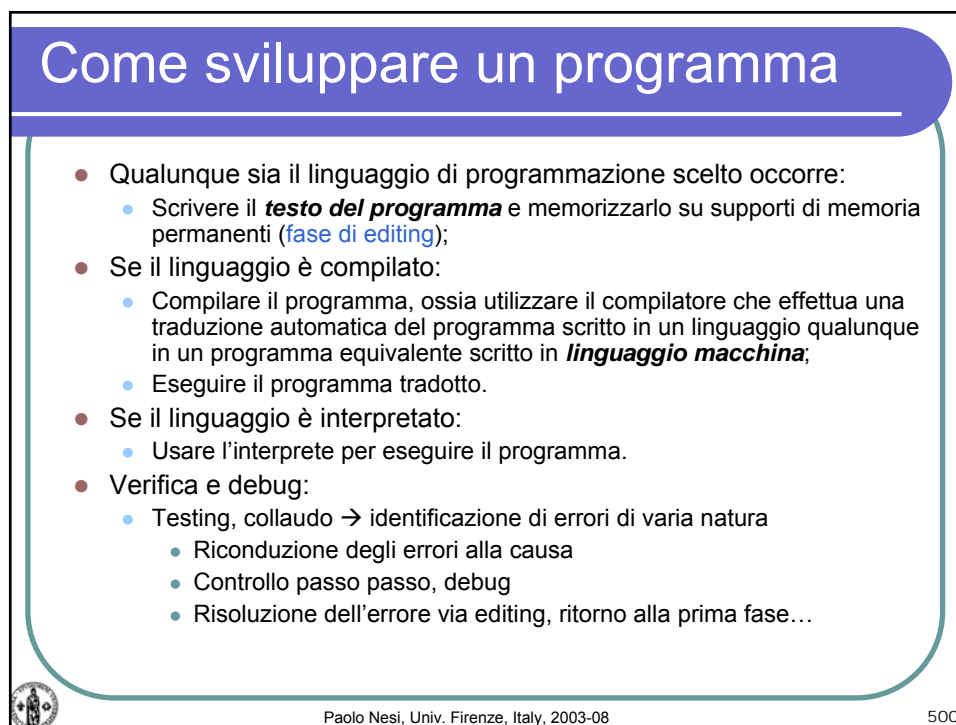
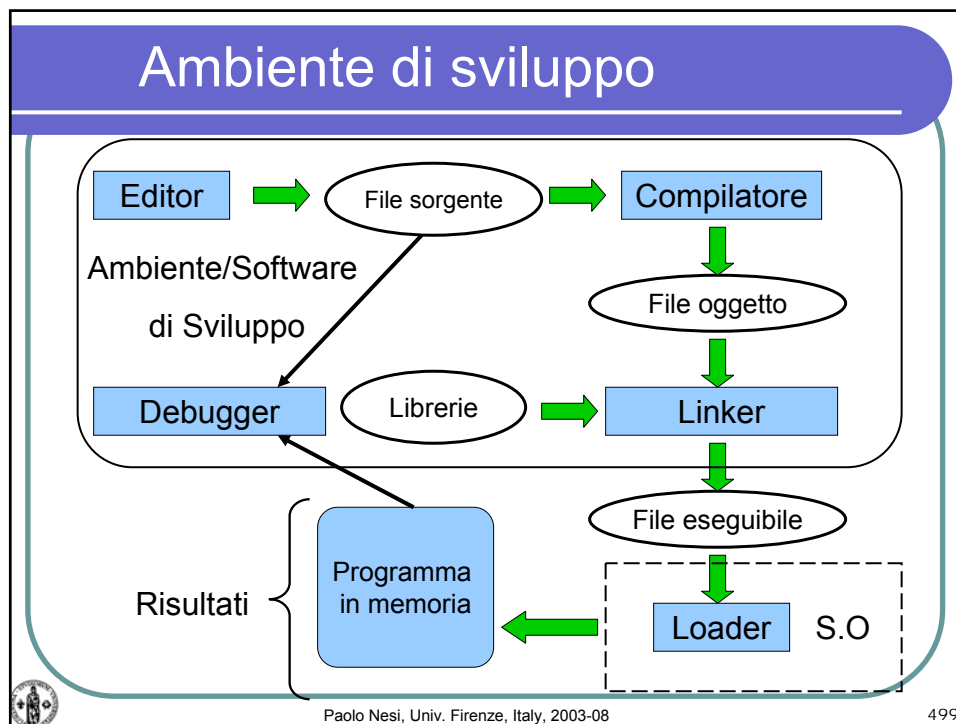

## Calcolatori Elettronici

### CDL in Ingegneria Elettronica Facoltà di Ingegneria, Università degli Studi di Firenze

*Nuovo Ordinamento*

#### *Parte 9, La Programmazione in Assembly*

*Prof. Paolo Nesi*

*<http://www.dsi.unifi.it/~nesi>*

*2008*



Paolo Nesi, Univ. Firenze, Italy, 2003-08

501

## Quale Assembly?

- Ogni *architettura* (o famiglia di CPU, come ad esempio: Intel x86, PowerPC, SPARC) ha un proprio Assembly
- I concetti di base dell'Assembly sono simili in tutte le architetture...
- Useremo l'Assembly x86
  - Ci sono però due tipi di sintassi differenti:
    - Intel: `mov ebx, 0ffh`
    - AT&T: `movl $0xff, %ebx`
  - Useremo la sintassi Intel



Paolo Nesi, Univ. Firenze, Italy, 2003-08

502

## Linguaggio Assembly x86 (1)

- Formato di una linea di codice (*statement*):  
`[Nome] [Cod. OP.] [Operandi] [;Commento]`
  - **Nome**: identifica *simboli*
  - **Cod. OP.**: identifica *istruzioni e direttive* (tramite "mnemonici")
  - **Operandi**: dipendono dal Cod. OP.
  - **Commento**: importantissimo!
- Esempi:  

```
mov  ax,bx      ; operazione su registri
var  dw        0 ; alloca una "variabile"
; ricordare: i commenti sono importanti!
ret
```



## Linguaggio Assembly x86 (2)

- Due tipi di operazioni:
  1. *Direttive (pseudo-operazioni)*
    - danno informazioni all'assemblatore
    - non sono tradotte in codice macchina
    - esempi:  

```
DB ? ; alloca un byte
MIO_NUMERO EQU 12 ; una "costante"
```
  2. *Istruzioni*
    - sono tradotte in istruzione codice macchina dall'assemblatore
    - esempi:  

```
START: MOV AX,BX ; istruz. con "etichetta"
```



## Definizione segmenti (1)

- Un programma assembly può essere diviso in vari *segmenti*:
  1. Code segment (CS), definisce il programma principale => l'inizio delle istruzioni.
  2. Data segment (DS), definisce l'inizio dell'area dei dati che verranno usati
  3. Stack segment (SS), definisce lo Stack
  4. Extra segment (ES), può essere usato come segmento ausiliario
- I segmenti possono essere allocati in zone diverse di memoria e lontane tra loro



Paolo Nesi, Univ. Firenze, Italy, 2003-08

505

## Definizione segmenti (2)

Address  
↓

|    |
|----|
| CS |
|    |
| DS |
|    |
| SS |
|    |

0100:0001

1750:0001

3230:0001

} Indirizzi logici  
(segmento:offset)

- Tutti i programmi sono costituiti da uno o più segmenti
- Durante l'esecuzione i registri di segmento puntano ai segmenti attivi
- Registri di segmento a 16 bit, quindi 64Kbyte di dimensione massima del segmento
- Ricordare: il valore del segmento va moltiplicato per 16 (10h)!



Paolo Nesi, Univ. Firenze, Italy, 2003-08

506



## Registri segmento

- Quando il sistema operativo inizia l'esecuzione del programma, inizializza 2 registri segmenti:
  - CS : code segment - il programma principale
  - SS : stack segment - lo Stack
- A questo punto la responsabilità della gestione dei registri segmento è del programmatore
- Per accedere ai dati correttamente si deve inizializzare il data segment register e, se c'è, anche quello extra (ES):

```
MOV AX, DATA_SEG
MOV DS, AX
```
- Nota: l'indirizzamento immediato non può essere usato per cambiare il valore dei segmenti



## Direttiva segment (1)

```
<Segment_Name> segment (<align>) (<combine>) (<class>)
<code>
<Segment_Name> ends
```

- La direttiva **segment** richiede una label/nome (segment name)
- **segment\_name** => indirizzo del segmento.
- E' necessario specificare il nome del segmento anche nel campo specifico della direttiva **ends** che definisce la fine del segmento
- I segmenti vengono caricati in memoria nell'ordine in cui sono scritti nel file



## Direttiva segment (2)

- Tipicamente ci sono tre segmenti:

|                        |                      |                   |                     |                      |
|------------------------|----------------------|-------------------|---------------------|----------------------|
| <code>CODE_SEG</code>  | <code>SEGMENT</code> | <code>PARA</code> | <code>PUBLIC</code> | <code>'CODE'</code>  |
|                        | <code>...</code>     |                   |                     |                      |
| <code>CODE_SEG</code>  | <code>ENDS</code>    |                   |                     |                      |
| <br>                   |                      |                   |                     |                      |
| <code>DATA_SEG</code>  | <code>SEGMENT</code> | <code>PARA</code> | <code>PUBLIC</code> | <code>'DATA'</code>  |
|                        | <code>...</code>     |                   |                     |                      |
| <code>DATA_SEG</code>  | <code>ENDS</code>    |                   |                     |                      |
| <br>                   |                      |                   |                     |                      |
| <code>STACK_SEG</code> | <code>SEGMENT</code> | <code>PARA</code> | <code>STACK</code>  | <code>'STACK'</code> |
|                        | <code>DW</code>      | <code>1024</code> | <code>DUP(?)</code> |                      |
| <code>STACK_SEG</code> | <code>ENDS</code>    |                   |                     |                      |



Paolo Nesi, Univ. Firenze, Italy, 2003-08

509

## segment: il parametro align

- Il parametro `align` (allineamento) è opzionale
  - può valere: `byte`, `word`, `para`, or `page`.
  - Dice all'assemblatore, al linker, e al DOS dove caricare il segmento in memoria
  - Default : paragraph (16 bytes).
    - `BYTE`: carica il segmento in memoria iniziando al primo byte disponibile dopo l'ultimo segmento.
    - `WORD`: il segmento inizia al primo byte utile con indirizzo pari dopo l'ultimo segmento.
    - `PARA`: il segmento inizia ad un indirizzo pari divisibile per 16 (10h)
    - `PAGE`: il segmento inizia all'indirizzo della pagina di memoria successiva (indirizzo multiplo di 256 o 100H)



Paolo Nesi, Univ. Firenze, Italy, 2003-08

510

## segment: il parametro `combine`

- Definisce come il linker deve combinare i segmenti che hanno lo stesso nome, ma che compaiono in file diversi
- PRIVATE: (default) non combina i segmenti di moduli diversi
- PUBLIC o MEMORY: concatena tutti i segmenti con lo stesso nome
- STACK: concatena tutti i segmenti di stack con lo stesso nome
- COMMON: sovrappone i segmenti con lo stesso nome
- AT <exp>: forza l'inizio del segmento all'indirizzo <exp>



## segment: il parametro `class`

- Specifica di combinare i segmenti con nome di segmento diversi ma stesso class type
- Questo operando è rappresentato da un simbolo racchiuso da apici
- Tipicamente si usano come class: `'CODE'`, `'DATA'` e `'STACK'`.



## Direttiva `assume`

```
ASSUME segm_reg:segm_name {, segm_reg:segm_name}
```

- Associa il registro di segmento `segm_reg` al segmento di nome `segm_name`
- La direttiva `assume` non provvede al caricamento dell'indirizzo del segmento nel registro relativo:

```
ASSUME CS:<code segment name>,  
        DS:<data segment name>,  
        SS:<stack segment name>
```
- L'informazione fornita da `assume` viene utilizzata dall'assemblatore per determinare il registro di segmento da utilizzare per il calcolo degli indirizzi fisici di variabili
- Può essere usata dovunque all'interno del codice
- Eventuali direttive dello stesso tipo possono specificare nuovamente i registri di segmento in qualunque punto del programma



## Direttiva `end`

- Formato:

```
END <LABEL>
```
- Conclude un modulo di programma. Se il modulo contiene un'etichetta alla prima istruzione del programma, la relativa etichetta deve essere specificata come operando. In tal modo l'assemblatore (ed il linker) possono comunicare al processore l'istruzione da cui iniziare l'esecuzione del programma



## Un programma

```

PROGRAMMA    SEGMENT
              ASSUME CS:PROGRAMMA, DS:DATI, SS:STACK
BEGIN:       MOV    AX, DATI
              MOV    DS, AX
              MOV    AX, STACK
              MOV    SS, AX
              ; altre istruzioni...
PROGRAMMA    ENDS

DATI         SEGMENT
              ; definizione dati...
DATI         ENDS

STACK       SEGMENT
              ; definizione stack...
STACK       ENDS

END          BEGIN
    
```



Paolo Nesi, Univ. Firenze, Italy, 2003-08 515

## Un programma sbagliato

```

PROGR1     SEGMENT
            ASSUME  CS:PROGR1, DS:DATI1, SS:STACK
            MOV    AX, DATI1
            MOV    DS, AX
            MOV    AX, STACK
            MOV    SS, AX
            MOV    AX, PIPPO
            ; altre istruzioni...
PROGR1     ENDS
PROGR2     SEGMENT
            ASSUME  CS:PROGR2, DS:DATI2, SS:STACK
PROGR2     ENDS
DATI1      SEGMENT
            ; definizione dati...
DATI1      ENDS
DATI2      SEGMENT
            PIPPO  DW    ?
            ; definizione dati...
DATI2      ENDS
STACK     SEGMENT
            ; definizione stack...
STACK     ENDS
    
```



Paolo Nesi, Univ. Firenze, Italy, 2003-08 516

## Un programma sbagliato: soluzione 1

```

PROGR1 SEGMENT
ASSUME CS:PROGR1, DS:DATI1, SS:STACK, ES:NOTHING
; altre istruzioni...
; correzione: uso di ES
ASSUME ES:DATI2
MOV AX, DATI2
MOV ES, AX
MOV AX, ES:PIPP0
; altre istruzioni...
PROGR1 ENDS
PROGR2 SEGMENT
ASSUME CS:PROGR2, DS:DATI2, SS:STACK, ES:NOTHING
PROGR2 ENDS
DATI1 SEGMENT
; definizione dati...
DATI1 ENDS
DATI2 SEGMENT
PIPP0 DW ?
; definizione dati...
DATI2 ENDS
STACK SEGMENT
; definizione stack...
STACK ENDS
    
```



## Un programma sbagliato: soluzione 2

```

PROGR1 SEGMENT
ASSUME CS:PROGR1, DS:DATI1, SS:STACK
; altre istruzioni...
; correzione: cambio temporaneo di DS
ASSUME DS:DATI2
MOV AX, DATI2
MOV DS, AX
MOV AX, PIPPO
; eventualmente ripristinare DS a DATI1
; altre istruzioni...
PROGR1 ENDS
PROGR2 SEGMENT
ASSUME CS:PROGR2, DS:DATI2, SS:STACK
PROGR2 ENDS
DATI1 SEGMENT
; definizione dati...
DATI1 ENDS
DATI2 SEGMENT
PIPP0 DW ?
; definizione dati...
DATI2 ENDS
STACK SEGMENT
; definizione stack...
STACK ENDS
    
```



## Un programma sbagliato: soluzione 3

```

PROGR1 SEGMENT
ASSUME CS:PROGR1, DS:DATI1,
      SS:STACK, ES:DATI2
; altre istruzioni...
; correzione: altro uso di ES
MOV     AX, DATI2
MOV     ES, AX
MOV     AX, PIPPO
; altre istruzioni...
PROGR1 ENDS
PROGR2 SEGMENT
ASSUME CS:PROGR2, DS:DATI2,
      SS:STACK, ES:NOTHING
PROGR2 ENDS
DATI1 SEGMENT
; definizione dati...
DATI1 ENDS
DATI2 SEGMENT
PIPPO DW      ?
; definizione dati...
DATI2 ENDS
STACK SEGMENT
; definizione stack...
STACK ENDS
    
```



Paolo Nesi, Univ. Firenze, Italy, 2003-08 519

## Un programma con CS=DS=SS=ES

```

NAME      PROVA
PROGRAM SEGMENT
ASSUME    CS:PROGRAM, DS: PROGRAM, SS: PROGRAM, ES: PROGRAM
MOV       AX, PROGRAM
MOV       DS, AX
MOV       SS, AX
MOV       SP, OFFSET TOP

MOV       AX, ALFA
ADD       AX, BETA
CALL     DIVIDI
MOV       GAMMA, AL
MOV       DELTA, AH
RET

ALFA DW      ?
BETA DW      ?
GAMMA DW     ?
DELTA DW     ?
DIVIDI: SHR   AX, 1
RET

STACK DW    20 DUP (?)
TOP LABEL NEAR
PROGRAM ENDS
END
    
```



Paolo Nesi, Univ. Firenze, Italy, 2003-08 520

## Un programma con CS e DS

```

NAME      PROVA
PROGRAM   SEGMENT
          ALFA    DW    ?
          BETA    DW    ?
          GAMMA   DW    ?
          DELTA   DW    ?
          DATI    ENDS
          END

          MOV AX, PROGRAM
          MOV SS, AX
          MOV AX, DATI
          MOV DS, AX
          MOV SP, OFFSET TOP

          MOV AX, ALFA
          ADD AX, BETA
          CALL DIVIDI
          MOV GAMMA, AL
          MOV DELTA, AH
          RET

DIVIDI:   SHR AX,1
          RET

STACK    DW      20 DUP (?)
TOP      LABEL   NEAR
PROGRAM   ENDS
    
```



## Formato delle istruzioni (1)

- Formato delle *istruzioni* Assembly:

[Label:] Mnemonico [Operandi] [;Commento]

- Label
  - è un identificatore cui è assegnato l'indirizzo del primo byte dell'istruzione alla quale si riferisce
  - può servire come nome simbolico cui riferirsi nei salti condizionati e incondizionati





## Formato delle istruzioni (2)

- Mnemonico
  - indica l'operazione vera e propria
    - es: operazione di somma => **ADD**
- Operandi
  - la presenza e il numero dipende dall'istruzione
  - possiamo avere istruzioni con 1, 2 o nessun operando
- Commenti
  - consentono di commentare l'istruzione
  - possono contenere qualsiasi carattere
  - sono introdotti dal punto e virgola



## Linguaggio Assembly x86 (1)

- Case-insensitive
- Variabile
  - è un identificatore (stringa) associato al primo byte di un dato, il cui valore può cambiare durante il programma.  
Es: **ALBERO**
- Espressione
  - è una concatenazione di simboli chiamati *token*



## Linguaggio Assembly x86 (2)

- **Token:**
  - identificatori variabile
  - oppure possono essere:
    - *costante*
      - un numero con suffisso che indica la base: *B* o *b* (binario), *D* o *d* (decimale), *O* o *o* (ottale), *H* o *h* (esadecimale). Per default la base è decimale
      - In caso di base esadecimale la prima cifra a sx deve essere compreso tra 0 e 9 es: `BC2H` deve essere scritto `0BC2H` (altrimenti verrebbe confuso con una stringa)
    - *costante stringa*
      - qualsiasi combinazione di caratteri fra apici. Es: `'ALBERO'`



## Linguaggio Assembly x86 (3)

- **Token:**
  - *operatore aritmetico*
    - `+, -, * , / , MOD, SHL, SHR`
  - *operatore logico*
    - `AND, OR, NOT, XOR`
  - *relazionali*
    - `EQ, NE, LT, GT, LE, GE`
  - *operatori che ritornano un valore*
    - `$, SEG, OFFSET, LENGTH, TYPE`
  - *attributi*
    - `PTR, DS:, ES:, SS:, CS:, HIGH, LOW`



## Linguaggio Assembly x86 (4)

- Gli identificatori sono stringhe di non più di 31 caratteri
  - Il primo carattere non può essere un numero: **1ALBERO** è sbagliato!!!
  - il primo carattere può essere una lettera (a-z, A-Z), oppure uno dei 4 caratteri @ \_ \$ ?
  - gli altri caratteri possono essere una lettera, un numero, o uno dei 4 caratteri sopra.
- Non possono essere:
  - nomi di registri (AX, BX, ....)
  - mnemonici (ADD, SUB,...)
  - nomi di operatori speciali



## Modi di indirizzamento (1)

- Il formato degli operandi dipende dal modo di indirizzamento
- L'8086 ha 7 modi di indirizzamento per i dati:
  1. immediato (dato):            espressione costante
  2. diretto (Effective Address):    nome var. ± espr. costante  
     oppure:                    nome var. [± espr. costante]
  3. registro:                            registro
  4. registro indiretto:                [registro]
  5. registro relativo:                displacement [reg. ± espr. costante]  
     oppure:                    [reg. ± espr. costante]
  6. basato indicizzato                [reg. base][reg. indice]
  7. rel. basato indic.:                displ. [reg. base ± espr. costante] [reg. indice ± espr. costante]  
     oppure:                    [reg. base ± espr. costante] [reg. indice ± espr. costante]



## Modi di indirizzamento (2)

- **Esempi:**

1. immediato: `10011B, 529, 529D, 'Acqua'`
2. diretto: `CNT-5, [10A0h], CNT, CNT[-5]`
3. registro: `AX`
4. registro indiretto: `[BX]` (contenuto di BX)
5. registro relativo `[AX+10H], 10h[AX], [BX-7D]`
6. basato indicizzato `[BX][SI], [BP][DI]`
7. rel. basato indic. `[BX+2][SI-3], 10A1h[BX][SI], [BP-7H][DI+3H]`

- **Convezione usata nei prossimi lucidi:**

|                                  |                                 |
|----------------------------------|---------------------------------|
| <b>SRC</b> operando sorgente     | <b>SEG</b> segmento             |
| <b>REG</b> registro              | <b>ADDR</b> address o indirizzo |
| <b>DST</b> operando destinazione |                                 |
| <b>OPR</b> operando              |                                 |
| (xxx) "il contenuto di"          |                                 |



## Istruzioni di trasferimento dati (1)

- **istruzioni per il trasferimento dati registro/memoria:**

- **MOV (move):** `MOV DST, SRC`  
copia il contenuto di **SRC** in **DST**
- **LEA (load effective address):** `LEA REG, SRC`  
copia l'indirizzo (offset) di **SRC** in **REG** (in alcuni casi al posto di **LEA** può essere usato l'operatore **OFFSET**)
- **XCHG (exchange):** `XCHG OPR1, OPR2`  
scambia i valori contenuti in **OPR1** e **OPR2**
- e ancora:
  - **LDS** (load DS con puntatore)
  - **LES** (load ES con puntatore)



## Istruzioni di trasferimento dati (2)

- Le istruzioni di trasferimento non affliggono i flags dell'8086
- Se la destinazione è un registro di segmento, la sorgente non può essere un dato immediato
- Per **LEA**:
  - la destinazione non può essere un registro segmento
  - la sorgente non può avere un modo di indirizzamento immediato o registro.
- Per **XCHG**: almeno uno dei due operandi deve essere un registro, ma nessuno dei due deve essere un registro di segmento
- Per **MOV** se uno dei due operandi è specificato col modo immediato, l'altro deve essere un registro.



Paolo Nesi, Univ. Firenze, Italy, 2003-08

531

## MOV e modi di indirizzamento (1)

- **Registro - Immediato**  
`MOV BX, 0410h`
  
- **Registro - Diretto**  
`MOV AX, VAR[4]`  
`MOV AX, DS:[0024h]`  
`MOV AX, VAR + 4`

|    |    |    |    |
|----|----|----|----|
| BX |    | BX |    |
| BH | BL | 04 | 10 |

|      |         |         |         |
|------|---------|---------|---------|
| AX   | VAR + 4 | Memoria | DS:0024 |
| XXXX | VAR + 2 | E34F    | DS:0022 |
|      | VAR     | 0DA3    | DS:0020 |

|      |         |         |         |
|------|---------|---------|---------|
| AX   | VAR + 4 | Memoria | DS:0024 |
| E34F | VAR + 2 | 20FF    | DS:0022 |
|      | VAR     | 0DA3    | DS:0020 |



Paolo Nesi, Univ. Firenze, Italy, 2003-08

532

### MOV e modi di indirizzamento (2)

- Registro - Registro Indiretto

`MOV AX, [BX]`
- Registro - Registro

`MOV BX, AX`
- Registro - Registro Relativo

`MOV AX, [BX]+2`

`MOV AX, 4[BP]`

`MOV AX, [BP+4]`

`MOV AX, [BP]+4`

} equivalenti

533

### MOV e modi di indirizzamento (3)

- Basato indicizzato - Registro

`MOV [BX][SI], DL`
- Registro - Basato indicizzato con offset

`MOV DX, 0FCh[BX][SI]`

534

## Trasferimento dati

- Esempio 1:

```
MOV DS, 0042H ; produce errore
```

```
MOV AX, 0042H
```

```
MOV DS, AX ; è corretta
```

- Esempio 2:

```
LEA BX, ARRAY ; metto in BX l'offset di ARRAY
```

```
MOV SI, 0 ; metto 0 in SI
```

```
MOV AX, [BX][SI] ; metto in AX il contenuto  
; dell'indirizzo di memoria ottenuto  
; come somma dei contenuti di BX e SI
```



## Dichiarazione dei dati (1)

- Sintassi:

```
<nome_var> db | dw | dd <operandi> [;commento]
```

- Lo mnemonico determina la dimensione in byte

- DB (define byte) ogni operando occupa 1 byte
- DW (define word) ogni operando occupa 1 word (2 bytes)
- DD (define double word) occupa 2 word (4 bytes)

- Gli operandi possono essere dei valori o espressioni costanti

- Per riservare lo spazio di memoria si usa “?”



## Dichiarazione dei dati (2)

- Esempio:

`DATA_BYTE DB 10, 4, 10H`

`DATA_WORD DW 100, ?, -5`

`DATA_DW DD 3*20, 0FFFFDH`

Individuano 3 aree di memoria

lunghe rispettivamente:

3 bytes, 6 bytes e 8 bytes

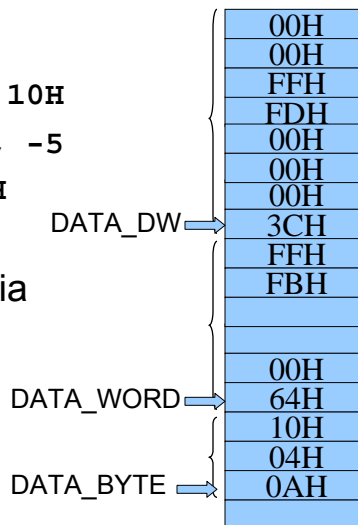

## Data Segment

- La prima variabile dichiarata nel Data Segment viene allocata all'indirizzo DS:0. La successiva nello spazio immediatamente dopo.





## Array (1)

- Un *array* è un aggregato di dati tutti dello stesso tipo
- Astrattamente un array può essere visto come un vettore
- Ciascun elemento dell'array può essere individuato mediante un indice
- Noto l'indice  $i$  l'indirizzo di memoria dell'elemento  $i$ -esimo è dato da:

$$\text{Indirizzo} = \text{Indirizzo Base} + (i * \text{dimensione dato})$$



## Array (2)

- Come definire un array:

```
<nome> DB | DW | DD <dim> DUP (<elementi>)
```

Dove:

- **<nome>**: nome della variabile array
- **<dim> DUP (<elementi>)**: duplica gli elementi specificati un numero di volte pari al valore del numero intero **dim**



## Array (3)

- Esempio 1:
 

```
V3 DB 10 DUP(?)
```

  - V3 è un vettore di memoria di 10 bytes
  - V3 rappresenta l'Indirizzo Base dell'array nel Data Segment
- Esempio 2:
 

```
ARRAY DB 50 DUP(0,1)
```

  - Riserva 100 byte a partire dall'indirizzo ARRAY
  - il primo, il terzo, il quinto... contengono 0
  - il secondo, il quarto, il sesto... contengono 1
- Esempio 3:
 

```
ARRAY DB 2 DUP(0, 1, 3 DUP(?), 2)
```

  - Riserva 12 byte a partire dall'indirizzo ARRAY

|     |
|-----|
| 02H |
| ?   |
| ?   |
| ?   |
| 01H |
| 00H |
| 02H |
| ?   |
| ?   |
| ?   |
| 01H |
| 00H |

ARRAY



Paolo Nesi, Univ. Firenze, Italy, 2003-08

541

## Array (4)

- Per accedere agli elementi di un array deve essere usata la formula:  

$$\text{Indirizzo} = \text{Indirizzo Base} + (i * \text{dimensione dato})$$
- In codice assembly:  

$$[\text{<nome>} + \text{<indice i>} * \text{<dimensione>}]$$
- Se **VECT** è un array di word e vogliamo accedere al suo terzo elemento, il codice assembly sarà:  

$$[\text{VECT} + 2 * 3]$$



Paolo Nesi, Univ. Firenze, Italy, 2003-08

542

## Stringhe

- Una stringa è una sequenza di caratteri
- In assembly ogni carattere occupa 1 byte
- Sintassi della dichiarazione:

```
<nome> DB '<stringa>'
```

- Esempio:

```
MESSAGE DB 'ALBERO'
```

o equivalentemente

```
MESSAGE DB 'A','L','B','E','R','O'
```

La variabile **MESSAGE** ha l'indirizzo del byte corrispondente ad 'A'



## Assembler e Tipi di dati (1)

- Le direttive **DB**, **DW** e **DD** specificano il tipo dei dati
- Il tipo di dato è utile all'assemblatore per riconoscere eventuali errori nel codice
- Esempio:

```
OP1 DB 1,2
OP2 DW 1010,2020
;...
MOV OP1+1, AX
MOV OP2, AL
;...
```

|     |     |
|-----|-----|
| AX  |     |
| AH  | AL  |
|     | 07h |
|     | E4h |
|     | 03h |
| OP2 | F2h |
|     | 02h |
| OP1 | 01h |



## Assembler e Tipi di dati (2)

- Nell'esempio precedente, il 2 dovrebbe essere rimpiazzato dal valore contenuto in AL mentre la parte alta AH andrebbe sul primo byte di OP2
- Ma il primo byte di OP2 verrebbe rimpiazzato dal contenuto di AL
- Conclusione:
  - OP1 è un byte mentre AX è formato da 2 byte
  - OP2 è una word mentre AL è formato da 1 byte⇒ l'assembler non assembla le due istruzioni e notifica un messaggio di errore



## Aritmetica Binaria (1)

- Addizione:  
**ADD DST, SRC**
  - destinazione = destinazione + sorgente
- Sottrazione  
**SUB DST, SRC**
  - destinazione = destinazione - sorgente
- Affliggono i flags di condizione



## Aritmetica Binaria (2)

- Le funzioni **ADD** e **SUB** settano:
  - il flag di overflow **O** in presenza di un overflow o underflow con segno
  - il flag di segno **S** se il risultato è negativo
  - il flag di zero **Z** se il risultato è zero
  - il flag di carry **C** in presenza di un overflow senza segno



## Aritmetica Binaria (3)

- Forma generale:  
ADD {<register> | <memory>} , {<register> | <memory> | <immediate>}  
SUB {<register> | <memory>} , {<register> | <memory> | <immediate>}
- Gli operandi non possono essere entrambi riferiti in memoria, almeno uno deve essere in un registro.
- Per sommare due elementi in memoria uno viene caricato nel registro e poi si esegue la somma registro-memoria



## Aritmetica Binaria (4)

- Esempio:  $W = X + Y + 24 - Z$

```
MOV AX, X ; metto X in AX
ADD AX, Y ; aggiungo Y al contenuto di AX
ADD AX, 24 ; ci sommo 24
SUB AX, Z ; ci sottraggo Z
MOV W, AX ; memorizzo in W il contenuto di AX
; ...
; definizione dati
X DW 34
Y DW 16
Z DW 20
W DW ?
```



## Aritmetica Binaria (5)

- Poichè i registri sono a 16 bit (1 word) si avranno a disposizione solo:  
 $2^{16} = 64K$  numeri (SINGOLA PRECISIONE)
- Se si lavora a gruppi di 2 word = 32 bit (DOPPIA PRECISIONE) si possono produrre:  
 $2^{32} = 2^2(2^{10})^3 = 4 (K)^3 = 4$  miliardi di numeri
- In DOPPIA PRECISIONE, affinchè i risultati siano corretti, occorre usare (anche) riporti e prestiti



## Aritmetica Binaria (6)

- Addizione con riporto (add with carry):

**ADC DST, SRC**

- destinazione = destinazione + sorgente + carry

- Sottrazione con prestito (subtract with borrow):

**SBB DST, SRC**

- destinazione = destinazione - sorgente - carry

- Affliggono i flags di condizione (O, S, Z, C)



## Aritmetica Binaria (7)

- Forma generale:

**ADD** {<register>|<memory>}, {<register>|<memory>|<immediate>}

**SUB** {<register>|<memory>}, {<register>|<memory>|<immediate>}

- Se il bit di carry è 0, **ADC** si comporta come l'istruzione **ADD**

- Stesso discorso per **SUB** e **SBB**

- Nota: la sottrazione non è commutativa!



## Aritmetica Binaria (8)

Esempio 1:

$$\begin{array}{r} 0123 \text{ BC62} + \\ 0012 \text{ 553A} = \\ \hline 0136 \text{ 119C} \end{array}$$

```
MOV    AX,  W12    ; si sposta la word più a destra
ADD    AX,  W22
MOV    W32,  AX
MOV    AX,  W11    ; si sposta la word più a sinistra
ADC    AX,  W21    ; e si somma con carry
MOV    W31,  AX    ; in W31 si mette il risultato

; definizione dati
W11    DW    0123h ; parte alta del primo addendo
W12    DW    BC62h ; parte bassa del primo addendo
W21    DW    0012h ; parte alta del secondo addendo
W22    DW    553Ah ; parte bassa del secondo addendo
W31    DW    ?     ; parte alta del risultato
W32    DW    ?     ; parte bassa del risultato
```



6/14/2008

Paolo Nesi, Univ. Firenze, Italy, 2003-08

553

## Aritmetica Binaria (9)

● Esempio 2:  $W = X + Y + 24 - Z$

```
MOV AX, X    ;metto in AX la word bassa di X
MOV DX, X+2  ;metto in DX la word alta di X
ADD AX, Y    ;sommo la word bassa di Y
ADC DX, Y+2  ;sommo con riporto la word alta di Y
ADD AX, 24   ;sommo 24 alla word bassa
ADC DX, 0    ;si aggiunge alla word alta un
              ;eventuale riporto
SUB AX, Z    ;sottraggo la word bassa di Z
SBB DX, Z+2  ;sottraggo la word alta di Z ed un
              ;eventuale prestito
MOV W,  AX   ;trasferisco la word bassa in W
MOV W+2, DX  ;trasferisco la word alta in W
```



Paolo Nesi, Univ. Firenze, Italy, 2003-08

554



## Aritmetica Binaria (10)

- Moltiplicazione senza segno:

**MUL SRC**

- SRC occupa 1 byte
  - $(AX) = (AL) * (SRC)$
- SRC occupa 2 bytes (word)
  - $(DX:AX) = (AX) * (SRC)$

- Risultato senza segno
- Occorre caricare prima il registro AX con l'altro fattore
- In DX la parte alta e AX quella bassa



## Aritmetica Binaria (11)

- Moltiplicazione con segno (complemento a 2):

**IMUL SRC**

- SRC occupa 1 byte
  - $(AX) = (AL) * (SRC)$
- SRC occupa 2 bytes (word)
  - $(DX:AX) = (AX) * (SRC)$

- Risultato con segno
- Occorre caricare prima il registro AX con l'altro fattore
- In DX la parte alta e AX quella bassa



## Aritmetica Binaria (12)

- Divisione senza segno:

**DIV SRC** (src = divisore)

- SRC occupa 1 byte
  - (AL) = quoziente di (AX)/(SRC)
  - (AH) = resto di (AX)/(SRC)
- SRC occupa 2 bytes (word)
  - (AX) = quoziente di (DX:AX)/(SRC)
  - (DX) = resto di (DX:AX)/(SRC)

- risultato senza segno

- Occorre caricare prima il registro AX con la parte bassa e DX con quella alta



## Aritmetica Binaria (13)

- Divisione con segno:

**IDIV SRC**

- SRC occupa 1 byte
  - (AL) = quoziente di (AX)/(SRC)
  - (AH) = resto di (AX)/(SRC)
- SRC occupa 2 bytes (word)
  - (AX) = quoziente di (DX:AX)/(SRC)
  - (DX) = resto di (DX:AX)/(SRC)

- risultato con segno

- Occorre caricare prima il registro AX e DX come per DIV



## MUL & IMUL

- Esempio: differenza tra **IMUL** e **MUL**:
  - **MUL B2** considera 80h come +128 mentre **IMUL** considera 80h come -128 (complemento a 2).  
 $128 = (1000\ 0000)_2$
  - Dopo l'esecuzione di **MUL**  $128 \times 64 = 8192$  (in HEX 2000h)  
 quindi AX = 2000h
  - Dopo l'esecuzione di **IMUL**  $-128 \times 64 = -8192$  (in HEX E000h)  
 quindi AX = E000h

```

MOV     AL, B1
MUL    B2
IMUL   B2
...
; data definition
...
B1     DB     80h
B2     DB     40h
        
```



Paolo Nesi, Univ. Firenze, Italy, 2003-08

559

## DIV e IDIV

- Se il dividendo e il divisore hanno lo stesso segno **DIV** e **IDIV** generano lo stesso risultato.
- Se sono differenti in segno,
  - **DIV** genera un quoziente positivo
  - **IDIV** genera un quoziente negativo.



Paolo Nesi, Univ. Firenze, Italy, 2003-08

560

## Conversioni di tipo (1)

- **CBW**
  - converte un byte in una word
  - (AH) = estensione segno di (AL)
- **CWD**
  - converte una word in una double word
  - (DX) = estensione segno di (AX)
- Nessun operando aggiuntivo
- L'estensione del segno di un numero in complemento a 2 si ottiene prendendo tutti i bit del byte alto pari al valore del bit più significativo del byte basso (bit di segno).
- Es: a 16 bit 10111001 diventa 11111111 10111001
- Nessun flag viene settato



## Conversioni di tipo (2)

- Addizione tra un dato X in singola precisione e uno Y in doppia

```

MOV AX, X      ;metto X in AX
CWD           ;metto in DX l'est. segno di X
ADD AX, Y      ;sommo la word bassa di Y ad AX
ADC DX, Y+2    ;sommo la word alta di Y a DX
MOV W, AX      ;metto la word bassa
               ;in W (parte bassa)
MOV W+2, DX    ;metto la word alta
               ;in W+2 (parte alta)
    
```



## Conversioni di tipo (3)

- Prodotto tra un byte e una word

```

BETA    DB 55H
GAMMA   DW 5555H
...
MOV     AL, BETA    ;1 byte in AL
CBW                    ;estensione segno
MUL     GAMMA       ;prodotto tra BETA
                        ;(esteso su word)
                        ;e GAMMA con risultato
                        ;in DX,AX
    
```



## Conversioni di tipo (4)

- Divisione tra un byte (AL) e un altro byte operando

```

ALFA    DB 100
GAMMA   DB 7
...
MOV     AL, ALFA    ;dividendo a 8 bit
CBW                    ;est. segno a 16 bit
DIV     GAMMA       ;GAMMA è il divisore
                        ;quoz. in AL, resto in AH
    
```

- Serve la conversione perché si usa AX
- L'estensione permette di sistemare AH



## Conversioni di tipo (5)

- Divisione tra una double word (DX e AX) e una word operando

```
DIVISORE DW 4444H
```

...

```
MOV AX, <parte bassa del dividendo>
```

```
MOV DX, <parte alta del dividendo>
```

```
DIV DIVISORE ;quoziente in AX e  
;resto in DX
```



Paolo Nesi, Univ. Firenze, Italy, 2003-08

565

## Conversioni di tipo (7)

- Divisione tra una word e una word operando

```
WORD1 DW 4444H ;dividendo a 16 bit
```

```
WORD2 DW 33 ;divisore a 16 bit
```

...

```
MOV AX, WORD1 ;
```

```
CWD ;estens. a 32 bit del dividendo
```

```
DIV WORD2 ;quoziente in AX e resto in DX
```

- l'operando è una word e pertanto il divisore deve essere una double word



Paolo Nesi, Univ. Firenze, Italy, 2003-08

566

## Altri operatori aritmetici

- **NEG** OPR esegue la negazione (in complemento a 2)
  - **NEG** {<memory> | <register>}
- **INC** OPR incrementa il contenuto di 1 => OPR=OPR+1
- **DEC** OPR decrementa il contenuto di 1 => OPR=OPR-1
  - **INC** {<memory> | <register>}
  - **DEC** {<memory> | <register>}
- **CMP** OP1, OP2 comparazione tra due dati
  - **CMP** {<memory> | <register>}, {<memory> | <register>}
  - La comparazione avviene facendo la differenza tra i due operandi (come SUB ma senza memorizzare il risultato)
- **INC**, **DEC** e **NEG** alterano i flags: O, S, Z e P
- **NEG** altera anche C
- **CMP** altera opportunamente i flags Z, C, P, S e O



## Funzioni Logiche (1)

- **AND** {destination}, {source}
  - destination = destination AND source
- **OR** {destination}, {source}
  - destination = destination OR source
- **XOR** {destination}, {source}
  - destination = destination XOR source
- **NOT** {destination}
  - destination = NOT destination
- **TEST** {destination}, {source}
  - esegue l'AND tra gli operandi ma non memorizza il risultato
- Per ciascuno:
  - AND {register | memory} , {register | memory | immediate}
  - OR {register | memory} , {register | memory | immediate}
  - XOR {register | memory} , {register | memory | immediate}
  - NOT {register | memory}



## Funzioni Logiche (2)

- L'operando del **NOT** non può essere un dato immediato
- Il **NOT** non affligge flags
- Per **OR**, **AND**, **XOR** e **TEST**, destinazione e sorgente devono avere la stessa dimensione.
- Ad eccezione del **NOT**, tutte le altre istruzioni puliscono il flag di carry e overflow, e settano il flag di segno col valore del bit più significativo del risultato
- Tutte le funzioni logiche lavorano bit a bit
- Sono utili nella realizzazione di maschere
- La funzione **TEST** è spesso usata per realizzare condizioni di confronto e per agire sui flag di condizione.



## Funzioni Logiche (3)

- Esempio:  
Se (AL) = 1100 0101 (C5h)  
e (BH) = 0101 1100 (5Ch), l'istruzione:  
**AND AL, BH**  
fa sì che (AL) diventi 0100 0100 (44h)
- Esempio: Mascheratura  
Se **DATO** = 1001 0001  
e (AL) = 0101 1010, l'istruzione:  
**OR AL, DATO**  
fa sì che (AL) diventi **1101 1011**  
Quindi usare **DATO** come maschera vuol dire settare il 1°,  
il 5° e l'8° bit dell'altro operando





## Funzioni Logiche (4)

- Esempio:  
Se (AX) = 0101 1010  
e DATO = 1001 0001, l'istruzione:  
**XOR AX, DATO**  
fa sì che (AX) = 1100 1011
- Esempio: azzeramento bit con operazione AND  
Se (AX) = 0101 1010  
e DATO = 1001 0001, allora:  
**AND AX, DATO**  
fa sì che (AX) = 0001 0000



## Funzioni Logiche (5)

- Esempio:  
Se (AX) = 0101 1010  
e DATO = 1001 0001, l'istruzione:  
**TEST AX, DATO**  
genera come risultato 0001 0000 e fa sì che i  
flag mutino di conseguenza
  - Nel caso in cui il risultato fosse stato 0000 0000, cioè zero, il flag Z sarebbe stato settato
  - Un solo bit uguale a 1 basta per resettare il flag Z



## Istruzioni di SHIFT (1)

- Shift logico a sinistra

**SHL OPR, CNT**

- Inserisce in **OPR**, a partire dal bit meno significativo, un numero di zeri pari a **CNT**
- I bit via via shiftati, che “escono” dalla parte del bit più significativo, vanno a finire in successione nel flag C

- Shift logico a destra

**SHR OPR, CNT**

- Inserisce in **OPR**, a partire dal bit più significativo, un numero di zeri pari a **CNT**
- I bit via via shiftati, che “escono” dalla parte del bit meno significativo, vanno a finire in successione nel flag C



## Istruzioni di SHIFT (2)

- Shift aritmetico a sinistra

**SAL OPR, CNT**

- Uguale a **SHL** (è un sinonimo di **SHL**)

- Shift aritmetico a destra (conservazione del segno)

**SAR OPR, CNT**

- Inserisce in **OPR**, a partire dal bit più significativo, tanti bit con valore pari al segno dell'operando quanti indicati da **CNT**
- I bit via via shiftati, che “escono” dalla parte del bit meno significativo, vanno a finire in successione nel flag C



## Istruzioni di SHIFT (3)

- Il numero di posizioni dello shift è specificato dal contatore **CNT** che:
  - se è specificato in *modo immediato* deve valere 1 (ad esempio: `SHL OPR, 1`)
  - altrimenti è il contenuto del registro CL
- I flag, C, P e Z sono affetti da queste operazioni
- Shiftare a sx di n bit significa moltiplicare per  $2^n$
- Shiftare a dx di n bit significa dividere per  $2^n$
- Il flag O *potrebbe* essere affetto solo nel caso di shift a sx (di fatto si tratta di una moltiplicazione per 2 e può generare overflow) e se il bit più significativo dell'operando fosse 1. Il caso in cui si ha overflow (e quindi) il settaggio di O è quando il nuovo bit più significativo è diverso da quello precedente (depositato nel flag C)



## Istruzioni di SHIFT (4)

- Esempio 1:
  - (AH) = 1000 0000 (numero negativo in complemento a 2 pari -128)
  - `SHL AH, 1` ==> (AH) = 0000 0000 (numero "positivo" e C=1)
  - Da un numero negativo siamo passati ad un numero positivo in seguito ad una moltiplicazione per 2. Questo viene interpretato come un overflow (quindi O = 1) e in effetti lo è, visto che  $-128 * 2 = -256$  (fuori dinamica per una rappresentazione a 8 bit)
- Esempio 2:
  - (AH) = 1100 0000 (numero negativo in complemento a 2 pari a -64)
  - `SHL AX, 1` ==> (AX) = 1000 0000 (negativo e C=1)
  - in più 1000 0000 vale -128, il doppio di -64: in questo caso il risultato è giusto e non si ha overflow



### Istruzioni di SHIFT (5)

**Esempi:**

- Supponiamo (AH) = 10010011
  - `SHL AH, 1` => (AH) = 00100110 e C=1
  - `SHR AH, 1` => (AH) = 01001001 e C=1
  - `SAR AH, 1` => (AH) = 11001001 e C=1
  
- Supponiamo (AH) = 10010011 e (CL) = 3
  - `SHL AH, CL` => (AH) = 10011000 e C=0
  - `SHR AH, CL` => (AH) = 00010010 e C=0
  - `SAR AH, CL` => (AH) = 11110010 e C=0



Paolo Nesi, Univ. Firenze, Italy, 2003-08

577

### Istruzioni di SHIFT (6)

**Esempio: una serie di `SHL AL, 1`**

|  | carry |   | Accumulator AL<br>Binary | Hex |
|--|-------|---|--------------------------|-----|
|  | 0     | ← | 1 0 1 0 1 0 1 0          | AA  |
|  | 1     | ← | 0 1 0 1 0 1 0 0          | 54  |
|  | 0     | ← | 1 0 1 0 1 0 0 0          | A8  |
|  | 1     | ← | 0 1 0 1 0 0 0 0          | 50  |
|  | 0     | ← | 1 0 1 0 0 0 0 0          | A0  |
|  | 1     | ← | 0 1 0 0 0 0 0 0          | 40  |
|  | 0     | ← | 1 0 0 0 0 0 0 0          | 80  |
|  | 1     | ← | 0 0 0 0 0 0 0 0          | 00  |
|  | 0     | ← | 0 0 0 0 0 0 0 0          | 00  |



Paolo Nesi, Univ. Firenze, Italy, 2003-08

578

## Istruzioni di SHIFT (7)

Esempio: una serie di **SAR AL, 1**

Paolo Nesi, Univ. Firenze, Italy, 2003-08

579

## Istruzioni di ROTATE (1)

- Rotate: simile allo shift, ma i bit “rientrano” dalla parte opposta
- **RCL** (Rotate through Carry Left)

**RCL OPR, CNT**

- **RCR** (Rotate through Carry Right)

**RCR OPR, CNT**

- Solo C è affetto dall'istruzione
- CNT è 1 (nel caso immediato) o CL
- OPR può essere un dato con indirizzamento qualsiasi eccetto l'immediato

Paolo Nesi, Univ. Firenze, Italy, 2003-08

580

## Istruzioni di ROTATE (2)

- ROL (ROtate Left)
 

`ROL OPR, CNT`

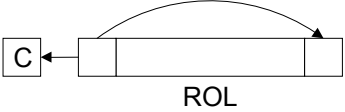
- ROR (ROtate Right)
 

`ROR OPR, CNT`



- Solo C è affetto dall'istruzione
- C contiene una replica del bit estratto
- CNT è 1 (nel caso immediato) o CL
- OPR può essere un indirizzamento qualsiasi eccetto l'immediato



Paolo Nesi, Univ. Firenze, Italy, 2003-08

581

## Istruzioni di ROTATE (3)

- Esempio:
 

```

...
MOV AH, 10010011b    ;(AH) = 10010011
MOV CL, 3            ;(CL) = 3
ROL AH, CL           ;(AH) = 10011100 e C = 0
RCL AH, CL           ;(AH) = 11100010 e C = 0
ROR AH, CL           ;(AH) = 01011100 e C = 0
RCL AH, CL           ;(AH) = 11100001 e C = 0
RCL AH, 1            ;(AH) = 11000010 e C = 1
...
            
```



Paolo Nesi, Univ. Firenze, Italy, 2003-08

582

## Definizione di Costanti (1)

- Formato:

`<nome costante> EQU <espressione>`

- Definiscono costanti simboliche durante l'assemblaggio
- Non possono essere modificate nel corso del programma
- `<espressione>` può essere un'espressione intera, una stringa di 1 o 2 caratteri, o un indirizzo
- L'assemblatore non alloca memoria per le costanti (a differenza di quanto accade per le variabili): si limita a sostituire il nome simbolico della costante con il valore che le è stato assegnato => Una costante "non ha un indirizzo"!

- Esempio:

```
COLUMN    EQU 80
ROW EQU 25
SCREEN    EQU COLUMN * ROW
MOV       AX, ROW        ;ROW vale come dato =>
                        ; =>Ind. Immediato
;la conversione a 8 o a 16 bit la fa l'assemblatore
```



## Definizione di Costanti (2)

- Esempi:

`K EQU 1024`

Ogni occorrenza di `K` all'interno del codice equivale alla presenza del numero 1024. Quindi il codice:

```
VETT1     DB 1024 DUP(?)
VETT2 DB 2 * 1024 DUP(?)
VETT3 DB 3 * 1024 DUP(?)
```

è del tutto equivalente a:

```
VETT1 DB K DUP(?)
VETT2 DB 2 * K DUP(?)
VETT3 DB 3 * K DUP(?)
```



## La direttiva LABEL (1)

- Permette di associare un'etichetta ad una locazione di memoria contenente un dato o un'istruzione
- è utilizzata nei salti
- Sintassi:
 

**nome LABEL tipo**

 dove tipo può essere:
  - per le etichette vere e proprie: NEAR, FAR (salti)
    - NEAR: label associata solo all'offset (default)
    - FAR: label associata a segmento e offset
  - per le variabili: BYTE, WORD o DWORD



Paolo Nesi, Univ. Firenze, Italy, 2003-08

585

## La direttiva LABEL (2)

- Label usata come variabile:
 

```

                BETA LABEL BYTE
                ALFA DW ?
            
```

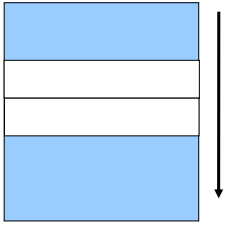
- **BETA** punta alla parte bassa di **ALFA** (locazione di memoria riservata immediatamente dopo)
- Se vogliamo caricare AX a 16 bit:
 

```
MOV AX, ALFA
```
- Se vogliamo la parte bassa di **ALFA**:
 

```
MOV AL, BETA
```
- Con **ALFA** si accede per dati di tipo word e con **BETA** di tipo byte



Paolo Nesi, Univ. Firenze, Italy, 2003-08

586



### La direttiva LABEL (3)

- Label usata come etichetta:
 

```
NO_VAL LABEL FAR
MOV AX, 05Fh
```

NO\_VAL punta all'indirizzo dell'istruzione che la segue
- Label usata con gli array

```
BYTE_ARRAY LABEL BYTE
WORD_ARRAY DW 50DUP(?)
```

riserva 100 locazioni di memoria di un byte accessibili byte a byte se si usa **BYTE\_ARRAY**, word a word se si usa **WORD\_ARRAY**

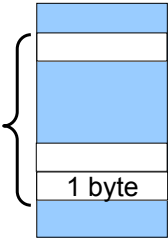



Paolo Nesi, Univ. Firenze, Italy, 2003-08

587

### Operatore OFFSET (1)

- Formato:
 

```
OFFSET <variabile o label>
```

  - L'operatore **OFFSET** restituisce il valore dell'offset di una variabile o della label
  - Può essere usato in alternativa all'istruzione **LEA**
  - Esempio:
 

```
MOV AX, OFFSET VAR
LEA AX, VAR
```

**VAR** è una variabile => Sono equivalenti



Paolo Nesi, Univ. Firenze, Italy, 2003-08

588

## Operatore **OFFSET** (2)

- L'operatore **OFFSET** non può essere usato con operandi indirizzati indirettamente:

```
MOV AX, OFFSET VAR[SI] ; ERRORE!!
```

Si può ovviare in questo modo:

```
MOV AX, OFFSET VAR  
ADD AX, SI
```

oppure:

```
LEA AX, VAR[SI]
```



## Operatori **TYPE**, **LENGTH** e **SIZE** (1)

- Formato:

```
TYPE <variabile>  
LENGTH <variabile>  
SIZE <variabile>
```

- **TYPE** restituisce il numero di byte dell'operando; applicato ad una label: -1 se **NEAR**, -2 se **FAR**
- **LENGTH** restituisce il numero di unità allocate per l'operando
- **SIZE** restituisce lo spazio utilizzato dall'operando vale cioè:

```
SIZE = LENGTH * TYPE
```



## Operatori `TYPE`, `LENGTH` e `SIZE` (2)

- `LENGTH` funziona correttamente solo con variabili allocate con `DUP`. Negli altri casi restituisce il valore 1.

- Esempio:

```

EXP      DW      5 DUP(?)
EXP2     DW      1, 2, 3, 4, 5
MOV AX, LENGTH EXP      ;(AX) = 05H
MOV BX, TYPE EXP        ;(BX) = 02H
MOV CX, SIZE EXP        ;(CX) = 0AH
MOV DX, LENGTH EXP2     ;(DX) = 01H
    
```



## Operatore `SEG`

- Formato:

```
SEG <variabile>
```

Funzionamento:

- L'operatore restituisce l'indirizzo di inizio del segmento cui appartiene l'operando `<variabile>`

Esempio:

```

LEA SI, STR
MOV AX, SEG STR
MOV DS, AX
    
```



## Operatore PTR (1)

- **Formato:**

**tipo PTR <variabile>±<espressione costante>**

- tipo può valere: BYTE, WORD o DWORD
- L'operatore forza l'assemblatore a modificare per l'istruzione corrente il tipo del dato rappresentato da <variabile>±<espressione costante>



## Operatore PTR (2)

- **Esempio 1:**

```
...
MOV OP1+1,AX
MOV OP2,AL
```

} Discordanza sui tipi e pertanto non assemblabile

```
...
OP1 DB 1,2
OP2 DW 1010,2020
```

- per essere assemblato, può essere modificato in:

```
...
MOV WORD PTR OP1+1, AX ;Se (AX) = 0005H
MOV BYTE PTR OP2, AL ;(OP2) = 05H
...
```



## Operatore PTR (3)

- Esempio 2:

```
ARRAY DB 2 DUP(1)
...
MOV AX, ARRAY ;Errore!!
MOV AX, WORD PTR ARRAY ;OK
...
```



## Istruzioni di salto (1)

- Durante l'esecuzione le istruzioni vengono eseguite in ordine sequenziale così come appaiono nel programma
- Utilizzando le istruzioni di salto (*jump*) è possibile forzare il processore a continuare l'esecuzione senza eseguire l'istruzione successiva, ma saltando ad una istruzione diversa
- In Assembly ci sono 2 tipi di salto:
  - Salto *Condizionato*
  - Salto *Incondizionato*



## Istruzioni di salto (2)

- Effettuare un salto vuol dire cambiare il contenuto del registro IP in modo che esso punti all'istruzione cui si vuole saltare.
- Con il modello di memoria segmentato dell'8086 l'indirizzo di un'istruzione si ottiene a partire da CS e da IP
- Se il salto avviene all'interno del segmento puntato da CS (*salto intrasegmento*) viene modificato solo IP
- Se il salto avviene all'interno di un altro segmento (*salto intersegmento*) viene cambiato anche CS



## Modi di indirizzamento per i salti (1)

- In generale i salti possono coinvolgere meccanismi di indirizzamento *diretto* e *indiretto*
- Indirizzamento diretto:
  - si fa uso di una **LABEL** (NEAR o FAR) che, riferendosi ad un indirizzo, definisce l'istruzione cui è associata
  - la label consente all'assemblatore di definire uno scostamento rispetto all'indirizzo corrente
- Indirizzamento indiretto:
  - si fa uso di indirizzamenti indiretti (registro o memoria) per ottenere l'indirizzo dove saltare



## Modi di indirizzamento per i salti (2)

- Indirizzamento per salti intrasegmento:
  - *diretto* (label): l'EA (Effective Address) cui saltare si ottiene come somma di (IP) e di uno scostamento a 8 bit (*salto corto* o "*short*") o a 16 bit (*salto vicino* o "*near*")
    - si usa sia per il salto condizionato che per quello incondizionato. Per il primo salto però vale solo lo scostamento corto
  - *indiretto*: l'EA cui saltare si ottiene sostituendo ad (IP) il contenuto di un registro o di una locazione di memoria indirizzata con uno dei modi di indirizzamento per i dati (eccetto quello l'immediato)
    - si usa solo nel salto incondizionato
- Indirizzamento per salti intersegmento (solo salti incondizionati):
  - *diretto* (label): vengono sostituiti (IP) e (CS) con un offset ed un segmento forniti direttamente dall'istruzione di salto (attraverso una label FAR)
  - *indiretto*: si sostituiscono (IP) e (CS) con il contenuto di due celle di memoria consecutive, indirizzate con uno dei modi per i dati (ad esclusione del tipo registro e immediato)



## Salti Condizionati (1)

- Definizione di uno scostamento a 8 bit con segno (in complemento a 2 con range [-128, 127]) che deve essere sommato ad (IP) per ottenere l'EA dell'istruzione cui saltare
- Lo scostamento è determinato usando il meccanismo delle Label
- Direzione del salto:
  - Scostamento >0: salto in avanti
  - Scostamento <0: salto indietro



## Salti Condizionati (2)

- Formato:  
`mnemonico <label±espressione_costante>`
- Lo mnemonico è l'istruzione vera e propria
- `<label±espressione_costante>` deve rappresentare un offset tra -128 e 127
- L'istruzione `CMP` è utile per il test di condizioni, in quanto modifica il registro dei flags
- I salti non modificano i flags



## Salti Condizionati (3)

- **Esempio** (in cui si ipotizza che ogni istruzione venga codificata in 2 byte):

```

Effective Address
0050 }   START1:   INC CX
0052 }           ADD AX, [BX]
0054 }           JNS START1
0056 }           MOV RES, CX
    
```

- Al passo EA = 54 viene caricata l'istruzione `JNS START1` ed (IP) viene incrementato di 2 al valore 0056
- Se il flag S è 0, `JNS` (Jump if Not Sign) aggiunge ad (IP) uno scostamento di -6 per poter raggiungere l'istruzione `INC CX`
- A livello di codice macchina, sarà l'assemblatore che tradurrà l'istruzione di salto in un codice a 2 byte di cui uno riservato per lo scostamento (-6 ovvero FAh).





## JXX (senza segno)

| Mnemonic                           | Description                         | Condition test       |
|------------------------------------|-------------------------------------|----------------------|
| <b>Jump Based on Unsigned Data</b> |                                     |                      |
| <b>JE / JZ</b>                     | Jump equal or jump zero             | <b>Z=1</b>           |
| <b>JNE / JNZ</b>                   | Jump not equal or jump not zero     | <b>Z=0</b>           |
| <b>JA / JNBE</b>                   | Jump above or jump not below/ equal | <b>C=0 &amp; Z=0</b> |
| <b>JAE / JNB</b>                   | Jump above/ equal or jump not below | <b>C=0</b>           |
| <b>JB / JNAE</b>                   | Jump below or jump not above/ equal | <b>C=1</b>           |
| <b>JBE / JNA</b>                   | Jump below/ equal or jump not above | <b>C=1 or Z=1</b>    |



Paolo Nesi, Univ. Firenze, Italy, 2003-08

603

## JXX (con segno)

| <b>Jump Based on Signed Data</b> |                                      |                      |
|----------------------------------|--------------------------------------|----------------------|
| <b>JE / JZ</b>                   | Jump equal or jump zero              | <b>Z=1</b>           |
| <b>JNE / JNZ</b>                 | Jump not equal or jump not zero      | <b>Z=0</b>           |
| <b>JG / JNLE</b>                 | Jump greater or jump not less/ equal | <b>N=0 &amp; Z=0</b> |
| <b>JGE / JNL</b>                 | Jump greater/ equal or jump not less | <b>N=0</b>           |
| <b>JL / JNGE</b>                 | Jump less or jump not greater/ equal | <b>N=1</b>           |
| <b>JLE / JNG</b>                 | Jump less/ equal or jump not greater | <b>N=1 or Z=1</b>    |



Paolo Nesi, Univ. Firenze, Italy, 2003-08

604

## JXX (aritmetici)

| Arithmetic Jump  |                   |            |
|------------------|-------------------|------------|
| <b>JS</b>        | Jump sign         | <b>N=1</b> |
| <b>JNS</b>       | Jump no sign      | <b>N=0</b> |
| <b>JC</b>        | Jump carry        | <b>C=1</b> |
| <b>JNC</b>       | Jump no carry     | <b>C=0</b> |
| <b>JO</b>        | Jump overflow     | <b>O=1</b> |
| <b>JNO</b>       | Jump not overflow | <b>O=0</b> |
| <b>JP / JPE</b>  | Jump parity even  | <b>P=1</b> |
| <b>JNP / JPO</b> | Jump parity odd   | <b>P=0</b> |



Paolo Nesi, Univ. Firenze, Italy, 2003-08

605

## Salti Incondizionati (1)

- 2 tipi:
  - Intrasegmento => 3 tipi di istruzioni
  - Intersegmento => 2 tipi di istruzioni (cenni)
- Lo mnemonico è sempre **JMP**
- I formati sono diversi a seconda dei casi
- Nessun flag viene modificato



Paolo Nesi, Univ. Firenze, Italy, 2003-08

606

## Salti Incondizionati (2)

### ● Intrasegmento

- diretto (label) - salto corto  
`JMP SHORT OPR ;(IP)=(IP)+scost. a 8 bit`  
     ; cioè fino a 128 byte
- diretto (label) - salto vicino  
`JMP NEAR OPR ;(IP)=(IP)+scost. a 16 bit`  
     ; cioè fino a 32000 byte
- indiretto  
`JMP OPR ;(IP)=(EA) con EA`  
     ; determinato da OPR  
     ; (no ind. immediato)



## Salti Incondizionati (3)

### ● Intersegmento

- diretto (label) - salto lontano  
`JMP FAR OPR ;(IP)=EA di OPR`  
     ; (CS)=indirizzo segmento di OPR
- indiretto  
`JMP OPR ;(IP)=(EA) con EA determinato`  
     ; da OPR e (CS)=(EA+2)  
     ; (no ind. registro e imm.)

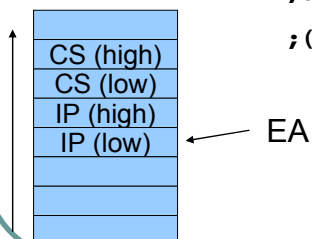

## Implementare un IF-ELSE

```
char n;
...
if (n == '7')
    do_it();
else
    do_that();
```

```
cmp n, '7'
jne else_
;do_it...
jmp short endif

else_:
;do_that...

endif:
```

```

graph TD
    begin --> cond{n==7}
    cond -- yes --> do_it[do_it]
    cond -- no --> do_that[do_that]
    do_it --> merge(( ))
    do_that --> merge
    merge --> end
    
```

Paolo Nesi, Univ. Firenze, Italy, 2003-08
609

## Implementare un WHILE

```
int n;
...
while (n > 0)
    n = n - 2;
```

```
while_:
    cmp n, 0
    jle end_while

    sub n, 2
    jmp while_

end_while:
```

```

graph TD
    begin --> circle(( ))
    circle --> cond{n>0}
    cond -- yes --> box[n = n - 2]
    box --> circle
    cond -- no --> end
    
```

Paolo Nesi, Univ. Firenze, Italy, 2003-08
610

## Valutazioni di espressioni logiche: AND

```
char n;  
int w, x;  
if (n>='A' && w==x)  
    whatever();
```

```
    cmp n, 'A'  
    jl  no_go  
    mov ax,w  
    cmp ax,x  
    jne no_go  
  
    ;whatever...  
no_go:
```



## Valutazioni di espressioni logiche: OR

```
char n,k;  
unsigned int w;  
...  
if (n<>k || w<=10)  
    whatever();
```

```
    mov ah,n  
    cmp ah,k  
    jne then_  
    cmp w,10  
    ja end_if  
  
then_  
    ;whatever...  
end_if:
```



## Cicli

- Un possibile ciclo con test a posteriori usando i salti condizionati:

```

...
    MOV CX, N ;uso CX come contatore
INIZIO:
    ;"corpo" del loop
FINE:
    DEC CX    ;decremento CX
    JNZ INIZIO ;salto ad inizio se
                ;il conteggio non è
                ;completo
    
```

Nota: **n** rappresenta in questo caso l'EA della cella di memoria contenente il numero di volte che il ciclo deve essere ripetuto

613

## Istruzione LOOP

- Istruzioni per la gestione di cicli che utilizzano implicitamente il registro CX decrementandolo di una unità ad ogni ciclo.
- Il ciclo viene ripetuto fino a che il registro CX non è zero.
- Formato:
 

```

                LOOP label
            
```
- Esempio:
 

```

MOV CX, 100          ;numero di iterazioni: 100
INIZIO: <istruzione 1>
        <istruzione 2>
...
        <istruzione n>
LOOP INIZIO          ;il blocco di istruzioni
                    ;è eseguito 100 volte
            
```

614

## Istruzione LOOP (2)

```
for (x=9; x>0; x--)  
  n = n + x;
```

```
MOV CX,9  
TOP_LOOP:  ADD N,CX  
           LOOP TOP_LOOP
```



Paolo Nesi, Univ. Firenze, Italy, 2003-08

615

## Istruzioni LOOP (1)

- L'assembler fornisce altre 5 istruzioni per realizzare loop condizionati:
- LOOPZ (loop while zero)
  - LOOPZ OPR ; si cicla finché (CX)≠0 AND Z=1
- LOOPE (loop while equal)
  - LOOPE OPR ; si cicla finché (CX)≠0 AND Z=1
- LOOPNZ (loop while not-zero)
  - LOOPNZ OPR ; si cicla finché (CX)≠0 AND Z=0
- LOOPNE (loop while not-equal)
  - LOOPNE OPR ; si cicla finché (CX)≠0 AND Z=0
- JCXZ (Jump if CX is Zero)
  - JCXZ OPR ; si cicla finché (CX)=0



Paolo Nesi, Univ. Firenze, Italy, 2003-08

616

## Istruzioni LOOP (2)

- Le istruzioni **LOOPE** e **LOOPNE** sono normalmente usate a seguito dell'istruzione **CMP** e sono logicamente identiche rispettivamente a **LOOPZ** e **LOOPNZ**
- Se si verifica la condizione di continuazione del ciclo il contenuto di IP è sostituito dalla somma di (IP) e dello scostamento ad 8 bit (salto corto) rappresentato da **OPR** (o da **LABEL**).
- Ad esclusione di **JCXZ**, tutte le istruzioni di **LOOP** decrementano (**CX**)
- Nessun flag viene modificato



## Istruzioni LOOP (3)

- **Esempio:** Ricerca in una stringa di L caratteri del carattere spazio, codificato in ASCII con il valore 20h. La stringa è allocata all'indirizzo indicato da **STR**.

```

...
MOV CX, L           ;inizializzo il contatore
MOV SI, -1          ;inizializzo l'indice
MOV AL, 20h         ;metto in AL il codice da trovare
MOV BX, OFFSET STR
START: INC SI        ;si incrementa l'indice
MOV DX, [BX][SI]   ;metto in DX il carattere n-esimo
CMP DX, 20h        ;confronta lo spazio
                   ;con il carattere puntato
LOOPNE START       ;se non sono uguali (e CX non è
                   ;arrivato a zero) cerco ancora
...
    
```





## Istruzioni LOOP (4)

- Si può saltare all'interno di un loop
- Sono possibili loop annidati
- In caso di loop annidati, ci può essere un conflitto derivante dalla condivisione dello stesso contatore CX. Per cui, quando si accede ai loop via via più interni, è necessario salvare il contenuto di CX: in questo modo si può ripristinare il valore del contatore quando si ritorna ai loop più esterni



## Calcolatori Elettronici

**CDL in Ingegneria Elettronica**  
**Facoltà di Ingegneria,**  
**Università degli Studi di Firenze**

*Nuovo Ordinamento*

***Parte 10: Procedure, Stack ed Interruzioni***

*Prof. Paolo Nesi*

*<http://www.dsi.unifi.it/~nesi>*

*2008*



## Lo Stack

Loop 1 (CX)<sub>1</sub>  
 ...  
 Salvataggio di (CX)<sub>1</sub>  
 Loop2 (CX)<sub>2</sub>  
 ...  
 Salvataggio di (CX)<sub>2</sub>  
 Loop3 (CX)<sub>3</sub>  
 ...  
 Fine Loop3  
 Ripristino di (CX)<sub>2</sub>  
 ...  
 Fine Loop2  
 Ripristino di (CX)<sub>1</sub>  
 ...  
 Fine Loop1

Corpo del Loop #1  
 Corpo del Loop #2  
 Corpo del Loop #3

La memorizzazione di (CX) è facilitata da una struttura LIFO (Last In - First Out) detta STACK

Paolo Nesi, Univ. Firenze, Italy, 2003-08
621

## Lo Stack nell'8086

- Implementazione basata su Array
- Un registro dedicato (SP) tiene traccia del TOS (Top Of the Stack)
- I modi di indirizzamento nello Stack usano il registro BP (Base Stack) come offset interno allo stack
- E' consentito un accesso casuale mediante indice (usando SI):

MOV AX, [BP][SI]

Paolo Nesi, Univ. Firenze, Italy, 2003-08
622

## Perché avere uno Stack?

- L'8086 ha istruzioni per gestirlo
- Serve al processore in occasione di interrupt (salvataggio dello stato)
- Le chiamate a Procedure usano lo stack per il successivo ripristino degli indirizzi
- E' conveniente averne uno da usare come memoria temporanea



## Stack (1)

- Tutti i programmi eseguibili devono definire un segmento per lo stack
  - Un array di bytes accessibili attraverso il registro SS e un offset
- SS punta all'inizio dell'area di memoria
- SP è l'offset del TOS (top of the stack)
- Il loader del S.O. inizializza questi registri prima che l'esecuzione del programma abbia inizio



## Stack (2)

- Definizione di uno stack segment:
 

```

                STACK_SEG      SEGMENT      STACK
                The_stack     DB          12      dup    (0)
                STACK_SEG      ENDS
            
```

  - Definisce lo stack duplicando 12 byte inizializzati a 0
- Al caricamento...
  - SS è fissato all'indirizzo di segmento contenente l'array (di solito `The_stack` parte all'offset 0)
  - SP è fissato all'offset dato da:  
 $\text{The\_stack} + \langle \text{dimensione stack} \rangle$   
 che è un byte oltre la fine dello stack array (condizione di stack vuoto)

Dimensione Stack: 000C

Paolo Nesi, Univ. Firenze, Italy, 2003-08
625

## Come funziona lo Stack

- Lo stack cresce all'indietro nella memoria in direzione dell'inizio del segmento di stack
- **PUSH** decremena lo stack pointer  
**POP** incrementa lo stack pointer

Dimensione Stack: 000C

Paolo Nesi, Univ. Firenze, Italy, 2003-08
626



## L'istruzione POP (1)

- **POP DST**
  - **DST** è un registro a 16 bit generico o di segmento (escluso CS), oppure l'indirizzo di una word o double word
- **POPF (POPFd)**
  - Copia il top of stack nel **FLAGS** register

629

## L'istruzione POP (2)

Dimensione Stack: 000C

- **Esempio:**  
dopo l'esecuzione dell'istruzione  
**POP ES**  
(ES) = 0123 e il contenuto dello stack diventa:

630

## Stack Over/Underflow

- Il processore non verifica eventuali condizioni illegali
  - Il Programmatore potrebbe includere il codice per la verifica di errori nell'uso dello stack
  - Si ha Overflow quando SP ha un valore inferiore dell'indirizzo di inizio dello stack array => SP è negativo (in complemento a 2)
  - Si ha Underflow se SP diventa più grande del suo valore iniziale



Paolo Nesi, Univ. Firenze, Italy, 2003-08

631

## Procedure (1)

- Una procedura è un insieme di istruzioni cui ci si può riferire all'interno di un segmento di codice
- E' come se le istruzioni fossero presenti effettivamente nel segmento a partire dal punto in cui questa viene invocata
- La chiamata è come un salto all'indirizzo della prima istruzione della procedura
- Alla fine della procedura un altro salto riporta all'istruzione successiva alla chiamata



Paolo Nesi, Univ. Firenze, Italy, 2003-08

632

## Procedure (2)

```
proc_nome PROC tipo  
    ...      ;corpo della procedura  
    RET     ;ritorno al punto di chiamata  
proc_nome ENDP
```

- **tipo** vale NEAR o FAR
  - NEAR: la procedura può essere chiamata solo all'interno del segmento in cui è stata definita (default)
  - FAR: la procedura può essere chiamata da qualsiasi segmento
- Le procedure possono avere uno o più **RET**



## CALL e RET (near)

- Chiamata di una procedura NEAR  
**CALL *proc\_name***
  - effettua il push dell'IP nello stack
  - l'indirizzo di ***proc\_nome*** è copiato nell'IP
- Ritorno da una procedura NEAR  
**RET [*n*]**
  - effettua il pop del top of stack in IP
  - aggiunge ***n*** a SP (opzionale)





## CALL e RET (far)

- Chiamata di una procedura FAR  
**CALL FAR proc\_name**
  - effettua il push di CS e IP nello stack
  - l'indirizzo far di `proc_name` è copiato in CS:IP
- Ritorno da una procedura FAR  
**RET [n]**
  - effettua il pop di top of stack in IP e poi in CS
  - aggiunge `n` a SP (opzionale)



## Interrupt (1)

- Meccanismo mediante il quale è possibile trasferire il controllo del programma ad una routine predisposta a gestire il verificarsi di un particolare evento (interno o esterno al processore)
- Esistono due tipi di interrupt:
  1. *Interrupt Hardware*
    - Generati dall'esterno (I/O)
    - Consentono di gestire eventi asincroni
    - Possono essere mascherabili o non mascherabili
  2. *Interrupt Software*
    - Generati durante l'esecuzione del programma
    - Direttamente mediante istruzioni esplicite (per esempio: **INT**)
    - Indirettamente, nel caso si verifichino particolari eventi all'interno del processore (es: divisione per zero)



## Interrupt (2)

- Le locazioni di memoria da 0h a 3FFh (1023) contengono l'*Interrupt Vector Table*, formata da 256 elementi. Ogni elemento contiene due valori di 16 bit che forniscono l'indirizzo della routine di servizio dell'interrupt e che vengono caricati nei registri CS e IP quando l'interrupt viene accettato
- I primi 5 elementi della tabella sono dedicati a particolari tipi di interrupt predefiniti
- I successivi 27 elementi sono riservati all'hardware del sistema di elaborazione e non devono essere utilizzati
- I rimanenti elementi (da 32 a 255) sono disponibili per le routine di servizio e del sistema operativo dell'utente
- Un programma può *anche* generare esplicitamente un interrupt di tipo n, mediante l'istruzione: **INT n**



## Interrupt (3)

- Gli interrupt (quelli *mascherabili*) possono essere disabilitati resettando l'Interrupt Flag (I) con l'istruzione **CLI** (*clear interrupt*)
- Gli interrupt possono essere abilitati con l'istruzione **STI** (*set interrupt*)
- Quando avviene un interrupt, la CPU completa l'istruzione corrente, quindi:
  1. Disabilita gli interrupt mascherabili (**CLI**), per evitare che l'interrupt routine sia a sua volta interrotta
  2. Salva IP, CS e il Flags register nello stack (**PUSH**)
  3. Salta all'indirizzo trovato nell'elemento N dell'Interrupt Vector Table (cioè all'indirizzo di memoria  $4 * N$ , dove N è il numero di interrupt)
  4. Esegue la routine di servizio associata all'interrupt (ISR)
  5. Al termine della routine esegue un'istruzione **IRET** per ripristinare IP, CS e il flags register con i valori presi dallo stack (**POP**), ripristinando così lo stato che la CPU aveva prima dell'arrivo dell'interruzione



## Esempi di Interruzioni

- **Interrupt 0** (Divide Error) - segnala un errore durante un operazione di divisione (ad es., divisione per zero)
- **Interrupt 1** (Single Step) - un'istruzione dopo il settaggio di TF-trap flag (permette di eseguire una singola istruzione all'interno di un programma - utilizzato dal debugger)
- **Interrupt 2** (Non-Maskable Interrupt) - è l'interrupt hardware di priorità più alta e non è mascherabile - di norma, è riservato ad eventi importanti e urgenti (ad es., una caduta di tensione, un errore nella memoria, un errore sul bus di sistema)
- **Interrupt 3** (One Byte Interrupt) - utilizzato dal debugger per i breakpoint
- **Interrupt 4** (Interrupt on Overflow) - condizione di overflow (OF = 1) e viene eseguita l'istruzione INTO; permette di gestire l'eventuale condizione di overflow



Paolo Nesi, Univ. Firenze, Italy, 2003-08

639

## Interrupt 21h (1)

- In MS-DOS, Int 21h fornisce varie funzionalità, fra cui alcuni servizi per la gestione della tastiera e dello schermo

| Service No. | Explanation                                       |
|-------------|---|
| 01h         | Keyboard input with echo                          |
| 02h         | Display output                                    |
| 07h         | Keyboard input without echo (no check for Ctrl-C) |
| 08h         | Keyboard input without echo (check for Ctrl-C)    |
| 09h         | Display string                                    |
| 4Ch         | Terminate program                                 |



Paolo Nesi, Univ. Firenze, Italy, 2003-08

640

## Interrupt 21h (2)

- Si sceglie la funzione desiderata ponendo un opportuno valore nel registro AH. In base alla funzione scelta si dovranno utilizzare altri registri per passare dei parametri
- Terminazione del programma (4Ch):
 

```
MOV AH, 4Ch
INT 21h
```
- Funzione di acquisizione di un carattere da tastiera (01h):
 

```
MOV AH, 01h ;Seleziona la funzione 01h, di
              ;acquisizione da tastiera
INT 21h ;Chiama l'interrupt 21h. Il codice
         ;ASCII del carattere premuto viene
         ;posto in AL
```
- Funzione di emissione di un carattere su video (02h):
 

```
MOV AH, 02h ;Seleziona la funzione 02H, di
              ;emissione su video
MOV DL, xxx ;Mette in DL il codice ASCII da
             ;stampare
INT 21h ;Stampa il carattere sullo schermo
```



## Interrupt 10h (1)

- Clear screen: INT 10h Service 06h

| Registers | Purpose                     | Initial Value  |
|-----------|-----------------------------|--|
| AH        | Interrupt Service Code      | 06h  |
| AL        | Number of lines scrolled up | 00 for full screen, other constant for number of lines |
| BH        | Specify the color           | See below  |
| CH        | Starting row                | Any value (Suggestion: 00)                             |
| CL        | Starting column             | Any value (Suggestion: 00)                             |
| DH        | Ending row                  | Any value (Suggestion: 18h)                            |
| DL        | Ending column               | Any value (Suggestion: 50h)                            |



## Interrupt 10h (2)

- Color : BH

| Value     | Background color | Foreground color |
|-----------|------------------|------------------|
| 0h/ 0000b | Black            | Black            |
| 1h/ 0001b | Blue             | Blue             |
| 2h/ 0010b | Green            | Green            |
| 3h/ 0011b | Cyan             | Cyan             |
| 4h/ 0100b | Red              | Red              |
| 5h/ 0101b | Magenta          | Magenta          |
| 6h/ 0110b | Brown            | Brown            |
| 7h/ 0111b | White            | White            |
| 8h/ 1000b | Blink black      | Gray             |
| 9h/ 1001b | Blink blue       | Light blue       |
| Ah/ 1010b | Blink green      | Light green      |
| Bh/ 1011b | Blink cyan       | Light cyan       |
| Ch/ 1100b | Blink red        | Light red        |
| Dh/ 1101b | Blink magenta    | Light magenta    |
| Eh/ 1110b | Blink brown      | Yellow           |
| Fh/ 1111b | Blink white      | Bright white     |

Paolo Nesi, Univ. Firenze, Italy, 2003-08
643

## Interrupt 10h (3)

- La posizione del cursore determina dove visualizzare il prossimo carattere
- INT 10h Service 02h permette di impostare la posizione del cursore
- INT 10h Service 03h permette di conoscere la posizione del cursore
- BH definisce il numero di pagina
- DH e DL definiscono la riga (y) e la colonna (x) per la posizione

Paolo Nesi, Univ. Firenze, Italy, 2003-08
644

## Interrupt 10h (4)

- L'Interrupt 10h con servizio 08h permette di leggere il carattere su cui è posizionato il cursore:

```
MOV  AH, 08h
MOV  BH, 00h
INT  10h
```

- Il carattere potrà essere letto nel registro AL in rappresentazione ASCII.



## Comunicazione con dispositivi I/O (1)

- L'istruzione **IN** esegue i trasferimenti dati dallo spazio di I/O verso il processore:

```
IN registro, ind_porta_IO
```

dove il registro deve essere AX (word) oppure AL (byte).

- Questa istruzione consente di trasferire una word o un byte per volta. Se la porta ha indirizzo  $\leq 255$  si può usare l'indirizzamento diretto:

```
IN AL, 01AH
IN AX, 080H
```

- Se la porta ha indirizzo  $>255$  si deve usare l'indirizzamento tramite DX:

```
MOV DX, 8000H
IN AL, DX
IN AX, DX
```



## Comunicazione con dispositivi I/O (2)

- L'istruzione OUT esegue i trasferimenti dati dal processore verso lo spazio di I/O:

```
OUT ind_porta_IO, registro
```

dove il registro deve essere AX (word) oppure AL (byte).

- Questa istruzione consente di trasferire una word o un byte per volta. Se la porta ha indirizzo  $\leq 255$  si può usare l'indirizzamento diretto:

```
OUT 0FFh, AL
```

```
OUT 0FFh, AX
```

- Se la porta ha indirizzo  $>255$  si deve usare l'indirizzamento tramite DX:

```
MOV DX, 0400H
```

```
OUT DX, AL
```

```
OUT DX, AX
```



## Comunicazione con dispositivi I/O (3)

Esempio :

```
PORTA EQU 0FFH ; indirizzo della periferica
```

```
MOV AL, 01h
```

```
OUT PORTA, AL ; attiva la periferica
```

```
... ; comunicazione con la periferica
```

```
MOV AL, 0h
```

```
OUT PORTA, AL ; disattiva la periferica
```

- Si ipotizza di poter attivare o disattivare la periferica all'indirizzo 0FFh inviandole un bit
- Inviando un bit per mezzo della OUT si attivano sia la decodifica dell'indirizzo che il segnale IOWR e la loro contemporaneità causa l'accesso alla periferica



## Hello world! (1)

```

; file hello1.asm
c_seg    SEGMENT
        ASSUME cs:c_seg, ds:d_seg, ss:s_seg
inizio:  mov ax, d_seg          ; inizializzo il DS
        mov ds, ax
        mov dx, OFFSET msg
        mov ah, 09h           ; stampo la stringa puntata da DS:DX
        int 21h              ; chiamo l'interrupt DOS
        mov ah, 4Ch           ; termino il programma
        int 21h              ; chiamo l'interrupt DOS
c_seg    ENDS
d_seg    SEGMENT para public 'data'
msg      db "Hello world!",13,10,'$' ; 13=CR, 10=LF, $=terminator
d_seg    ENDS
s_seg    SEGMENT para stack 'stack'
        ; vuoto!
s_seg    ENDS
        END inizio
    
```

- Assembling, linking and executing:

```

> tasm hello1.asm
> tlink hello1.obj
> hello1.exe
Hello world!
    
```



Paolo Nesi, Univ. Firenze, Italy, 2003-08 649

## Hello world! (2)

```

; file hello2.asm
.MODEL   small                ; modello di memoria da usare
.STACK  10                    ; dimensiona lo stack
.DATA
msg      db "Hello world!",13,10,'$' ; 13=CR,10=LF,$=terminatore
.CODE
inizio:  mov ax, SEG msg       ; ax = indirizzo Seg. Dati
        mov ds, ax
        mov dx, OFFSET msg    ; dx = offset Seg. Dati
        mov ah, 09h           ; stampo la stringa in DS:DX
        int 21h              ; chiamo l'interrupt DOS
        mov ah, 4Ch           ; termino il programma
        int 21h              ; chiamo l'interrupt DOS
        END inizio
    
```

- Assembling, linking and executing:

```

> tasm hello2.asm
> tlink hello2.obj
> hello2.exe
Hello world!
    
```



Paolo Nesi, Univ. Firenze, Italy, 2003-08 650



## Hello world (3)

```
; file hello3.asm
c_seg      SEGMENT
           ASSUME cs:c_seg, ds:d_seg, ss:s_seg
inizio:    mov ax, d_seg          ; inizializzo il DS
           mov ds, ax
           mov ax, s_seg         ; inizializzo il SS
           mov ss, ax
           call hello
           call hello
           mov ah, 4Ch           ; termino il programma
           int 21h              ; chiamo l'interrupt DOS

hello      PROC near
           mov dx, OFFSET msg    ; stampo la stringa puntata da DS:DX
           mov ah, 09h           ; chiamo l'interrupt DOS
           int 21h
           ret
hello      ENDP
c_seg      ENDS
d_seg      SEGMENT para public 'data'
msg        db "Hello world!",13,10,'$' ; 13=CR, 10=LF, $=terminatore
d_seg      ENDS
s_seg      SEGMENT para stack 'stack'
           db 20 dup (0FFh)      ; 20 byte per lo stack
s_seg      ENDS
           END inizio
```

- Assembling, linking and executing:
  - > tasm hello3.asm
  - > tlink hello3.obj
  - > hello3.exe
  - Hello world!
  - Hello world!



Paolo Nesi, Univ. Firenze, Italy, 2003-08

651

# Calcolatori Elettronici

## CDL in Ingegneria Elettronica

### Facoltà di Ingegneria, Università degli Studi di Firenze

*Nuovo Ordinamento*

### Parte 11: Esempi di Programmazione

*Prof. Paolo Nesi*

<http://www.dsi.unifi.it/~nesi>

2008



Paolo Nesi, Univ. Firenze, Italy, 2003-08

652

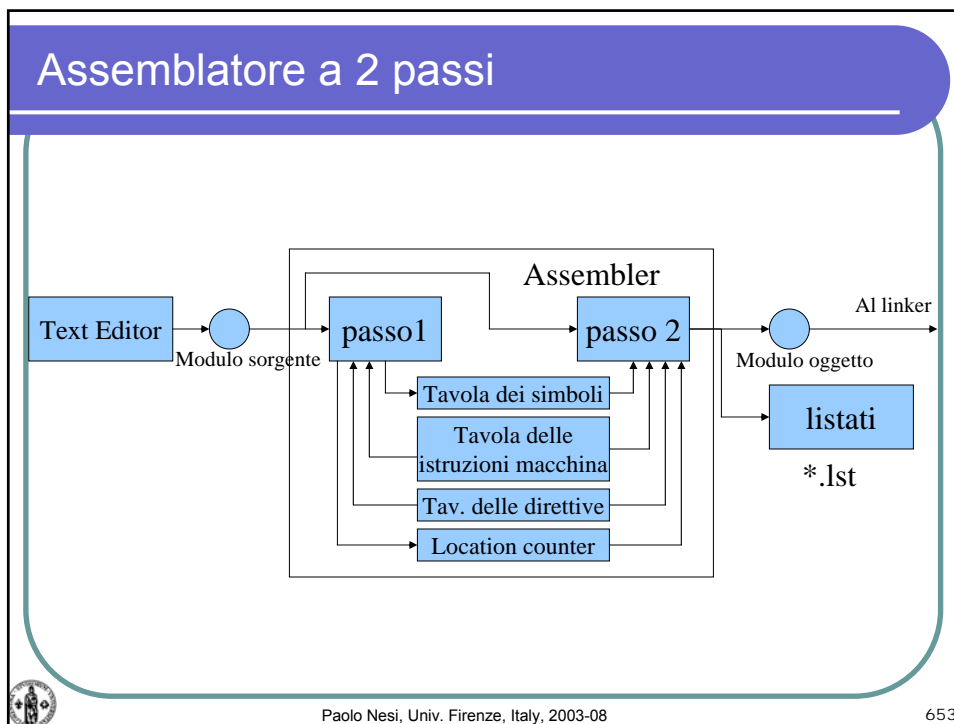

- ### Assemblatore Passo 1
- Fornire le locazioni degli identificatori (variabili e label) per costruire la Tavola dei Simboli
  - La locazione degli identificatori avviene per mezzo di una variabile detta Location Counter (LC)
    - Ad ogni istruzione incontrata il valore del LC viene incrementato di una quantità pari al numero di byte richiesti per codificarla
    - Ad ogni direttiva di allocazione in memoria il valore viene incrementato del numero di byte richiesti dalla direttiva
    - LC viene azzerato nel passare da un segmento ad un altro
- Paolo Nesi, Univ. Firenze, Italy, 2003-08 654

## Listato e Tavola dei Simboli

```

> tasm //zi hello3.asm → hello3.lst

1  0000  c_seg      SEGMENT
2  ASSUME cs:c_seg,ds:d_seg,ss:s_seg
3
4  0000  inizio:   mov ax, d_seg
5  0003                mov ds, ax
6  0005                mov ax, s_seg
7  0008                mov ss, ax
8
9  000A                call hello
10 000D                call hello
11 0010                call hello
12
13 0013                mov ah, 4Ch
14 0015                int 21h
15
16 0017  hello    PROC near
17 0017                mov dx, OFFSET msg
18 001A                mov ah, 09h
19
20 001C                int 21h
21 001E                ret
22 001F  hello    ENDP
23
24 001F  c_seg    ENDS
25
26 0000  d_seg      SEGMENT para public 'data'
27 0000  msg         db "Hello world!",13,10,'$'
28
29
30 000F  d_seg      ENDS
31
32 0000  s_seg      SEGMENT para stack 'stack'
33 0000                db 20 dup (0FFh)
34 0014  s_seg      ENDS
35                END inizio

Symbol Name Type      Value
HELLO      Near      C_SEG:0017
INIZIO     Near      C_SEG:0000
MSG        Byte      D_SEG:0000

Segments  Bit Size Align  Combine
Class
C_SEG     16  001F Para  none
D_SEG     16  000F Para  Public DATA
S_SEG     16  0014 Para  Stack STACK
    
```



Paolo Nesi, Univ. Firenze, Italy, 2003-08

655

## Tavola dei Simboli - Passo 1

- Una variabile o label è DEFINITA quando questa compare nel primo campo a sinistra di una dichiarazione nel programma sorgente
- Se quando viene incontrata è già presente nella Tavola dei Simboli si genera un errore, altrimenti viene aggiunta nella tavola
- Si ha errore quando uno mnemonico di istruzione o di direttiva non compare nella *Tavola dei Simboli Permanenti* (istruzioni e direttive)
- Il passo 1 termina quando si incontra la direttiva END



Paolo Nesi, Univ. Firenze, Italy, 2003-08

656

## Tavola dei Simboli - Passo 2

- Per mezzo della tavola dei simboli si assemblano le istruzioni e sulla base degli operandi (indirizzamenti) vengono scelte le codifiche in codice macchina sfruttando la Tavola dei Simboli Permanenti contenente
  - Tavola delle istruzioni macchina
  - Tavola delle direttive
- Le costanti pre-assegnate e incontrate nelle dichiarazioni dei dati vengono inserite
- Le espressioni fornite come operandi vengono quindi valutate e sostituite con il valore risultante
- Vengono calcolati gli offset da associare



## Osservazioni (1)

- Quando l'assemblatore al passo 1 incontra in un operando una variabile o label:
  - questa può già trovarsi nella Tabella dei Simboli (BACKWARD REFERENCE)
  - Se la variabile o la label non compare nella Tavola dei Simboli vuol dire che ancora non è stata incontrata una direttiva che l'ha definita e che forse più avanti nel listato lo sarà (FORWARD REFERENCE)
- Il caso di forward reference è una situazione critica per l'assemblatore:
  - il problema consiste nell'incremento del location counter in quanto non si conosce ancora il tipo.
- L'assemblatore può supporre una dimensione di default:
  - essa potrà risultare in difetto oppure in eccesso rispetto alla reale dimensione della variabile o della label
  - Nel primo caso si genera un errore di assemblaggio
  - Nel secondo si deve completare lo spazio in eccesso con delle istruzioni **NOP** (Nessun operazione)



## Osservazioni (2)

- L'inserimento di **NOP** rallenta l'esecuzione
- Per avviare al problema delle forward reference una soluzione è esplicitare il tipo della variabile o label usando l'operatore **PTR**:
  - **BYTE PTR**, **WORD PTR** o **DWORD PTR** per le variabili
  - **NEAR PTR** o **FAR PTR** per le label
- Si ha forward reference anche quando si usa una variabile che è definita in un segmento con registro di segmento diverso da quello di default: in questo caso si assegna il DS corrente come default e si assembla l'istruzione
- Quest'ultimo caso può essere risolto esplicitando nell'istruzione il registro di segmento cui appartiene la variabile (per esempio: **ES:VAR**) oppure settare momentaneamente il DS al segmento per quella variabile e poi ripristinare il precedente valore di DS



## Il debugger

- Un debugger è molto utile per comprendere meglio i passi compiuti dall'assembler e la logica di esecuzione del programma
- Nella figura, la finestra di visualizzazione "CPU" del Borland Turbo Debugger (td), durante il debug dell'esempio "Hello world#3":
  - > td hello3.exe
  - le tre finestre principali "fotografano" lo stato dei tre segmenti del programma
  - la finestra più piccola riporta il contenuto dei registri del processore e dei flag di stato
  - utilizzando il tasto F7 (funzione "Step into") è possibile eseguire il programma un'istruzione alla volta e monitorare le variazioni del contenuto di memoria e registri

```

File Edit View Run Breakpoints Data Options Window Help
CPU: Pntium Pro
#hello3#inizio
cs:0000 B871A   *inizio: mov ax, d_seg ; inizializzo
cs:0003 8ED8     * mov ds, ax
cs:0005 B881A   * mov ax, s_seg ; inizializzo il SS
cs:0008 8ED0     * mov ss, ax
cs:000A E80A00  * call hello
cs:000D E80700  * call hello
cs:0010 E80400  * call hello
cs:0013 B44C     * mov ah, 4Ch ; termino il programma
cs:0015 CD21     * int 21h ; chiamo l'interrupt DOS
#hello3#hello
cs:0017 B00000   * mov dx, OFFSEI msg
cs:001A B409     * mov ah, 09h ; stampo la stringa pun
cs:001C CD21     * int 21h ; chiamo l'interrupt DOS
cs:001E C3         * ret
cs:001F 004865   add [bx+si+65],cl
cs:0022 6C     insb
cs:0024 6F     outsw
cs:0025 20776F and [bx+6F],dh
cs:0028 726C     jb 0096
cs:002A 64210D and fs:[dil],cx
cs:002D 0024     or ah, isil
cs:002F 00FF     add bh, bh
cs:0031 FF     db FF
cs:0032 FF     db FF
cs:0033 FF     db FF
cs:0034 FF     db FF
cs:0035 FF     db FF
cs:0036 FF     db FF
cs:0037 FF     db FF
cs:0038 FF     db FF
cs:0039 FF     db FF
cs:003A FF     db FF
cs:003B FF     db FF
cs:003C FF     db FF
ds:0000 CD 20 FB 9F 00 9A F0 FE = 3f 0-#
ds:000B 1D F0 32 0B B4 17 0F 07 = 2f 13#
ds:0010 E6 14 56 01 2A 07 C9 14 = 00 0#
ds:0018 01 01 01 00 02 04 FF FF = 00 0#
ds:0020 FF FF FF FF FF FF FF FF
ds:0028 FF FF FF FF 19 72 0E = 4#
ds:0030 FC 18 14 00 18 00 75 18 = 31# 1 u+
ds:0038 FF FF FF FF 00 00 00 00
ds:0040 05 00 00 00 00 00 00 *
ds:0048 00 00 00 00 00 00 00
ds:0050 CD 21 CB 00 00 00 00 = 7#
ss:0016 0000
ss:0014 0000
ss:0012 0000
ss:0010 FFFF
ss:000E FFFF
ss:000C FFFF
ss:000A FFFF
ss:0008 FFFF
ss:0006 FFFF
ss:0004 FFFF
ss:0002 FFFF
ss:0000 FFFF
ss:FFFE 0000
ss:FFFC 0000
ss:FFF8 0000
ss:FFF6 0000
ss:FFF4 0000
ss:FFF2 0000
ss:FFF0 0000
ss:FFEE 0000
ss:FFEC 0000
ss:FFEA 0000
ss:FFE8 0000
ss:FFE6 0000
ss:FFE4 0000
ss:FFE2 0000
ss:FFE0 0000
ss:FFDE 0000
ss:FFDC 0000
    
```



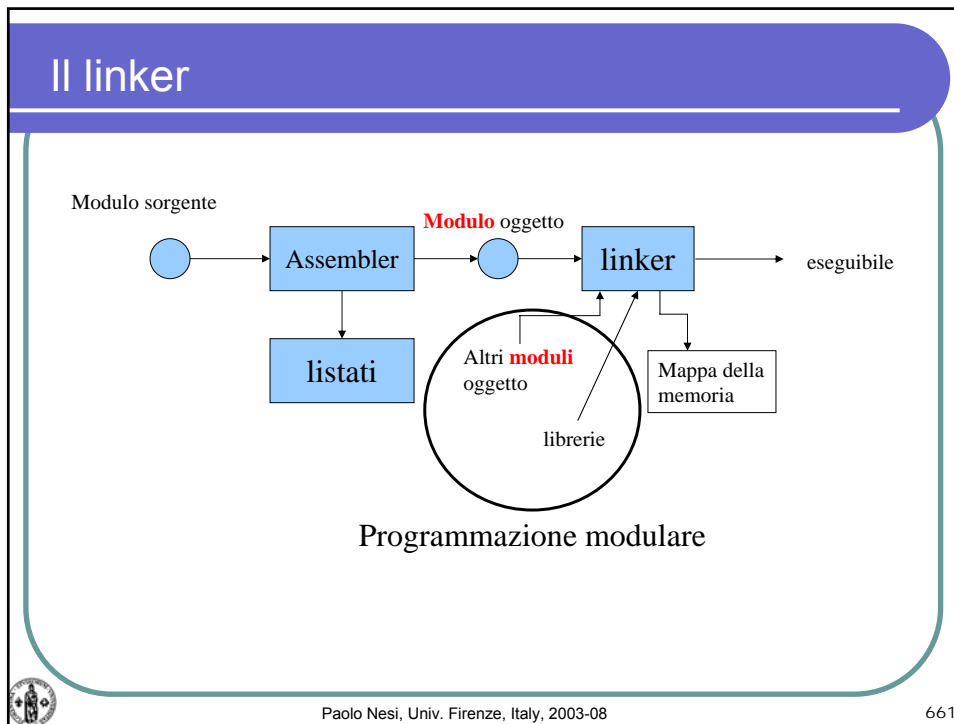

- ## Programmazione modulare (1)
- Per i sottoprogrammi:
    - **EXTRN** <subprogram name>: type
      - type può essere FAR, NEAR
      - Dice all'assemblatore che c'è un sottoprogramma che si trova in un segmento diverso
    - **PUBLIC** <subprogram name>
      - Dice all'assemblatore e al linker che il sottoprogramma definito nello specifico segmento deve essere disponibile agli altri moduli che provvederanno a definirla **EXTRN**
- Paolo Nesi, Univ. Firenze, Italy, 2003-08
- 662

## Programmazione modulare (2)

- Per le variabili:
  - **EXTRN <variabile>: type**
    - type può essere BYTE, WORD o DWORD
    - Dice all'assemblatore che ci sono delle variabili definite in un segmento diverso
  - **PUBLIC <variabile>**
    - Dice all'assemblatore e al linker che la variabile definita nello specifico segmento deve essere disponibile agli altri moduli che provvederanno a definirla **EXTRN**



## Esempio: modulo 1

|  |  |
|--|--|
| <pre> <b>PUBLIC</b>      V1, V2, V3 <b>EXTRN</b>      PROC_A:<b>FAR</b>  DATA_SEG1    SEGMENT <b>V1</b>         DW ? <b>V2</b>         DW ? <b>V3</b>         DW ? DATA_SEG1    ENDS  STACK_SEG    SEGMENT               DW 30 DUP(?) TOS          LABEL WORD STACK_SEG    ENDS         </pre> | <pre> CODE_SEG     SEGMENT               ASSUME CS:CODE_SEG,               DS:DATA_SEG1,               SS:STACK_SEG  START:      MOV AX, DATA_SEG1               MOV DS, AX               MOV AX, STACK_SEG1               MOV SS, AX               MOV SP, OFFSET TOS               ...               MOV V1, AX               MOV V2, BX               CALL <b>FAR PTR</b> PROC_A               ... CODE_SEG     ENDS               END START         </pre> |
|--|--|



## Esempio: modulo 2

```
EXTRN      V1:WORD, V2:WORD, V3:WORD
PUBLIC    PROC_A
CODE_SEG1  SEGMENT
           ASSUME CS:CODE_SEG1
PROC_A     PROC FAR
           PUSH AX
           MOV AX, V1
           ADD AX, V2
           MOV AX, V3
           POP AX
           RET
PROC_A     ENDP
CODE_SEG1  ENDS
END
```



## Calcolatori Elettronici

# Fine del corso

*Prof. Paolo Nesi*  
*<http://www.dsi.unifi.it/~nesi>*  
*[nesi@dsi.unifi.it](mailto:nesi@dsi.unifi.it)*  
*AA 2008*

